

YATO

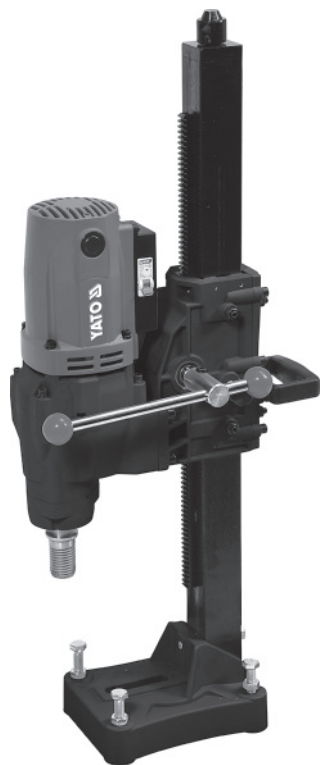

PL *WIERTNICA DIAMENTOWA*
EN *DIAMOND DRILL*
DE *DIAMANTBOHRMASCHINE*
RU *ДРЕЛЬ АЛМАЗНОГО СВЕРЛЕНИЯ*
UA *ДРИЛЬ АЛМАЗНОГО СВЕРДЛІННЯ*
LT *DEIMANTINIO GRĘŽIMO MAŠINA*
LV *DIMANTA URBJMAŠĪNA*
CZ *DIAMANTOVÁ VRTAČKA*
SK *DIAMANTOVÁ VŔTAČKA*
HU *GYÉMÁNTFŰRŐGÉP*
RO *MAȘINĂ DE GĂURIT CU DIAMANT*
ES *TALADRADORA DE DIAMANTE*
FR *APPAREIL DE FORAGE DIAMANT*
IT *PERFORATRICE DIAMANTATA*
NL *DIAMANTBOORMACHINE*
GR *ΓΕΩΤΡΎΠΑΝΟ ΔΙΑΜΑΝΤΕΝΙΟΥ ΠΥΡΗΝΑ*

YT-81983



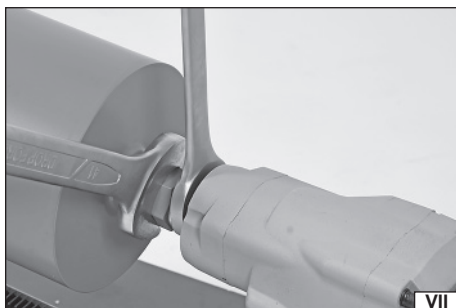
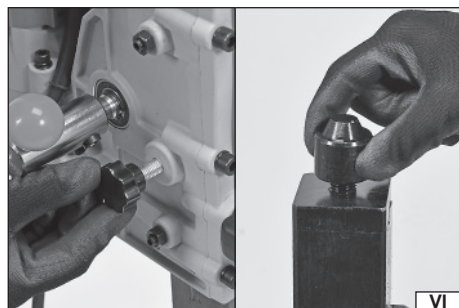
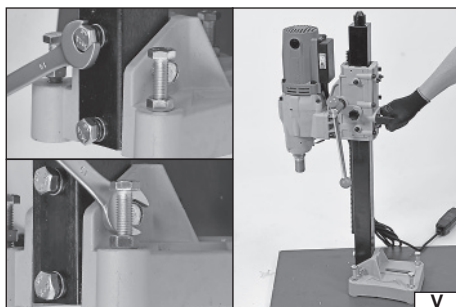
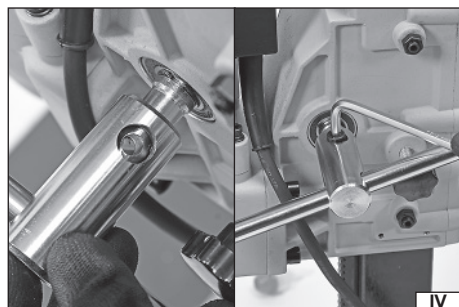
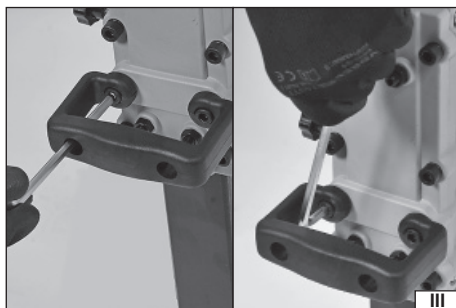
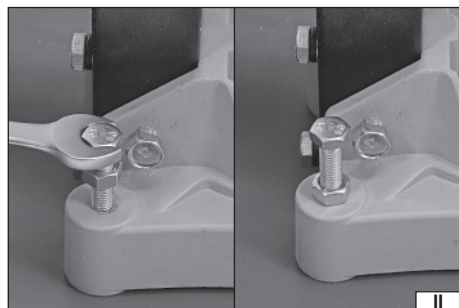
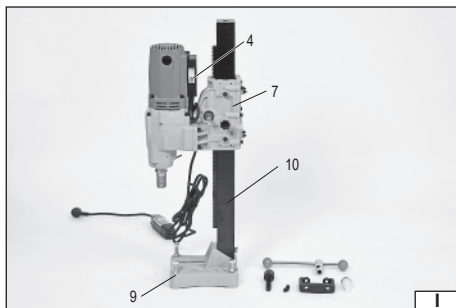
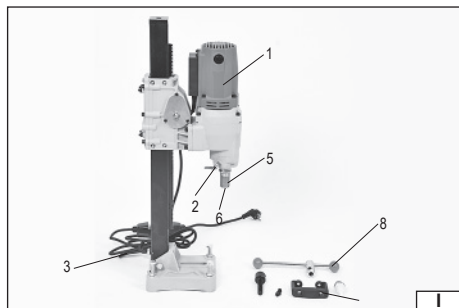

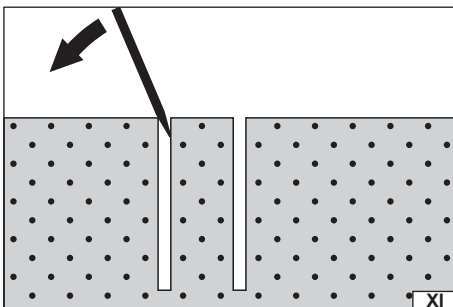

PL

1. obudowa
2. przyłącze/ zawór wodny
3. kabel zasilający z wtyczką
4. włącznik
5. wrzeciono
6. wylot wody
7. głowica stojaka
8. pokrętko stojaka
9. podstawa stojaka
10. kolumna stojaka

EN

1. enclosure
2. connection / water valve
3. power supply cable with a plug
4. switch key
5. spindle
6. water outlet
7. head of the rack
8. handle of the rack
9. basis of the rack
10. column of the rack

DE

1. Gehäuse
2. Wasseranschluss / -ventil
3. Stromkabel mit Stecker
4. Steuerschalter
5. Bohrspindel
6. Wasserauslauf
7. Untergestellkupplung
8. Drehknopf Untergestell
9. Grundplatte Untergestell
10. Untergestellsäule

RU

1. корпус
2. подключение/ водный клапан
3. кабель питания с вилкой
4. включатель
5. шпиндель
6. выход воды
7. головка станины
8. ручка станины
9. основание станины
10. колонна станины

UA

1. корпус
2. підключення/ водний клапан
3. кабель живлення з вилкою
4. вмикач
5. шпіндель
6. вихід води
7. головка станини
8. ручка станини
9. основа станини
10. колона станини

LT

1. korpusas
2. jungtis / vandens vožtuvas
3. matinimo kabelis su kištuku
4. jungiklis
5. velenas
6. vandens išleidimo anga
7. stovo galvutė
8. stovo pasukama rankenėlė
9. stovo pagrindas
10. stovo stulpelis

LV

1. korpus
2. ūdens padeves pieslēgums / vārsts
3. barošanas vads ar kontaktakšu
4. ieslēdzējs
5. vārpsta
6. ūdens izplūdes caurums
7. statīva galviņa
8. statīva kļokis
9. statīva pamats
10. statīva kolonna

CZ

1. těleso
2. přípojka / vodní ventil
3. napájecí kabel se zástrčkou
4. vypínač
5. vřeteno
6. výstup vody
7. hlava stojanu
8. kolečko stojanu
9. podstavec stojanu
10. kolona stojanu

SK

1. kryt
2. prípojka/ vodný ventil
3. napájací kábel so zástrčkou
4. spínač
5. vřeteno
6. výstup vody
7. hlava stojana
8. gombik stojana
9. podstavec stojana
10. stĺpec stojana

HU

1. ház
2. csatlakozók/ vízszelap
3. hálózati kábel a dugasszal
4. kapcsoló
5. fúróorsó
6. víz kilépő nyílása
7. állványfej
8. állvány forgatógombja
9. állvány talpa
10. állvány oszlopa

RO

1. carcasă
2. conexiune / ventil apă
3. cablu electric de alimentare cu stecher
4. comutator pomire
5. ax
6. ieşire apă
7. capul suportului
8. mânerul suportului
9. baza suportului
10. coloana suportului

ES

1. carcasa
2. conexión / válvula de agua
3. cable de alimentación con enchufe
4. comutador
5. husillo
6. salida de agua
7. cabezal del soporte
8. perilla del soporte
9. base del soporte
10. columna del soporte

FR

1. le boîtier
2. la connexion / vanne d'eau
3. le cordon d'alimentation avec prise
4. l' interrupteur
5. la broche
6. la sortie d'eau
7. la position de la tête
8. le support rotatif
9. le support de base
10. la colonne du stand

IT

1. corpo
2. connessione / valvola d'acqua
3. cavo di alimentazione con spina
4. insertore
5. mandrino
6. scarico acqua
7. testa cavalletto
8. manopola cavalletto
9. base cavalletto
10. colonna cavalletto

NL

1. behuizing
2. aansluiting/waterklep
3. voedingskabel met stekker
4. schakelaar
5. spil
6. waterafvoer
7. kop van de standaard
8. draaiknop van de standaard
9. basis van de standaard
10. kolom van de standaard

GR

1. περίβλημα
2. συνδετήρας/ βαλβίδα νερού
3. τροφοδοτικό καλώδιο με βύσμα
4. διακόπτης
5. άτρακτος
6. έξοδος νερού
7. κεφαλή στηρίγματος
8. ρυθμιστής-πάμπαδι του στηρίγματος
9. βάση του στηρίγματος
10. άξονας του στηρίγματος



Przeczytać instrukcję
Read the operating instruction
Bedienungsanleitung durchgelesen
Прочитать инструкцию
Прочитать инструкцію
Perskaityti instrukciją
Jālasa instrukciju
Přečteť návod k použití
Prečítať návod k obsluhu
Olvasni utasítást
Citešiti instructiunile
Lea la instrucción
Lisez la notice d'utilisation
Leggere il manuale d'uso
Lees de instructies
Διαβάστε τις οδηγίες χρήσης



Używać ochrony słuchu
Wear hearing protectors
Пользоваться средствами защиты слуха
Користуйтеся засобами захисту слуху
Vartoti ausines klausiai apsaugoti
Jālieto dzirdes drošības līdzekļu
Používej chrániče sluchu
Používaj chrániče sluchu
Használjon fülvédőt!
Intrebunțeașă antifoane
Use protectores de la vista
Portez une protection auditive
Utilizzare i dispositivi di protezione dell'udito
Draag gehoorbescherming
Χρησιμοποιήστε τις ωαπτιδέες



Stosować ochronę dróg oddechowych
Use the respiration protection
Atemwege schützen!
Применять защиту дыхательных путей
Користуйтеся захистом дихальних шляхів
Taikyti kvėpavimo takų apsaugą
Lietojiet elpošanas traktu aizsardzību
Používejte prostředky na ochranu dýchacích cest
Používajte prostriedky na ochranu dýchacích ciest
Használjon légzésvédő álarcot
Utilizatij aparători ale căilor respiratorii
Proteja las vías respiratorias
Utilisez la protection respiratoire
Utilizzare la protezione della respirazione
Gebruik de ademhalingsbescherming
Χρησιμοποιήστε την προστασία της αναπνοής



Używaj gogle ochronne
Wear protective goggles
Пользоваться защитными очками
Користуйтеся захисними окулярами
Vartok apsauginius akinius
Jālieto drošības brilles
Používej ochranné brýle
Používaj ochranné okuliare
Használjon védőszemüveget!
Intrebunțeașă ochelari de protejare
Use protectores del oído
Portez des lunettes de protection
Utilizzare gli occhiali di protezione
Draag een veiligheidsbril
Χρησιμοποιήστε τα γυαλιά προστασίας



Ten symbol informuje o zakazie umieszczania zużytego sprzętu elektrycznego i elektronicznego (w tym baterii i akumulatorów) łącznie z innymi odpadami. Zużyty sprzęt powinien być zbierany selektywnie i przekazany do punktu zbierania w celu zapewnienia jego recyklingu i odzysku, aby ograniczyć ilość odpadów oraz zmniejszyć stopień wykorzystania zasobów naturalnych. Niekontrolowane uwalnianie składników niebezpiecznych zawartych w sprzęcie elektrycznym i elektronicznym może stanowić zagrożenie dla zdrowia ludzkiego oraz powodować negatywne zmiany w środowisku naturalnym. Gospodarstwo domowe pełni ważną rolę w przyczynianiu się do ponownego użycia i odzysku, w tym recyklingu zużytego sprzętu. Więcej informacji o właściwych metodach recyklingu można uzyskać u władz lokalnych lub sprzedawcy.

This symbol indicates that waste electrical and electronic equipment (including batteries and storage cells) cannot be disposed of with other types of waste. Waste equipment should be collected and handed over separately to a collection point for recycling and recovery, in order to reduce the amount of waste and the use of natural resources. Uncontrolled release of hazardous components contained in electrical and electronic equipment may pose a risk to human health and have adverse effects for the environment. The household plays an important role in contributing to reuse and recovery, including recycling of waste equipment. For more information about the appropriate recycling methods, contact your local authority or retailer.

Dieses Symbol weist darauf hin, dass Elektro- und Elektronik-Altgeräte (einschließlich Batterien und Akkumulatoren) nicht zusammen mit anderen Abfällen entsorgt werden dürfen. Altgeräte sollten getrennt gesammelt und bei einer Sammelstelle abgegeben werden, um deren Recycling und Verwertung zu gewährleisten und so die Abfallmenge und die Nutzung natürlicher Ressourcen zu reduzieren. Die unkontrollierte Freisetzung gefährlicher Stoffe, die in Elektro- und Elektronikgeräten enthalten sind, kann eine Gefahr für die menschliche Gesundheit darstellen und negative Auswirkungen auf die Umwelt haben. Der Haushalt spielt eine wichtige Rolle bei der Wiederverwendung und Verwertung, einschließlich des Recyclings von Altgeräten. Weitere Informationen zu den geeigneten Recyclingverfahren erhalten Sie bei den örtlichen Behörden oder Ihrem Händler.

Этот символ информирует о запрете помещать изношенное электрическое и электронное оборудование (в том числе батареи и аккумуляторы) вместе с другими отходами. Изношенное оборудование должно собираться селективно и передаваться в точку сбора, чтобы обеспечить его переработку и утилизацию, для того, чтобы ограничить количество отходов, и уменьшить использование природных ресурсов. Неконтролируемый выброс опасных веществ, содержащихся в электрическом и электронном оборудовании, может представлять угрозу для здоровья человека, и приводить к негативным изменениям в окружающей среде. Домашнее хозяйство играет важную роль при повторном использовании и утилизации, в том числе, утилизации изношенного оборудования. Подробную информацию о правильных методах утилизации можно получить у местных властей или у продавца.



Цей символ повідомляє про заборону розміщення відходів електричного та електронного обладнання (в тому числі акумуляторів), у тому числі з іншими відходами. Відпрацьоване обладнання повинно бути вибірково зібрано і передано в пункт збору для забезпечення його переробки і відновлення, щоб зменшити кількість відходів і зменшити ступінь використання природних ресурсів. Неконтрольоване вивільнення небезпечних компонентів, що містяться в електричному та електронному обладнанні, може представляти небезпеку для здоров'я людини і викликати негативні зміни в навколишньому середовищі. Господарство відіграє важливу роль у розвитку повторного використання та відновлення, включаючи утилізацію використаного обладнання. Більш детальну інформацію про правильні методи утилізації можна отримати у місцеві влади або продавця.

Šis simbolis rodo, kad draudžiama išmesti panaudotą elektrinę ir elektroninę įrangą (įskaitant baterijas ir akumuliatorius) kartu su kitomis atliekomis. Naudota įranga turėtų būti renkama atskirai ir siunčiama į surinkimo punktą, kad būtų užtikrintas jos perdimas ir utilizavimas, siekiant sumažinti atliekas ir sumažinti gamtos išteklių naudojimą. Nekontroliuojamas pavojingų komponentų, esančių elektros ir elektroninėje įrangoje, išsiskyrimas gali kelti pavojų žmonių sveikatai ir sukelti neigiamus natūralios aplinkos pokyčius. Namų ūkis vaidina svarbų vaidmenį prisidedant prie pakartotinio įrenginių naudojimo ir utilizavimo, įskaitant perdirimą. Norėdami gauti daugiau informacijos apie tinkamus perdirimą būdus, susisiekite su savo vietos valdžios institucijomis ar pardavėju.

Šis simbols informē par aizliegumu izmest elektrisko un elektronisko iekārtu atkritumos (tostarp baterijas un akumulatorus) kopā ar citiem atkritumiem. Nolietotas iekārtas ir jāsavāc atsevišķi un jānodod savākšanas punktā ar mērķi nodrošināt atkritumu atreizējo pārstrādi un reģenerāciju, lai ierobežotu to apjomu un samazinātu dabas resursu izmantošanas līmeni. Elektriskajās un elektroniskajās iekārtās ietvertu bīstamo sastāvdaļu nekontrolēta izdalīšanās var radīt cilvēku veselības apdraudējumu un izraisīt negatīvas izmaiņas apkārtnē vidē. Mājsaimniecība pilda svarīgu lomu atreizējās izmantošanas un reģenerācijas, tostarp nolietoto iekārtu pārstrādes veicināšanā. Vairāk informācijas par atbilstošām atreizējās pārstrādes metodēm var saņemt pie vietējo varas iestāžu pārstāvjiem vai pārdevēja.

Tento symbol informuje, že je zakázáno likvidovat použité elektrické a elektronické zařízení (včetně baterií a akumulátorů) společně s jiným odpadem. Použité zařízení by mělo být shromažďováno selektivně a odesláno na sběrné místo, aby byla zajištěna jeho recyklace a využití, aby se snížilo množství odpadu a snížil stupeň využitelnosti přírodních zdrojů. Nekontrolované uvolňování nebezpečných složek obsažených v elektrických a elektronických zařízeních může představovat hrozbu pro lidské zdraví a způsobit negativní změny v přírodním prostředí. Domácnost hraje důležitou roli při přispívání k opětovnému použití a využití, včetně recyklace použitého zařízení. Další informace o vhodných způsobech recyklace Vám poskytnete místní úřad nebo prodejce.

Tento symbol informuje o zákaze vyhadzování nepotřebovaných elektrických a elektronických zařízení (včetně baterií a akumulátorů) do komunálního (netriedného) odpadu. Opatřované zařízení musí být separevaně a odevzdané do příslušných zberných miest, aby mohli byť náležite recyklované, čím sa znižuje množstvo odpadov a znižuje využívanie prírodných zdrojov. Nekontrolované uvoľňovanie nebezpečných látok, ktoré sú v elektrických a elektronických zariadeniach, môže ohrozovať ľudské zdravie a mať negatívny dopad na životné prostredie. Každá domácnosť má dôležitú úlohu v procese opätovného použitia a opätovného získavania surovín, vrátane recyklácie, z opotrebovaných zariadení. Blížišie informácie o správnych metódach recyklácie vám poskytne miestna samospráva alebo predajca.

Ez a szimbólum arra hívja fel a figyelmet, hogy tilos az elhasznált elektromos és elektronikus készüléket (többek között elemeket és akkumulátorokat) egyéb hulladékokkal együtt kidobni. Az elhasznált készüléket szelektíven gyűjtsé és a hulladék mennyiségének, valamint a természetes erőforrások felhasználásának csökkentése érdekében adja le a megfelelő gyűjtőponton újrafeldolgozás és újrahasznosítás céljából. Az elektromos és elektronikus készülékek taláható veszélyes összetevők ellenőrzetlen kibocsátása veszélyt jelenthet az emberi egészségre és negatív változásokat okozhat a természetes környezetben. A háztartások fontos szerepet töltenek be az elhasznált készülék újrafeldolgozásában és újrahasznosításában. Az újrahasznosítás megfelelő módjával kapcsolatos további információkat a helyi hatóságoktól vagy a termék értékesítőjétől szerezhet.

Acest simbol indică faptul că deșeurile de echipamente electrice și electronice (inclusiv baterii și acumulatori) nu pot fi eliminate împreună cu alte tipuri de deșeurii. Deșeurile de echipamente trebuie colectate și preluate separat la un punct de colectare în vederea reciclării și recuperării, pentru a reduce cantitatea de deșeurii și consumul de resurse naturale. Eliberarea necontrolată a componentelor periculoase conținute în echipamentele electrice și electronice poate prezenta un risc pentru sănătatea oamenilor și are efecte adverse asupra mediului. Gospodăriile joacă un rol important prin contribuția lor la reutilizare și recuperare, inclusiv reciclarea deșeurilor de echipamente. Pentru mai multe informații în legătură cu metodele de reciclare adecvate, contactați autoritățile locale sau distribuitorul dumneavoastră.

Este símbolo indica que los residuos de aparatos eléctricos y electrónicos (incluidas las pilas y acumuladores) no pueden eliminarse junto con otros residuos. Los aparatos usados deben recogerse por separado y entregarse a un punto de recogida para garantizar su reciclado y recuperación a fin de reducir la cantidad de residuos y el uso de los recursos naturales. La liberación incontrolada de componentes peligrosos contenidos en los aparatos eléctricos y electrónicos puede suponer un riesgo para la salud humana y causar efectos adversos en el medio ambiente. El hogar desempeña un papel importante en la contribución a la reutilización y recuperación, incluido el reciclado de los residuos de aparatos. Para obtener más información sobre los métodos de reciclaje adecuados, póngase en contacto con su autoridad local o distribuidor.

Ce symbole indique que les déchets d'équipements électriques et électroniques (y compris les piles et accumulateurs) ne peuvent être éliminés avec d'autres déchets. Les équipements usagés devraient être collectés séparément et remis à un point de collecte afin d'assurer leur recyclage et leur valorisation et de réduire ainsi la quantité de déchets et l'utilisation des ressources naturelles. La dissémination incontrôlée de composants dangereux contenus dans des équipements électriques et électroniques peut présenter un risque pour la santé humaine et avoir des effets néfastes sur l'environnement. Le ménage joue un rôle important en contribuant à la réutilisation et à la valorisation, y compris le recyclage des équipements usagés. Pour plus d'informations sur les méthodes de recyclage appropriées, contactez votre autorité locale ou votre revendeur.

Questo simbolo indica che l'apparecchiatura elettrica e elettronica usurata (comprende le batterie e gli accumulatori) non può essere smaltita insieme con altri rifiuti. Le apparecchiature usurate devono essere raccolte separatamente e consegnate al punto di raccolta specializzato per garantire il riciclaggio e il recupero, al fine di ridurre la quantità di rifiuti e diminuire l'uso delle risorse naturali. Il rilascio incontrollato dei componenti pericolosi contenuti nelle apparecchiature elettriche e elettroniche può costituire il rischio per la salute umana e causare gli effetti negativi sull'ambiente naturale. Il nucleo familiare svolge il ruolo importante nel contribuire al riutilizzo e al recupero, compreso il riciclaggio dell'apparecchiatura usurata. Per ottenere le ulteriori informazioni sui metodi di riciclaggio appropriate, contattare l'autorità locale o il rivenditore.

Dit symbol geeft aan dat afgedankte elektrische en elektronische apparatuur (inclusief batterijen en accu's) niet samen met ander afval mag worden weggegooid. Afgedankte apparatuur moet gescheiden worden ingezameld en bij een inzamelpunt worden ingeleverd om te zorgen voor recycling en teruggewinning, zodat de hoeveelheid afval en het gebruik van natuurlijke hulpbronnen kan worden beperkt. Het ongecontroleerd vrijkomen van gevaarlijke componenten in elektrische en elektronische apparatuur kan een risico vormen voor de menselijke gezondheid en schadelijke gevolgen hebben voor het milieu. Het huishouden speelt een belangrijke rol bij het bijdragen aan hergebruik en teruggewinning, inclusief recycling van afgedankte apparatuur. Voor meer informatie over de juiste recyclingmethoden kunt u contact opnemen met uw gemeente of detailhandelaar.

Autó to súčlovie dŕži, že odpady musia byť zlikvidované oddelene od ostatných odpadov. Používané zariadenia musia byť zozbierané selektívne a odovzdané do príslušných zberných miest, aby mohli byť náležite recyklované, čím sa znižuje množstvo odpadov a znižuje využívanie prírodných zdrojov. Nekontrolované uvoľňovanie nebezpečných látok, ktoré sú v elektrických a elektronických zariadeniach, môže ohrozovať ľudské zdravie a mať negatívny dopad na životné prostredie. Každá domácnosť má dôležitú úlohu v procese opätovného použitia a opätovného získavania surovín, vrátane recyklácie, z opotrebovaných zariadení. Blížišie informácie o správnych metódach recyklácie vám poskytne miestna samospráva alebo predajca.

CHARAKTERYSTYKA PRODUKTU

Wiertnica diamentowa służy do wykonywania otworów o w zbrojonym betonie za pomocą specjalnych wiertel z diamentowym ostrzem. Możliwe jest też wykorzystanie wiertnicy do wiercenia otworów w materiałach ceramicznych takich, jak beton, asfalt, cegła czy kamień. Dzięki możliwości wodnego chłodzenia praca jest wydajna i bezpieczna. Wiertnica może służyć jako narzędzie ręczne lub stacjonarne, na wyposażeniu produktu znajduje się stojak dedykowany do narzędzia. Prawidłowa, niezawodna i bezpieczna praca produktu jest zależna od właściwej eksploatacji, dlatego:

Przed przystąpieniem do pracy z produktem należy przeczytać całą instrukcję i zachować ją.

Za wszelkie szkody i obrażenia powstałe w wyniku używania produktu niezgodnie z przeznaczeniem, nie przestrzegania przepisów bezpieczeństwa i zaleceń niniejszej instrukcji, producent nie ponosi odpowiedzialności. Używanie produktu niezgodnie z przeznaczeniem powoduje także utratę praw użytkownika do gwarancji i rękojmi.

WYPOSAŻENIE PRODUKTU

Produkt jest dostarczany w stanie kompletnym, ale wymaga czynności przygotowawczych, opisanych w dalszej części instrukcji. Produktem dostarczany jest wraz ze stojakiem, rękojeścią dodatkową z obejmą oraz wspornik tylny. Produkt nie jest dostarczany z wiertłami oraz wężem przyłącza wodnego.

DANE TECHNICZNE

Parametr	Jednostka miary	Wartość
Numer katalogowy		YT-81983
Napięcie znamionowe	[V~]	230
Częstotliwość znamionowa	[Hz]	50
Moc znamionowa	[W]	2800
Klasa izolacji		I
Obroty znamionowe	[min ⁻¹]	700
Mocowanie wiertła		1 1/4" UNC
Minimalna średnica wiertła	[mm]	12
Maksymalna średnica wiertła	[mm]	300
Długość wiertła	[mm]	150 - 450
Średnica przyłącza wodnego	["/ mm]	1/4" / 6,35
Maks. ciśnienie wody wlotowej	[MPa]	0,5
Hałas		
ciśnienie akustyczne L _{wa} ± K	[dB(A)]	92,4 ± 3,0
moc akustyczna L _{wa} ± K	[dB(A)]	105,4 ± 3,0
Stopień ochrony		IPX0
Masa	[kg]	22

Deklarowane wartości emisji hałasu zmierzono zgodnie ze standardową metodą badawczą i można je wykorzystać do porównania jednego narzędzia z drugim. Deklarowane wartości emisji hałasu mogą być również wykorzystane do wstępnej oceny narażenia. **OSTRZEŻENIE!** Emisje hałasu podczas rzeczywistego użytkowania elektronarzędzia mogą różnić się od deklarowanych wartości w zależności od sposobu użytkowania narzędzia, a zwłaszcza od rodzaju obrabianego przedmiotu. Konieczne jest określenie środków bezpieczeństwa w celu ochrony operatora opartych na oszacowaniu narażenia w rzeczywistych warunkach użytkowania (biorąc pod uwagę wszystkie części cyklu roboczego, takie jak czasy, w których narzędzie jest wyłączone i kiedy pracuje w trybie jałowym oprócz czasu wywołania).

OGÓLNE OSTRZEŻENIA DOTYCZĄCE BEZPIECZEŃSTWA ELEKTRONARZĘDZI

Ostrzeżenie! Należy zapoznać się ze wszystkimi ostrzeżeniami bezpieczeństwa, ilustracjami oraz specyfikacjami dostarczonymi z tym elektronarzędziem. Nieprzestrzeganie ich może prowadzić do porażenia elektrycznego, pożaru albo do poważnych urazów.

Zachować wszystkie ostrzeżenia oraz instrukcje do przyszłego odniesienia się.

Pojęcie „elektronarzędzie” użyte w ostrzeżeniach odnosi się do wszystkich narzędzi napędzanych prądem elektrycznym zarówno przewodowych, jak i bezprzewodowych.

Bezpieczeństwo miejsca pracy

Miejsce pracy należy utrzymywać dobrze oświetlone i w czystości. Nieporządek i słabe oświetlenie mogą być przyczynami wypadków.

Nie należy pracować elektronarzędziami w środowisku o zwiększonym ryzyku wybuchu, zawierającym palne ciecze, gazy lub opary. Elektronarzędzia generują iskry, które mogą zapalić pył lub opary.

Nie należy dopuszczać dzieci i osób postronnych do miejsca pracy. Utrata koncentracji może spowodować utratę kontroli.

Bezpieczeństwo elektryczne

Wtyczka przewodu elektrycznego musi pasować do gniazdka sieciowego. Nie wolno modyfikować wtyczki w jakikolwiek sposób. Nie wolno stosować żadnych adapterów wtyczki z uziemionymi elektronarzędziami. Niemodyfikowana wtyczka pasująca do gniazdka zmniejsza ryzyko porażenia prądem elektrycznym.

Unikać kontaktu z uziemionymi powierzchniami takimi jak rury, grzejniki i chłodziarki. Uziemienie ciała zwiększa ryzyko porażenia prądem elektrycznym.

Nie należy narażać elektronarzędzi na kontakt z opadami atmosferycznymi lub wilgocią. Woda i wilgoć, która dostanie się do wnętrza elektronarzędzia zwiększa ryzyko porażenia prądem elektrycznym.

Nie przeciążać kabla zasilającego. Nie używać kabla zasilającego do noszenia, ciągnięcia lub odłączania wtyczki od gniazdka sieciowego. Unikać kontaktu kabla zasilającego z ciepłem, olejami, ostrymi krawędziami i ruchomymi częściami. Uszkodzenie lub splątanie kabla zasilającego zwiększa ryzyko porażenia prądem elektrycznym.

W przypadku pracy poza pomieszczeniami zamkniętymi należy używać przedłużaczy przeznaczonych do pracy poza pomieszczeniami zamkniętymi. Użycie przedłużacza przystosowanego do pracy na zewnątrz pomieszczeń zmniejsza ryzyko porażenia prądem elektrycznym.

W przypadku, gdy używanie elektronarzędzia w środowisku wilgotnym jest nieuniknione, jako ochronę przed napięciem zasilania należy stosować urządzenie różnicowoprądowe (RCD). Zastosowanie RCD zmniejsza ryzyko porażenia prądem elektrycznym.

Bezpieczeństwo osobiste

Pozostań czujny, zwracaj uwagę na to, co robisz i zachowuj zdrowy rozsądek podczas pracy elektronarzędziem. Nie używaj elektronarzędzia będąc zmęczonym lub pod wpływem narkotyków alkoholu lub leków. Nawet chwila nieuwagi podczas pracy może prowadzić do poważnych urazów osobistych.

Używaj środków ochrony osobistej. Zawsze zakładaj ochronę wzroku. Stosowanie środków ochrony osobistej, takich jak maski przeciwpyłowe, przeciwpoślizgowe obuwie ochronne, kaski i ochronniki słuchu zmniejszają ryzyko poważnych urazów osobistych.

Zapobiegaj przypadkowemu uruchomieniu. Upewnij się, że włącznik elektryczny jest w pozycji „wyłączony” przed podłączeniem do zasilania i/lub akumulatora, podniesieniem lub przenoszeniem elektronarzędzia. Przenoszenie elektronarzędzia z palcem na włączniku lub zasilenie elektronarzędzia, gdy włącznik jest w pozycji „włączony” może prowadzić do poważnych urazów.

Przed włączeniem elektronarzędzia usuń wszelkie klucze i inne narzędzia, które zostały użyte do jego regulacji. Klucz pozostawiony na obracających się elementach narzędzia może prowadzić do poważnych urazów.

Nie sięgaj i nie wychylaj się zbyt daleko. Utrzymuj odpowiednią postawę oraz równowagę przez cały czas. Pozwoli to na łatwiejsze zapanowanie nad elektronarzędziem w przypadku niespodziewanych sytuacji podczas pracy.

Ubiieraj się odpowiednio. Nie zakładaj luźniej odzieży lub biżuterii. Utrzymuj włosy oraz odzież z dala od ruchomych części elektronarzędzia. Luźna odzież, biżuteria lub długie włosy mogą zostać pochwycone przez ruchome części.

Jeżeli urządzenia są przystosowane do podłączenia odciągu pyłu lub gromadzenia pyłu, upewnij się, że zostały one połączone i użyte prawidłowo. Użycie odciągu pyłu zmniejsza ryzyko zagrożeń związanych z pyłami.

Nie pozwól, aby doświadczenie nabyte z częstego użycia narzędzia spowodowały bez troskę i ignorowanie zasad bezpieczeństwa. Bez troskie działanie może spowodować poważne urazy w ułamku sekundy.

Użytkowanie i troska o elektronarzędzie

Nie przeciążaj elektronarzędzia. Używaj elektronarzędzia właściwego do wybranego zastosowania. Właściwe elektronarzędzie zapewni lepszą i bezpieczniejszą pracę jeżeli zostanie użyte do zaprojektowanego obciążenia.

Nie używaj elektronarzędzia, jeśli włącznik elektryczny nie umożliwia włączenia i wyłączenia. Narzędzie, które nie daje się kontrolować za pomocą włącznika sieciowego jest niebezpieczne i należy je oddać do naprawy.

Odłącz wtyczkę od gniazdka zasilającego i/lub zdemontuj akumulator, jeżeli jest odłączalny od elektronarzędzia przed regulacją, wymianą akcesoriów lub przechowywaniem narzędzia. Takie środki zapobiegawcze pozwolą na uniknięcie przypadkowego włączenia elektronarzędzia.

Przechowuj narzędzie w miejscu niedostępnym dla dzieci, nie pozwól osobom nieznającym obsługi elektronarzędzia lub tych instrukcji posługiwać się elektronarzędziem. Elektronarzędzia są niebezpieczne w rękach nieprzeszkolonych użytkowników.

Konserwuj elektronarzędzia oraz akcesoria. Sprawdzaj narzędzie pod kątem niedopasowań lub zacięć ruchomych części, uszkodzeń części oraz jakichkolwiek innych warunków, które mogą wpłynąć na działanie elektronarzędzia. Uszkodzenia należy naprawić przed użyciem elektronarzędzia. Wiele wypadków jest spowodowanych przez niewłaściwe konserwowanie narzędzia.

Narzędzia tnące należy utrzymywać czyste i naostrzone. Właściwie konserwowane narzędzia tnące z ostrymi krawędziami jest mniej skłonne do zakleszczania i jest łatwiej kontrolować je podczas pracy.

Stosuj elektronarzędzia, akcesoria oraz narzędzia wstawiane itd. zgodnie z niniejszymi instrukcjami, biorąc pod uwagę

rodzaj i warunki pracy. Stosowanie narzędzi do innej pracy niż zostały zaprojektowane, może spowodować powstanie niebezpiecznej sytuacji.

Rękojeści oraz powierzchnie do chwytania utrzymuj suche, czyste oraz wolne od oleju i smaru. Śliskie rękojeści i powierzchnie do chwytania nie pozwalają na bezpieczną obsługę oraz kontrolowanie narzędzia w niebezpiecznych sytuacjach.

Naprawy

Naprawiaj elektronarzędzie tylko w uprawnionych do tego zakładach, używających tylko oryginalnych części zamianowych. Zapewni to właściwe bezpieczeństwo pracy elektronarzędzia.

OSTRZEŻENIA DOTYCZĄCE BEZPIECZEŃSTWA WIERTNIC DIAMENTOWYCH

Podczas wiercenia wymagającego użycia wody należy odprowadzić wodę z miejsca pracy operatora lub użyć urządzenia do zbierania cieczy. Takie środki ostrożności utrzymują suche miejsce pracy operatora i zmniejszają ryzyko porażenia prądem. **Używaj elektronarzędzia za pomocą izolowanych powierzchni chwytających podczas wykonywania operacji, w których narzędzie tnące może stykać się z ukrytym przewodem lub własnym przewodem.** Akcesoria tnące stykające się z przewodem pod napięciem mogą sprawić, że odsłonięte metalowe części elektronarzędzia znajdują się pod napięciem i mogą spowodować porażenie prądem elektrycznym.

Podczas wiercenia diamentowego należy nosić ochronę słuchu. Narażenie na hałas może powodować utratę słuchu.

Gdy wiertło się zaczyna, przestań wywierać nacisk w dół i wyłącz narzędzie. Zbadaj i podejmij działania naprawcze, aby wyeliminować przyczynę zacięcia się wiertła.

Przed ponownym uruchomieniem wiertnicy diamentowej w obrabianym przedmiocie sprawdź przed uruchomieniem czy wiertło obraca się swobodnie. Jeżeli wiertło jest zakleszczzone, może się nie uruchomić, może przeciążyć narzędzie lub spowodować uwolnienie wiertła diamentowego z przedmiotu obrabianego.

Podczas mocowania stojaka wiertarskiego za pomocą kotw i elementów mocujących do obrabianego przedmiotu należy upewnić się, że zastosowana kotwa jest w stanie utrzymać i unieruchomić maszynę podczas użytkowania. Jeśli przedmiot obrabiany jest słaby lub porowaty, kotwa może się łatwo wyrwać, powodując zwolnienie stojaka wiertniczego z obrabianego elementu.

Podczas wiercenia w ścianach lub sufitach należy chronić osoby i miejsce pracy po drugiej stronie. Wiertło może przechodzić przez otwór lub rdzeń może wypaść po drugiej stronie.

Nie używaj tego narzędzia do wiercenia nad głową z chłodzeniem wodą. Woda przedostająca się do elektronarzędzia zwiększa ryzyko porażenia prądem.

OBŚLUGA PRODUKTU

Przygotowanie do pracy

Produkt należy rozpakować i usunąć wszystkie elementy opakowania. Zaleca się zachować opakowanie do późniejszego przechowywania i transportu produktu. Sprawdzić produkt pod kątem uszkodzeń, które mogły powstać w trakcie transportu.

Uwaga! Przed rozpoczęciem jakichkolwiek czynności przygotowawczych należy się upewnić, że włącznik produktu znajduje się w pozycji „wyłączony – O/OFF” oraz wtyczka przewodu zasilającego produkt jest wyciągnięta z gniazdka zasilającego.

Przygotowanie do pracy

Podstawę stojaka należy zamocować do podłoża. Służy do tego podłużny otwór na środku podstawy. Mocowania należy dokonać za pomocą tulei kotwiącej M16. Tuleja kotwiąca nie jest dostarczana wraz z produktem. Kotwę należy osadzić w podłożu. Przed rozpoczęciem montażu należy wybrać odpowiedni rodzaj podłoża. Podłoże przeznaczone do montażu powinno być solidne o jednolitej strukturze. Podłoże sypkie lub luźne, np. z kamieniami, piaskiem nie nadają się do montażu podstawy. Elementy łączne należy dobrać odpowiednio do podłoża, można stosować, kołki rozporowe, kotwy, śruby oraz inne wkręcane elementy łączące. Nie stosować wbijanych elementów łączących. Siły powstające podczas wiercenia mogą wyrwać takie elementy łączące z podłoża.

Wkręcić pręt mocujący w kotwę i nałożyć na pręt podstawę wiertnicy tak, aby pręt wystawał z podłużnej szczeliny w podstawie. Nakręcić nakrętkę na pręt, ale jeszcze jej nie dokręcać.

Za pomocą śrub w rogach podstawy wypoziomować podstawę. Po wypoziomowaniu dokręcić nakrętki do podstawy (II). Zapobiegnie to odkręcaniu się śrub służących do poziomowania.

Dokręcić nakrętkę kotwy, tak aby postawa została zamocowana do podłoża.

Taki sposób mocowania pozwala na zamocowania wiertnicy w dowolnej pozycji.

Do głowicy stojaka dokręcić uchwyt (III).

Zamontować pokrętko ruchomej głowicy stojaka, pokrętko można zamontować po obu stronach obudowy narzędzia. Nałożyć pokrętko na trzpień, a następnie dokręcić śrubę, tak aby trafiła w otwór w trzpieniu i zablokowała możliwość zsuniecie się pokrętkła z trzpienia (IV).

Odkręcić śruby mocujące kolumnę do podstawy stojak i obrócić kolumnę o 180 stopni (V). Następnie dokręcić wszystkie śruby w

kolejności odwrotnej do odkręcania.

Wyregulować opór ruchu głowicy stojaka. Służy do tego pokrętko (VI). Wkręcając pokrętko zwiększa się opór ruchu głowicy stojaka, a o wykręcając pokrętko zmniejsza się opór ruchu głowicy stojaka.

Uwaga! Pokrętko nie służy do całkowitego zablokowania ruchu głowicy. Opór ruchu należy dobrać tak, aby głowica nie zmieniała samoczynnie położenia pod wpływem ciężaru wiertnicy zamontowanej w głowicy, a jednocześnie możliwy był płynny ruch głowicy przy pomocy pokrętkła.

W otwór na szczycie kolumny stojaka wkręcić zaślepkę (VI).

Montaż wiertła

Wiertło należy zamocować nakręcając je na wrzeciono wiertnicy. Gwint wiertła musi pasować do gwintu wiertnicy. Zabronione jest przerabianie, któregokolwiek z gwintów celem dopasowania. Zabronione jest stosowanie adapterów, które dostosują mocowanie wiertła do mocowania wrzeciona.

Przed zamocowaniem wiertła należy sprawdzić stan obu gwintów, wiertła i wrzeciona. Gwinty muszą być czyste i wolne od uszkodzeń. W razie potrzeby gwinty oczyścić za pomocą szczotki z włosiem z tworzywa sztucznego lub miękkiej szmatki.

W osi wrzeciona znajduje się otwór wylotowy wody chłodzącej. Należy sprawdzić czy nie jest zanieczyszczony. Łatwiej jest to wykonać przed zamocowaniem wiertła. W razie potrzeby wylot wody należy ostrożnie oczyścić za pomocą cienkiego patyczka z drewna lub tworzywa sztucznego. Nie stosować ostrych, metalowych przedmiotów, które mogłyby uszkodzić układ doprowadzający wodę. Jeżeli zanieczyszczenia nie dają się usunąć, należy się skontaktować z autoryzowanym serwisem producenta.

Wiertło zamocować nakręcając je wrzeciono tak, aby gwint wrzeciona został całkowicie zakryty. Połączenie dokręcić przytrzymując wrzeciono jednym kluczem i dokręcając wiertło drugim kluczem (VII).

Demontaż wiertła należy przeprowadzić odkręcając je kluczem z wrzeciona przytrzymywanym drugim kluczem.

Montaż i demontaż wiertła należy przeprowadzić za pomocą kluczy ręcznych. Wiertło będzie się dokręcało w trakcie wiercenia, co może oznaczać, że demontaż wiertła będzie wymagał użycia większej siły niż montaż.

Podłączenie wody chłodzącej

Uwaga! Do chłodzenia należy wykorzystywać tylko wodę. Zabronione jest wykorzystywanie innych płynów. Woda przeznaczona do chłodzenia powinna być czysta, wolna od jakichkolwiek zanieczyszczeń, które mogłyby ograniczyć lub zablokować przepływ wody.

Zawsze kiedy jest to możliwe należy wiercić z chłodzeniem wodnym. Pozwoli to wydłużyć eksploatację wiertła oraz wiertnicy, a także zmniejszyć ilość pyłu powstającą w trakcie pracy. Sprawdzić czy zawór wodny produktu jest zamknięty (VIII). Nasunąć wąż o wewnętrznej średnicy podanej w tabeli z danymi technicznymi na króciec zaworu (IX). Sprawdzić czy wąż nie zsunie się samoczynnie w trakcie pracy. W razie potrzeby należy połączenie zabezpieczyć za pomocą opaski zaciskowej. Opaski nie zaciskać zbyt mocno, aby nie uszkodzić węża.

Otworzyć dopływ wody do zaworu produktu. Wodę do przyłącza wodnego należy podać pod ciśnieniem nie większym niż określone w tabeli z danymi technicznymi. Sprawdzić czy połączenie węża do króćca zaworu nie wykazuje śladów przecieków.

Otwarcia i zamknięcia zaworu dokonuje się za pomocą dźwigni (X). Jeżeli dźwignia jest prostopadła do króćca przyłącza wodnego zawór jest zamknięty. Dźwignia w każdej innej pozycji oznacza otwarty zawór. W pełni otwarty zawór jest wtedy, gdy dźwignia zaworu jest równoległa do króćca.

Sprawdzić czy woda wydobywa się z dyszy wylotowej.

Uwaga! W przypadku gdy koniec wiertła podczas pracy znajdzie się wyżej niż koniec wrzeciona, np. podczas wiercenia w stropie. Należy zadbać aby woda nie spływała w kierunku wiertnicy. Wiertnica nie jest uszczelniona i kontakt wody z układami elektrycznymi produktu może doprowadzić do porażenia elektrycznego co może prowadzić do poważnych obrażeń lub śmierci.

W takim wypadku należy wiercić bez chłodzenia wodnego lub wykorzystać zewnętrzne urządzenie do zbierania nadmiaru wody (dostępne osobno) podłączone do przemysłowego odkurzacza, przeznaczonego do pracy na mokro (dostępne osobno).

Instalację wodną należy poprowadzić tak, aby w żaden sposób nie zakłócała pracy produktu oraz dostępu do rękojeści, uchwytów i włącznika.

Test wyłącznika różnicowo-prądowego (PRCD)

Produkt został wyposażony w automatyczny wyłącznik różnicowo-prądowy podłączony do kabla zasilającego w pobliżu wtyczki. Przed każdym przystąpieniem do pracy należy przetestować jego działanie. Upewnić się, że włącznik narzędzia znajduje się w pozycji „wyłączony”, wiertło zostało zdemontowane, a wrzeciono nie ma kontaktu z żadnym przedmiotem. Podłączyć wtyczkę kabla zasilającego do gniazdka sieciowego. Nacisnąć przycisk oznaczony „TEST” znajdujący się w obudowie wyłącznika PRCD, zgaśnie lampka kontrolna umieszczona na wyłączniku PRCD. Nacisnąć przycisk oznaczony „RESET”, a następnie uruchomić produkt naciskając włącznik, kontrolka powinna się świecić.

Jeżeli kontrolka nie gaśnie po naciśnięciu przycisku oznaczonego „TEST” lub gaśnie po uruchomieniu produktu, należy natychmiast zatrzymać pracę produktu, odłączyć wtyczkę kabla zasilającego od gniazdka sieciowego i przekazać produkt do autoryzowanego serwisu producenta.

Uwaga! Zabronione jest używanie produktu z uszkodzonym wyłącznikiem różnicowo-prądowym.

Uruchomienie produktu

Przed każdym rozpoczęciem pracy zawsze należy dokonać rozruch próbnego, który pozwoli sprawdzić poprawność działania produktu.

Upewnić się, że włącznik narzędzia znajduje się w pozycji „wyłączony – O/OFF”, a wtyczka kabla zasilającego jest odłączona od gniazdka zasilającego.

Zamontować wiertło, a następnie podłączyć dopływ wody. Obie czynności wykonać zgodnie z powyższymi wskazówkami. Zamknąć zawór wodny.

Upewnić się, że wiertło nie ma kontaktu z żadnym przedmiotem, podłączyć wtyczkę przewodu zasilającego do gniazda sieciowego.

Nacisnąć przycisk oznaczony „RESET” na wyłączniku różnicowo-prądowym, otworzyć zawór wodny.

Włącznik przestawić w pozycję „włączony – I/ON”, spowoduje to uruchomienie narzędzia. Pozwolić pracować produktowi przez ok. 30 sekund przy nominalnej prędkości obrotowej.

W tym czasie należy sprawdzić czy wiertło nie wykazuje bicia osiowego, produkt nie wpada w wibracje, nie emituje nadmiernego hałasu, nie wydobywa się z produktu dym lub podejrzane zapachy. Sprawdzić czy przepływ wody układu chłodzącego nie jest zakłócony.

Jeżeli zostaną zaobserwowane jakiegokolwiek objawy nieprawidłowej pracy należy natychmiast wyłączyć produkt, odłączyć wtyczkę kabla zasilającego od gniazda i dopiero wtedy spróbować usunąć przyczynę nieprawidłowej pracy. Jeżeli nie będzie możliwe usunięcie przyczyny nieprawidłowej pracy, należy produkt przekazać do autoryzowanego serwisu producenta.

Zabroniona jest praca produktem wykazującym nieprawidłowości działania lub uszkodzonym produktem.

Wyłączenie produktu

Produkt należy wyłączyć w następującej kolejności.

Włącznik przestawić w pozycję „wyłączony – O/OFF”.

Poczekać do zatrzymania obrotów wiertła. Zamknąć zawór wodny. Odłączyć wtyczkę kabla zasilającego od gniazda sieciowego.

Odłączyć instalację wodną od produktu. Otworzyć zawór wodny produktu i pozwolić wydostać się reszcie wody z produktu.

Zdemontować wiertło i przystąpić do konserwacji produktu.

Praca produktem

Przed rozpoczęciem pracy należy przygotować miejsce wiercenia.

Jeżeli będzie wykonywany otwór przelotowy należy zabezpieczyć też drugą stronę przewiercanej powierzchni tak, aby wypadający z wiertła rdzeń nie spowodował zagrożenia.

Należy sprawdzić miejsce wykonywania otworu na obecność przeszkód w postaci instalacji, wodnych, gazowych, elektrycznych i innych, których uszkodzenie w trakcie wiercenia mogłoby spowodować zagrożenie urazami, śmiercią lub spowodować szkody materialne.

Jeżeli podczas wiercenia ma być przecięte zbrojenie należy uzyskać pozwolenie na takie działanie od nadzoru budowlanego lub innych służb odpowiedzialnych za bezpieczeństwo konstrukcji.

Podczas wiercenia nie należy przechylać wiertnicy, spowoduje to przekoszenie wiertła w otworze, co może spowodować uszkodzenie wiertła, wiertnicy i spowodować zagrożenie powstaniem urazów.

Podczas wiercenia należy wywierać tylko taki nacisk, jaki jest konieczny do efektywnego wiercenia. Zbyt duży nacisk spowoduje zbyt szybkie zużycie się wiertła oraz samej wiertnicy. Może także spowodować zadziałanie sprzęgła przeciążeniowego.

Wiertnica posiada sprzęgło przeciążeniowe, zadziała ono w momencie wykrycia przez maszynę zbyt dużego oporu podczas wiercenia, objawia się najpierw pulsowaniem podczas pracy, a ostatecznie wstrzymaniem pracy wiertła, przy kontynuacji pracy silnika. Zadziałanie sprzęgła może być spowodowane przez zbyt duży nacisk podczas wiercenia, przekoszenie wiertła lub natrafienie końcem wiertła na materiał wymagający użycia zbyt dużego momentu obrotowego.

Jeżeli zostanie zaobserwowane zadziałanie sprzęgła należy zmniejszyć nacisk wiertła, aż do powrotu wiertnicy do prawidłowej pracy.

W przypadku wykonywania otworów nieprzelotowych rdzeń pozostaje zamocowany do podłoża. Po zakończeniu wiercenia, należy jeszcze przez krótki czas nie wyłączać dopływu wody, pozwoli to wypłukać pył powstały podczas wiercenia, który znajduje się pomiędzy ścianą wiertła, a rdzeniem.

Rdzeń należy oderwać od podłoża za pomocą dłuta lub przecinaka w sposób pokazany na ilustracji (XI).

W przypadku wykonywania otworów przelotowych rdzeń może sam wypaść z wiertła. Przed rozpoczęciem wiercenia przelotowego należy także zabezpieczyć drugą stronę otworu, na przykład za pomocą szalunku, aby wypadający rdzeń nie spowodował zagrożenia. Jeżeli rdzeń nie wypadnie z wiertła pod wpływem własnego ciężaru należy, delikatnie ostukać ścianki wiertła za pomocą kawałka drewna lub tworzywa sztucznego. Zabronione jest stosowanie do tego celu przedmiotów metalowych. Jeżeli rdzenia nadal nie da się wydobyć można użyć wybijaka włożonego w otwór montażowy wiertła. Lekkimi uderzeniami wybić rdzeń. Zachować ostrożność, aby podczas wybijania nie uszkodzić gwintu w otworze montażowym.

Przed rozpoczęciem wiercenia należy zaznaczyć miejsce wiercenia, wokół środka wiercenia należy wyznaczyć okrąg o średnicy otworu. Ułatwi to precyzyjne wykonanie otworu.

Po zakończonej pracy należy zamknąć dopływ wody, odłączyć wtyczkę kabla zasilającego i przystąpić do konserwacji.

KONSERWACJA I PRZEGLĄDY

UWAGA! Przed przystąpieniem do regulacji, obsługi technicznej lub konserwacji wyciągnij wtyczkę narzędzia z gniazdka sieci elektrycznej. Po zakończonej pracy należy sprawdzić stan techniczny elektronarzędzia poprzez oględziny zewnętrzne i ocenę: korpusu i rękojeści, przewodu elektrycznego z wtyczką i odgiętką, działania włącznika elektrycznego, drożności szczelin wentylacyjnych, iskrzenia szczotek, głośności pracy łożysk i przekładni, rozruchu i równomierności pracy. W okresie gwarancji użytkownik nie może demontować elektronarzędzi, ani wymieniać żadnych podzespołów lub części składowych, gdyż powoduje to utratę praw gwarancyjnych. Wszelkie nieprawidłowości obserwowane przy przeglądzie, lub w czasie pracy, są sygnałem do przeprowadzenia naprawy w punkcie serwisowym. Po zakończeniu pracy, obudowę, szczeliny wentylacyjne, przełączniki, rękojeść dodatkową i osłony należy oczyścić np. strumieniem powietrza (o ciśnieniu nie większym niż 0,3 MPa), pędzlem lub suchą szmatką bez użycia środków chemicznych i płynów czyszczących. Narzędzia i uchwyty oczyścić suchą czystą szmatką.

CHARACTERISTICS OF THE PRODUCT

The diamond drill rig is designed to make holes in reinforced concrete by means of special bits with a diamond cutting edge. It is also possible to use the drill rig to drill holes in ceramic materials such as concrete, asphalt, brick or stone. Due to water cooling option the work is effective and safe. Correct, reliable and safe operation of the product depends on proper use of it, hence:

Before commencement of operation read the entire manual and keep it.

The manufacturer shall not be responsible for any damages and injuries arising from use of the product in a way contrary to the intended use as well as from failure to observe the safety regulations and guidelines herein. Use of the product contrary to the intended one causes loss of rights to the guarantee and statutory warranty.

EQUIPMENT AND ACCESSORIES

The product is supplied as a whole but it requires some preparatory works described in this manual later. The product is supplied along with a rack, an additional grip with a bracket and a rear support. The product is not supplied with bits and the water connection hose.

TECHNICAL DATA

Parameter	Measurement unit	Value
Catalog no.		YT-81983
Nominal voltage	[V~]	230
Rated voltage	[Hz]	50
Rated power	[W]	2800
Insulation class		I
Rated rpm	[min ⁻¹]	700
Bit socket		1 1/4" UNC
Min. diameter of the bit	[mm]	12
Max. diameter of the bit	[mm]	300
Length of the drill	[mm]	150 - 450
Diameter of a water connection	["/ mm]	1/4" / 6,35
Max. pressure of the outlet water	[MPa]	0.5
Noise		
acoustic pressure L _{pa} ± K	[dB(A)]	92,4 ± 3,0
noise power L _{wa} ± K	[dB(A)]	105,4 ± 3,0
Protective step		IPX0
Mass	[kg]	22

The declared noise emission value(s) have been measured in accordance with a standard test method and may be used for comparing one tool with another. The declared noise emission value(s) may also be used in a preliminary assessment of exposure.

WARNING! The noise emissions during actual use of the power tool can differ from the declared values depending on the ways in which the tool is used especially what kind of workpiece is processed. There is a need to identify safety measures to protect the operator that are based on an estimation of exposure in the actual conditions of use (taking account of all parts of the operating cycle such as the times when the tool is switched off and when it is running idle in addition to the trigger time).

GENERAL WARNINGS FOR THE SAFETY OF POWER TOOLS

Warning! Read all safety warnings, illustrations and specifications provided with this power tool. Failure to do so may result in electric shock, fire or serious injury.

Keep all warnings and instructions for future reference.

The term "power tool" used in warnings applies to all tools driven by power both wired and wireless.

Workplace safety

Keep the workplace well-lit and clean. Disorder and poor lighting can be causes of accidents.

Do not work with power tools in an environment with an increased risk of explosion, containing flammable liquids, gases or vapors. Power tools generate sparks that can ignite dust or fumes.

Children and third persons should not be allowed to enter the workplace. Loss of concentration can result in loss of control.

Electrical safety

The plug of the electric cable must match the power socket. You must not modify the plug in any way. Do not use any plug adapters with earthed power tools. An unmodified plug that fits the outlet reduces the risk of electric shock.

Avoid contact with earthed surfaces such as pipes, radiators and coolers. Grounding the body increases the risk of electric shock. **Do not expose power tools to contact with atmospheric precipitation or moisture.** Water and moisture that gets inside the power tool increases the risk of electric shock.

Do not overload the power cable. Do not use the power cord to carry, pull or unplug the power plug from the power outlet. Avoid contact of the power cable with heat, oils, sharp edges and moving parts. Damage or entanglement of the power cord increases the risk of electric shock.

In the case of working outside closed rooms, use extension cords intended for work outside closed rooms. The use of an extension cord adapted for outdoor use reduces the risk of electric shock.

When using a power tool in a humid environment is unavoidable as a protection against supply voltage use a residual current device (RCD). The use of RCD reduces the risk of electric shock.

Personal safety

Stay alert, pay attention to what you do and keep common sense while working with the power tool. Do not use a power tool when you are tired or under the influence of alcohol or medication. Even a moment of inattention while working can lead to serious personal injury.

Use personal protective equipment. Always wear eye protection. The use of personal protective equipment such as dust masks, anti-slip safety shoes, helmets and hearing protection reduce the risk of serious personal injury.

Prevent accidental operation. Make sure that the electric switch is in the "off" position before connecting to the power supply and / or battery, lifting or moving the power tool. Moving the power tool with the finger on the switch or powering the power tool, when the switch is in the "on" position can lead to serious injuries.

Before turning on the power tool remove any keys and other tools that were used to adjust it. The key left on the rotating parts of the power tool can lead to serious injuries.

Do not reach and do not lean too far. Keep the right attitude and balance all the time. This will allow easier control over the power tool in case of unexpected work situations.

Dress accordingly. Do not wear loose clothing or jewelry. Keep your hair and clothing away from moving parts of the power tool. Loose clothing, jewelry or long hair can be caught by moving parts.

If the devices are fitted for the connection of dust extraction or dust collection, make sure that they are connected and used properly. The use of dust extraction reduces the risk of dust hazards.

Do not let the experience acquired from frequent use of the tool resulted in carelessness and ignoring safety rules. Carefree action can cause serious injuries in a fraction of a second.

Use and care of the power tool

Do not overload the power tool. Use the power tool appropriate for the selected application. The right power tool will provide a better and safer job if used according to the designed load.

Do not use the power tool, if the electric switch does not allow switching on and off. Power tool, which cannot be controlled by means of a power switch is dangerous and must be returned for repair.

Disconnect the plug from the power socket and / or remove the battery if it is detachable from the power tool before adjusting, changing accessories or storing the tool. Such preventive measures will allow you to avoid accidentally turning on the power tool.

Keep the tool out of the reach of children, do not let people who do not know how to operate the power tool or these instructions use a power tool. Power tools are dangerous in the hands of untrained users.

Maintain power tools and accessories. Check the tool for mismatches or jams of moving parts, damage to parts and any other conditions that may affect the operation of the power tool. Damage must be repaired before using the power tool.

Many accidents are caused by incorrectly maintained tools.

Keep cutting tools sharp and clean. Properly maintained cutting tools with sharp edges are less prone to jamming and are easier to control when working.

Use power tools, accessories and inserted tools etc. in accordance with these instructions, taking into account the type and conditions of work. The use of tools for work other than designed is likely to result in a dangerous situation.

Handles and gripping surfaces must be dry, clean and free from oil and grease. Slippery handles and gripping surfaces do not allow for safe operation and control of the tool in dangerous situations.

Repairs

Repair the power tool only in authorized facilities using only original spare parts. This ensures proper operation safety of the power tool.

DIAMOND DRILL SAFETY WARNINGS

When performing drilling that requires the use of water, route the water away from the operator's work area or use a liquid collection device. Such precautionary measures keep the operator's work area dry and reduce the risk of electrical shock.

Operate power tool by insulated grasping surfaces, when performing an operation where the cutting accessory may contact hidden wiring or its own cord. Cutting accessory contacting a "live" wire may make exposed metal parts of the power tool "live" and could give the operator an electric shock.

Wear hearing protection when diamond drilling. Exposure to noise can cause hearing loss.

When the bit is jammed, stop applying downward pressure and turn off the tool. Investigate and take corrective actions to eliminate the cause of the bit jamming.

When restarting a diamond drill in the workpiece check that the bit rotates freely before starting. If the bit is jammed, it may not start, may overload the tool, or may cause the diamond drill to release from the workpiece.

When securing the drill stand with anchors and fasteners to the workpiece, ensure that the anchoring used is capable of holding and restraining the machine during use. If the workpiece is weak or porous, the anchor may pull out causing the drill stand to release from the workpiece.

When drilling through walls or ceilings, ensure to protect persons and the work area on the other side. The bit may extend through the hole or the core may fall out on the other side.

Do not use this tool for overhead drilling with water supply. Water entering the power tool will increase the risk of electric shock.

PRODUCT OPERATION

Preparing for operation

Unpack the product and remove all elements of the packaging. It is recommended to keep the packaging for further storage and transport of the product. Check the product for damage that may have occurred during transport.

Caution! Before performing any preparatory activities, make sure that the product power switch is in the "off – O/OFF" position and that the plug of the product power cord is pulled out of the power socket.

Preparing for operation

The base of the stand should be fixed to the substrate. This is done by means of a hole in the middle of the base. Fix the stand using the M16 anchor sleeve. The anchor sleeve is not supplied with the product. The anchor should be set in the substrate. Before starting assembly, select the appropriate type of substrate. The substrate intended for fixation should be robust and of uniform structure. Loose substrates, e.g. with stones or sand are not suitable for fixing the base. Select fasteners according to the substrate; you can use screw anchors, anchors, screws and other screwed fasteners. Do not use hammer-in fasteners. The forces generated during drilling can pull such fasteners from the substrate.

Screw the fixing rod into the anchor and place the core drill base on the rod so that the rod protrudes from the longitudinal slot in the base. Screw the nut onto the rod, but do not tighten it yet.

Level the base with screws in the corners of the base. Tighten the nuts to the base (II) after levelling. This will prevent the levelling screws from unscrewing.

Tighten the anchor nut so that the base is fixed to the substrate.

This method of fixing allows the core drill to be mounted in any position.

Screw and tighten the holder (III) to the stand head.

Install the knob of the movable stand head; the knob can be mounted on both sides of the tool housing. Put the knob on the mandrel, then tighten the screw so that it fits the hole in the mandrel and blocks the possibility of the knob sliding off the mandrel (IV).

Unscrew the screws fixing the column to the stand base and rotate the column 180° (V). Then tighten all the screws in the reverse order in which they were unscrewed.

Adjust the movement resistance of the stand head. To do so, use the knob (VI). Screwing the knob increases the resistance of the stand head movement, and by unscrewing the knob the resistance of the stand head movement is reduced.

Caution! The knob is not used to completely block the movement of the head. Select the movement resistance so that the head does not automatically change position under the weight of the core drill installed in the head, and at the same time, it is possible to move the head smoothly using the knob.

Screw the blanking plug (VI) into the hole at the top of the stand column.

Drill bit installation

Install the drill bit by screwing it onto the core drill spindle. The drill bit thread must match the core drill thread. It is forbidden to modify any of the threads to make them match. It is forbidden to use adapters that will adapt the drill bit fixation to the spindle fixation.

Check the condition of both threads – drill bit and spindle – before installing the drill bit. The threads must be clean and free of damage. Clean the threads with a brush with plastic bristles or a soft cloth if necessary.

There is a cooling water outlet in the spindle axis. Check whether it is not dirty. It is easier to do this before installing the drill bit. Clean the water outlet carefully with a thin wooden or plastic stick if necessary. Do not use sharp metal objects which could damage the water supply system. If dirt cannot be removed, contact an authorised service centre of the manufacturer.

Install the drill bit by screwing it on the spindle so that the spindle thread is completely covered. Tighten the connection by holding

the spindle with one spanner and tightening the drill bit with the other spanner (VII).

To disassemble the drill bit, unscrew it with the spindle spanner held in place by the other spanner.

Perform drill bit installation and disassembly using hand spanners. The drill bit will tighten during drilling, which may mean that disassembling the drill bit will require more force than the installation.

Cooling water connection

Caution! Use only water for cooling. It is forbidden to use other liquids. The water for cooling should be clean, free from any impurities which could restrict or block the water flow.

Whenever possible, drill with water cooling. This will prolong the operation of drill bits and core drill, as well as reduce the amount of dust generated during operation. Check that the product water valve is closed (VIII). Slide the hose with the internal diameter specified in the technical data table onto the valve port (IX). Check that the hose does not automatically slide off during operation. Secure the connection with a clamp if necessary. Do not tighten the clamp too much to avoid damaging the hose.

Open the water supply to the product valve. Water to the water connection must be supplied at a pressure not higher than specified in the technical data table. Check that the connection of the hose to the valve port does not show any signs of leakage. The valve is opened and closed by means of a lever (X). If the lever is perpendicular to the water connection port, the valve is closed. Lever in any other position means the valve is open. The valve is fully open when the valve lever is parallel to the port. Check that the water comes out of the outlet nozzle.

Caution! If the end of the drill bit is higher during operation than the end of the spindle, e.g. when drilling in the ceiling, ensure that water does not flow towards the core drill. The core drill is not sealed and contact of water with the product electrical systems can lead to electrocution, which can lead to serious injuries or death.

In this case, do not use water cooling for drilling or use an external device for collecting excess water (available separately) connected to an industrial vacuum cleaner designed for wet work (available separately).

The water supply system should be routed in such a way that it does not interfere in any manner with the operation of the product and access to the handle, holders and power switch.

Residual current circuit breaker (PRCD) test

The product is equipped with an automatic residual current circuit breaker connected to the power cord near the plug. Every time before starting work, test its operation. Check that the tool power switch is in the "off" position, the drill bit has been disassembled and the spindle does not come into contact with any object. Plug the power cord plug into the mains socket. Press the button marked "TEST" on the PRCD circuit breaker housing; the indicator light on the PRCD circuit breaker will go out. Press the button marked "RESET" and then turn on the product by pressing the power switch; the indicator light should illuminate.

If the indicator light does not go off after pressing the button marked "TEST" or goes off after turning on the product, immediately stop the product operation, disconnect the power cord plug from the mains socket and hand the product over to the authorised service centre of the manufacturer.

Caution! It is forbidden to use the product with a damaged residual current circuit breaker.

Turning on the product

Always perform a test run to check the correct operation of the product each time before starting work.

Make sure that the tool power switch is in the "off – O/OFF" position and the power cord plug is unplugged from the mains socket.

Install the drill bit and then connect the water supply. Perform the activities following the above guidelines. Close the water valve.

Make sure that the drill bit does not come into contact with any object; plug the power cord plug into the mains socket.

Press the button marked "RESET" on the residual current circuit breaker and open the water valve.

Move the power switch to the "on - I/ON" position – this will turn on the tool. Allow the product to run for approx. 30 seconds at a rated rotational speed.

During this time, check whether the drill bit does not show signs of axial run-out, the product does not vibrate, does not generate excessive noise, or no smoke or suspicious odours are released from the product. Check the water flow of the cooling system for interference.

In case of observing any signs of malfunction, immediately turn off the product, unplug the power cord plug from the socket and then try to remove the cause of the malfunction. If it is not possible to remove the cause of the malfunction, the product must be handed over to the authorised service centre of the manufacturer.

It is forbidden to work with malfunctioning product or product that is damaged.

Turning off the product

Turn off the product in the following order.

Move the power switch to the "off – O/OFF" position.

Wait until the drill bit stops rotating. Close the water valve. Unplug the power cord plug from the mains socket. Disconnect the water supply system from the product. Open the product water valve and allow the rest of the water to escape from the product.

Remove the drill bit and proceed with the product maintenance.

Operation

Before commence of the work always prepare the operation place.

If a passage (through) hole is to be carried out protect also the other side of drilled area since core falling off the bit may cause a hazard.

Check place, where a hole is to be drilled in terms of any obstacles such as installations: water, gas and electric ones, damage to which could result in injuries and a death risk as well as material damages.

If at the time of drilling works certain reinforcement is to be cut, obtain a relevant permit from technical supervision authorities or any other services responsible for safety of structures.

When drilling do not slant the drill rig, it can damage the bit, the tool itself and to result in injuries.

When drilling apply such pressure only which is necessary to drill effectively. Too much pressure shall cause quick wear of the bit and the drill rig itself. It may also cause activation of the overload clutch.

The drill rig is equipped with overload clutch. It operates at the moment the machine detects too much resistance during drilling.

Firstly, some pulsation takes place and finally, bit stops despite the engine operates. Operation of the clutch can be caused by too large pressure during drilling, by bending of the bit or drilling a material which requires too high torque.

If the clutch operation is observed release pressure of the bit till the drill rig has returned to proper operation.

In case when no-passage holes are carried out the core stays fixed to the base. After the end of drilling do not switch off flow of the water immediately. It will enable to flush out the dusts produced when drilling, which is located between the wall of the bit and its core.

The core must be unsticked from the base by means of a chisel in a way presented in the illustration (XI).

In case of no-passage holes the core may fall off from the bit by itself. Before start of the passage drilling protect the other side, e.g. by means of a boarding, in order to prevent the core from falling from the core and making any damages. If the core does not fall from the bit under its own weight, delicately tap the walls of the bit by means of a piece of wood or plastic one. It is prohibited to use metal objects to do this. If it is still impossible to remove the core, one may use an ejecting drift inserted into the installation hole of the bit. Remove the core by light tapping. Stay cautious and do not damage the thread in the installation hole.

Before commencement of drilling mark the drilling place, around the drilling mark a circle (diameter of the hole). It enables accurate drilling.

After the end of work close the water flow, unplug the tool and start maintenance operations.

MAINTENANCE AND OVERHAUL

ATTENTION! Before any adjustment, technical service or maintenance operations unplug the tool. Once the operations have been finished, the technical conditions of the tool must be assessed by means of external evaluation and inspection of the following elements: body and handle, conductor with a plug and deflection, functioning of the electric switch, patency of ventilation slots, sparking of brushes, noise level of functioning of bearings and gears, start-up and smoothness of operation. During the guarantee period, the user cannot dismantle the electric tools or change any sub-assemblies or elements, since it will cancel any guarantee rights. All irregularities detected at overhaul or during functioning of the tools are a signal to have the tool repaired at a service shop. Once the functioning has been concluded, the casing, ventilation slots, switches, additional handle and protections must be cleansed with a stream of air (at a pressure not exceeding 0.3 MPa), with a brush or a cloth without any chemical substances or cleaning liquids. Tools and handles must be cleansed with a clean cloth.

PRODUKTBESCHREIBUNG

Mit der Diamant-Bohranlage wird bewehrter Beton mithilfe der Spezialdiamantbohrer gebohrt. Die Diamant-Bohranlage kann auch für Nassbohrungen in Keramikstoffen, wie Beton, Asphalt, Ziegelsteine oder Naturstein, eingesetzt werden. Mit der Wasserkühlung ist die Arbeit leistungsstark und sicher. Der korrekte, zuverlässige und sichere Werkzeugbetrieb setzt eine fachmännische Bedienung voraus, deshalb:

diese Anleitung vor Arbeitsbeginn gründlich lesen und sicher aufbewahren.

Der Hersteller haftet nicht für jegliche Schäden und Verletzungen infolge des bestimmungsfremden Produktgebrauches, die Nichtbeachtung der Sicherheitsvorschriften und der Bestimmungen dieser Bedienungsanleitung. Infolge des bestimmungsfremden Produkteinsatzes gehen die Garantie- und Gewährleistungsansprüche des Betreibers verloren.

ZUBEHÖR

Das Gerät wird komplett ausgeliefert, es sind jedoch einige Vorbereitungen erforderlich, die nachfolgend detailliert beschrieben werden. Das Gerät wird mit dem Untergestell, dem Zusatzhandgriff mit Halteschelle sowie der rückseitigen Stützkonsole geliefert. Im Lieferumfang sind Bohrer und der Wasserschlauch nicht enthalten.

TECHNISCHE DATEN

Parameter	ME	Wert
Katalog-Nr.		YT-81983
Nennspannung	[V~]	230
Nennfrequenz	[Hz]	50
Nennleistung	[W]	2800
Isolationsklasse		I
Nenn Drehzahl	[min ⁻¹]	700
Bohreraufnahme		1 1/4" UNC
Mindestdurchmesser Bohrer	[mm]	12
Maximaldurchmesser Bohrer	[mm]	300
Länge Bohrer	[mm]	150 - 450
Durchmesser Wasseranschluss	["/ mm]	1/4" / 6,35
Wassereinlaufdruck, max.	[MPa]	0,5
Lärmpegel		
Schalldruck $L_{wa} \pm K$	[dB(A)]	92,4 ± 3,0
Schalleistung $L_{wa} \pm K$	[dB(A)]	105,4 ± 3,0
Schutzgrad		IPX0
Gewicht	[kg]	22

Die angegebenen Lärmemissionswerte wurden entsprechend einem Standardmessverfahren gemessen und können für den Gerätevergleich verwendet werden. Die angegebenen Lärmemissionswerte eignen sich auch für eine vorläufige Einschätzung der Lärmbelastung.

WARNUNG! Die Lärmemissionen während des tatsächlichen Einsatzes eines Elektrowerkzeugs können je nach Einsatz des Werkzeugs und insbesondere je nach Art des Werkstücks von den angegebenen Werten abweichen. Es ist notwendig, Sicherheitsmaßnahmen zum Schutz des Bedieners auf der Grundlage einer Schätzung der Lärmbelastung unter realen Einsatzbedingungen festzulegen (unter Berücksichtigung aller Teile des Arbeitszyklus, wie z. B. der Zeiten, in denen das Werkzeug ausgeschaltet ist und in denen es außer der Auslösezeit im Leerlauf arbeitet).

ALLGEMEINE SICHERHEITSHINWEISE FÜR ELEKTROWERKZEUGE

Warnung! Alle mit diesem Elektrowerkzeug / dieser Maschine mitgelieferten Sicherheitshinweise, Abbildungen und Spezifikationen gründlich lesen. Bei Nichtbeachten ist elektrischer Schlag, Brand oder ernsthafte Verletzungen nicht auszuschließen.

Alle Warnungen sowie Anleitungen für mögliche Bezugnahme aufbewahren.

Der in den Warnungen verwendete Begriff „Elektrowerkzeug / Maschine“ betrifft alle Werkzeuge / Maschinen mit dem Netz- oder kabellosen Elektroantrieb.

Sicherheit am Arbeitsplatz

Arbeitsplatz gut beleuchtet und sauber halten. Bei Unordnung oder schwacher Beleuchtung kann es zu Unfällen kommen.

Elektrowerkzeuge / Maschinen nicht in einer Umgebung mit erhöhter Explosionsgefahr, mit brennbaren Flüssigkeiten, Gasen oder Dämpfen gebrauchen. Bei Einsatz von Elektrowerkzeugen / Maschinen kann der Funkenflug zu Staub- oder Dampfentzündung führen.

Kinder und Unbefugte fern vom Arbeitsplatz halten. Bei reduzierter Konzentration kann die Kontrolle über das Werkzeug verloren gehen.

Elektrische Sicherheit

Der Stecker des Stromkabels muss für die Steckdose geeignet sein. Stecker niemals modifizieren. Keine Steckeradapter mit geerdeten Elektrowerkzeugen / Maschinen verwenden. Originalstecker, die zur Steckdose passen, minimieren die Gefahr eines möglichen elektrischen Schlages.

Berührung geerdeter Flächen, wie Rohre, Heizkörper, Kühlgeräte, vermeiden. Die Erdung auf den Körper erhöht die Gefahr eines möglichen elektrischen Schlages.

Elektrowerkzeuge / Maschinen gegen direkte Regen- oder Schneeeinwirkung schützen. Dringt Wasser oder Feuchte ins Elektrowerkzeug / die Maschine, erhöht sich die Gefahr eines möglichen elektrischen Schlages.

Stromkabel nicht überlasten. Gerät am Stromkabel werde tragen, noch ziehen, Gerät durch Ziehen des Steckers und nicht des Stromkabels elektrisch abschalten. Kontakt des Stromkabels mit Wärme, Ölen, scharfen Kanten und beweglichen Teilen vermeiden. Ein beschädigtes oder verwirrtes Stromkabel erhöht die Gefahr eines elektrischen Schlages.

Bei der Arbeit im Freien nur Verlängerungskabel für den Einsatz im Freien verwenden. Mit derartigen Verlängerungskabeln wird die Gefahr eines elektrischen Schlages minimiert.

Ist der Einsatz der Elektrowerkzeuge / Maschinen in einer feuchten Umgebung unvermeidbar, sind Stromschutzvorrichtungen zum Schutz gegen die Versorgungsspannung einzusetzen. Dadurch wird die Gefahr eines elektrischen Schlages minimiert.

Persönliche Sicherheit

Immer achtsam bleiben, alle Tätigkeiten vorsichtig durchführen und Zurechnungsfähigkeit bei der Arbeit mit Elektrowerkzeugen / Maschinen behalten. Elektrowerkzeuge / Maschinen bei Müdigkeit oder unter Einfluss von Alkohol, Drogen oder Arzneimitteln nicht bedienen. Nur eine kurze Unachtsamkeit kann bei der Arbeit ernsthafte Körperverletzungen herbeiführen.

Persönliche Schutzausrüstungen verwenden. Schutzbrille immer tragen. Persönliche Schutzausrüstungen, wie Staubschutzmasken, rutschfreies Schutzhühwerk, Schutzhelme und Gehörschutz, reduzieren die Gefahr ernsthafter Körperverletzungen.

Unerwartete Inbetriebnahme des Gerätes vermeiden. Vor dem Netz- / Akkuanschluss oder Vertragen des Elektrowerkzeuges / der Maschine sicherstellen, dass der Steuerschalter auf „Aus“ steht. Wird das Elektrowerkzeug / die Maschine mit dem Finger auf dem Steuerschalter betreten oder mit dem Steuerschalter auf „Ein“ angeschlossen, kann es zu ernsthaften Körperverletzungen führen.

Alle Schlüssel und andere Werkzeuge, die zur Einstellung des Elektrowerkzeuges / der Maschine verwendet wurden, vor Einschalten des Gerätes entfernen. Ein an den rotierenden Komponenten des Elektrowerkzeuges / der Maschine zurückgelassener Schlüssel kann zu ernsthaften Verletzungen führen.

Nicht zu weit greifen oder sich beugen. Für eine korrekte Körperstellung während der Arbeit sorgen. Dadurch kann das Elektrowerkzeug / die Maschine bei unerwarteten Situationen bei der Arbeit einfacher beherrscht werden.

Entsprechende Schutzkleidung tragen. Lose Kleidung oder Schmuck nicht tragen. Lose Haare und die Kleidung fern von beweglichen Komponenten des Elektrowerkzeuges / der Maschine halten. Lose Kleidungsstücke, Schmuck oder lange Haare können durch diese Komponenten erfasst werden.

Sind die Geräte für den Anschluss einer Staubabsaugung ausgelegt, sicherstellen, dass sie korrekt angeschlossen und betrieben wird. Mithilfe einer Staubabsaugung wird die Gefahr ernsthafter Körperverletzungen minimiert.

Nicht zulassen, dass die bei der häufigen Bedienung von Elektrowerkzeugen / Maschinen gewonnenen Erfahrungen zur Unachtsamkeit und Ignorierung der Sicherheitsgrundsätze führen. Das unvorsichtige Vorgehen kann blitzschnell zu Körperverletzungen führen.

Elektrowerkzeuge / Maschinen gebrauchen und pflegen

Elektrowerkzeug / Maschine nicht überlasten und nur für den geplanten Einsatz gebrauchen. Ein entsprechendes Elektrowerkzeug / eine Maschine kann eine leistungsstärkere und sicherere Arbeit gewährleisten, wird das Gerät für die beabsichtigte Beanspruchung eingesetzt.

Elektrowerkzeug / Maschine nicht überlasten, wenn die Ein- und Ausschaltung mit dem Steuerschalter nicht möglich ist. Kann keine Kontrolle über das Elektrowerkzeug / die Maschine mit dem Steuerschalter gewährleistet werden, stellt es eine Gefahr dar und das Gerät ist dann reparieren lassen.

Stecker des Stromkabels ziehen und/oder (abbaubaren) Akku demontieren, bevor eine Einstellung, der Zubehörwechsel oder die Lagerung des Elektrowerkzeuges / der Maschine durchgeführt wird. Durch diese Sicherheitsmaßnahmen kann eine unerwartete Inbetriebnahme des Elektrowerkzeuges / der Maschine verhindert werden.

Elektrowerkzeug / Maschine fern von Kindern lagern, Elektrowerkzeug / Maschine durch Personen, die in der Gerätebedienung oder diesen Anleitungen nicht unterwiesen sind, nicht bedienen lassen. Von nicht unterwiesenen Personen bediente Elektrowerkzeuge / Maschinen stellen eine Gefahr dar.

Elektrowerkzeuge / Maschinen und Zubehör ordnungsgemäß warten. Elektrowerkzeuge / Maschinen auf nicht zusammenpassende oder verklemmte Werkzeuge, beschädigte Komponenten oder sonstige Fälle kontrollieren, die Funktion des Elek-

trowerzeuges / der Maschine beeinträchtigen können. Alle Schäden vor Einsatz des Elektrowerkzeuges / der Maschine beheben lassen. Viele Unfälle werden durch eine mangelhafte Wartung des Elektrowerkzeuges / der Maschine herbeigeführt.

Schneidwerkzeuge immer sauber und geschärft halten. Ordnungsgemäß gewartete scharfkantige Schneidwerkzeuge verklemmen sich selten und können bei der Arbeit besser kontrolliert werden.

Nur Elektrowerkzeuge / Maschinen, Zubehör oder sonstige Anbauwerkzeuge usw. nach dieser Bedienungsanleitung einsetzen, dabei die Art und die Bedingungen der jeweiligen Arbeit berücksichtigen. Werden Werkzeuge nicht bestimmungsgemäß eingesetzt, kann es zu gefährlichen Situationen führen.

Handgriffe und Haleflächen immer trocken, sauber, öl- und schmierstofffrei halten. Durch verschmutzte Handgriffe und Haleflächen wird eine sichere Bedienung und Kontrolle des Elektrowerkzeuges / der Maschine bei gefährlichen Situationen unmöglich.

Reparaturen

Elektrowerkzeug / Maschine nur in entsprechenden Vertragswerkstätten unter Einsatz von Originalersatzteilen reparieren lassen. Dadurch wird eine entsprechende Arbeitssicherheit des Gerätes gewährleistet.

SICHERHEITSHINWEISE FÜR DIAMANTBOHRER

Bei Bohrungen mit Wasser ist es aus dem Arbeitsbereich des Bedieners abzuführen oder eine Flüssigkeitssammelvrichtung verwenden. Diese Vorsichtsmaßnahmen halten den Arbeitsplatz des Bedieners trocken und reduzieren das Risiko eines Stromschlags.

Verwenden Sie das Elektrowerkzeug mit isolierten Griffflächen, wenn Sie Arbeiten durchführen, bei denen das Schneidwerkzeug mit einem verdeckten Kabel oder seinem eigenen Kabel in Berührung kommen kann. Schneidzubehör, das mit einem stromführenden Kabel in Berührung kommt, kann freiliegende Metallteile eines Elektrowerkzeugs unter Spannung setzen und einen Elektroschlag verursachen.

Es ist ein Gehörschutz beim Diamantbohren zu tragen. Die Lärmbelastung kann zu Hörverlust führen.

Wenn der Bohrer klemmt, hören Sie auf, Druck nach unten auszuüben und schalten Sie das Werkzeug aus. Prüfen Sie die Ursache des Bohrstaus und ergreifen Sie Korrekturmaßnahmen, um sie zu beheben.

Bevor Sie den Diamantbohrer im Werkstück neu starten, überprüfen Sie vor dem Neustart, ob sich der Bohrer frei dreht.

Wenn der Bohrer geklemmt ist, startet er möglicherweise nicht, überlastet das Werkzeug oder löst den Diamantbohrer vom Werkstück.

Bei der Befestigung des Bohrständers am Werkstück mit Ankern und Verbindungselementen ist sicherzustellen, dass der eingesetzte Anker die Maschine während des Betriebs halten und fixieren kann. Wenn das Werkstück schwach oder porös ist, kann sich der Anker leicht lösen und der Bohrständer vom Werkstück lösen.

Beim Bohren in Wände oder Decken sind Personen und Arbeitsplätze auf der anderen Seite zu schützen. Der Bohrer kann durch das Loch hindurchgehen oder der Kern kann auf der anderen Seite herausfallen.

Verwenden Sie dieses Werkzeug nicht für Bohrungen mit Wasserkühlung über dem Kopf. Wasser, das in das Elektrogerät eindringt, erhöht das Risiko eines Elektroschlages.

BEDIENUNG DES PRODUKTS

Vorbereitung zum Betrieb

Das Produkt muss ausgepackt und das ganze Verpackungsmaterial muss vollständig entfernt werden. Es wird empfohlen, die Verpackung für die spätere Lagerung und für den Transport des Produkts aufzubewahren. Überprüfen Sie das Produkt auf Beschädigungen, die während des Transports aufgetreten sein können.

Achtung! Vor jeder Arbeit ist zu prüfen, dass der Ein-/Ausschalter in der AUS-Stellung steht und der Netzkabelstecker aus der Steckdose gezogen ist.

Vorbereitung zum Betrieb

Das Gestell sollte am Boden befestigt werden. Dazu dient das Loch in der Mitte des Gestells. Die Befestigung sollte mit der Ankerhülse M16 erfolgen. Die Ankerhülse wird nicht mit dem Produkt geliefert. Der Anker sollte in den Untergrund eingebettet werden. Wählen Sie vor der Montage den geeigneten Untergrund aus. Der zur Montage vorgesehene Untergrund sollte stabil und gleichmäßig sein. Lockere oder lose Untergründe, z.B. mit Steinen, Sand, sind für die Montage des Gestells nicht geeignet. Die Befestigungselemente sollten entsprechend dem Untergrund ausgewählt werden, man kann Spreizdübel, Anker, Schrauben und andere Schraubbefestigungselemente verwenden. Verwenden Sie keine Befestigungselemente, die eingeschlagen werden. Die beim Bohren entstehenden Kräfte können solche Befestigungselemente aus dem Untergrund reißen.

Schrauben Sie die Befestigungsstange in den Anker und bringen Sie den Bohrmaschinesockel so auf die Stange auf, dass die Stange aus dem Längsschlitz im Sockel herausragt. Schrauben Sie die Mutter auf die Stange, aber ziehen Sie sie noch nicht fest. Nivellieren Sie den Sockel mit den Schrauben an den Sockelecken. Nach dem Nivellieren ziehen Sie die Muttern am Sockel (II) fest. Dadurch wird das Lösen der Nivellierschrauben verhindert.

Ziehen Sie die Anker Mutter fest, so dass das Gestell am Untergrund befestigt wird.

Bei solcher Befestigungsweise kann die Bohrmaschine in jeder Stellung montiert werden.

Befestigen Sie den Griff (III) am Gestellkopf.

Montieren Sie den Knopf des beweglichen Gestellkopfes, der Knopf kann auf beiden Seiten des Werkzeuggehäuses eingebaut werden. Setzen Sie den Knopf auf den Bolzen und ziehen Sie dann die Schraube an, bis sie auf das Loch im Bolzen trifft und die Möglichkeit verhindert, dass der Knopf vom Bolzen rutscht (IV).

Lösen Sie die Schrauben, mit denen die Säule am Gestell befestigt ist, und drehen Sie die Säule um 180 Grad (V). Ziehen Sie dann alle Schrauben in umgekehrter Reihenfolge der Demontage an.

Stellen Sie den Bewegungsstand des Gestellkopfes ein. Dazu wird der Drehknopf (VI) verwendet. Das Einschrauben des Knopfes erhöht den Bewegungswiderstand des Gestellkopfes und beim Ausschrauben des Knopfes wird der Bewegungswiderstand des Gestellkopfes verringert.

Achtung! Der Knopf kann nicht zum vollständigen Sperren der Kopfbewegung verwendet werden. Der Bewegungswiderstand sollte so gewählt werden, dass der Kopf unter dem Einfluss des Gewichts der im Kopf eingebauten Bohranlage nicht automatisch seine Lage ändert, und dass gleichzeitig die mit dem Knopf ausgeführten Kopfbewegungen reibungslos verlaufen.

Schrauben Sie den Blindstopfen (VI) in die Öffnung auf der Spitze der Säule ein.

Montage des Bohrers

Den Bohrer durch Aufschrauben auf die Bohrmaschinespindel fixieren. Das Bohrergewinde muss mit dem Maschinegewinde übereinstimmen. Es ist verboten, beliebige Gewinde zu ändern, um es einzupassen. Es ist verboten, Adapter zu verwenden, die die Bohrerbefestigung an die Spindelbefestigung anpassen.

Überprüfen Sie vor der Bohreranmontage den Zustand von beiden Gewinden, des Bohrers und der Spindel. Die Gewinde müssen sauber und frei von Beschädigungen sein. Gegebenenfalls reinigen Sie die Gewinde mit einer Kunststoffbürste oder einem weichen Tuch.

In der Spindelachse befindet sich ein Kühlwasserauslauf. Er ist auf Verschmutzung zu prüfen. Es ist einfacher, bevor Sie den Bohrer einbauen. Falls erforderlich, reinigen Sie den Wasserauslauf sorgfältig mit einem dünnen Holz- oder Kunststoffstab. Verwenden Sie keine scharfen Metallwerkzeuge, die den Wasserzulauf beschädigen könnten. Wenn Sie die Verunreinigungen nicht beseitigen können, wenden Sie sich an eine autorisierte Fachwerkstatt des Herstellers.

Befestigen Sie den Bohrer, indem Sie ihn auf die Spindel so aufschrauben, dass das Spindelgewinde vollständig gedeckt ist. Ziehen Sie die Verbindung fest, halten Sie dabei die Spindel mit einem Schraubenschlüssel und ziehen den Bohrer mit dem anderen (VII) fest.

Bei der Demontage wird der Bohrer mit einem Schlüssel von der Spindel gelöst, dabei ist der Bohrer mit dem zweiten Schlüssel zu halten.

Die Montage und Demontage des Bohrers sollten mit Handschlüsseln durchgeführt werden. Der Bohrer wird während des Bohrens angezogen, was bedeuten kann, dass die Demontage des Bohrers mehr Kraft als die Montage erfordert.

Kühlwasseranschluss

Achtung! Zum Kühlen ist nur das Wasser zu verwenden. Es ist verboten, andere Flüssigkeiten zu verwenden. Das Kühlwasser muss sauber und frei von Verunreinigungen, die den Wasserfluss behindern oder blockieren könnten, sein.

Wenn möglich, bohren Sie mit Wasserkühlung. Dadurch wird die Lebensdauer der Bohrer und der Bohranlage verlängert und die während des Betriebs entstehende Staubmenge reduziert. Überprüfen Sie, ob das Produktwasserventil geschlossen ist (VIII). Schieben Sie den Schlauch mit dem in der Tabelle der technischen Daten angegebenen Innendurchmesser auf den Ventilstützen (IX). Überprüfen Sie, dass der Schlauch während des Betriebs nicht spontan abrutscht. Falls erforderlich, sichern Sie die Verbindung mit einer Klemmschelle. Klemmen Sie die Schelle nicht zu fest, um eine Beschädigung des Schlauchs zu vermeiden. Öffnen Sie den Wasserzulauf zum Produktventil. Der Wasseranschluss muss mit einem Druck versorgt werden, der den in der Tabelle der technischen Daten angegebenen Wert nicht überschreitet. Überprüfen Sie, ob an der Verbindung zwischen dem Schlauch und dem Ventilstützen keine Leckage festzustellen ist. Das Ventil wird mit dem Hebel (X) geöffnet und geschlossen. Wenn der Hebel senkrecht zum Wasseranschlussstützen steht, ist das Ventil geschlossen. Der Hebel in jeder anderen Stellung bedeutet, dass das Ventil geöffnet ist. Das Ventil ist vollständig geöffnet, wenn der Ventilhebel parallel zum Stützen steht, Überprüfen Sie, ob Wasser aus der Auslaufdüse austritt.

Achtung! Wenn während der Arbeit das Ende des Bohrers höher als das Ende der Spindel ist, z.B. beim Bohren in der Decke. Es ist darauf zu achten, dass kein Wasser in Richtung der Bohrmaschine fließt. Die Bohrmaschine ist nicht abgedichtet und der Kontakt von Wasser mit den elektrischen Kreisläufen des Produkts kann den Stromschlag verursachen, der zu schweren Verletzungen oder zum Tod führen kann.

Bohren Sie in diesem Fall ohne Wasserkühlung oder verwenden Sie zum Auffangen des Wasserüberschusses eine externe Vorrichtung (separat erhältlich), die an einen industriellen Nassstaubsauger (separat erhältlich) angeschlossen ist.

Die Wasseranlage sollte so verlegt werden, dass sie den Betrieb des Produkts und den Zugriff auf die Griffe und den Schalter in keiner Weise beeinträchtigt.

Fehlerstromschutzschalter-Test (PRCD)

Das Gerät ist mit einem automatischen Fehlerstromschutzschalter ausgestattet, der an den Stromversorgungskabel in der Nähe des Steckers angeschlossen ist. Vor jedem Arbeitseinsatz ist die Schalterfunktion zu prüfen. Vergewissern Sie sich, dass der Werkzeugschalter in der „Aus“-Stellung steht, der Bohrer demontiert wurde und die Spindel keinen Kontakt mit anderen Gegenständen hat. Stecken Sie den Stecker des Netzkabels in eine Steckdose. Drücken Sie die Taste „TEST“ im PRCD-

Schaltergehäuse, die Kontrollleuchte am PRCD-Schalter erlischt. Drücken Sie die Taste „RESET“ und starten Sie dann das Gerät durch Drücken des Schalters. Die Kontrollleuchte sollte aufleuchten.

Wenn die Kontrollleuchte nach der Betätigung der TEST-Taste nicht erlischt oder erlischt nach der Aktivierung des Produktes, stoppen sie sofort den Betrieb des Produktes, ziehen den Stecker des Netzkabels aus der Steckdose und bringen das Gerät zu einem autorisierten Kundendienst des Herstellers.

Achtung! Es ist verboten, das Gerät mit einem beschädigten Fehlerstromschutzschalter zu betreiben.

Inbetriebnahme

Vor jedem Einsatz ist immer ein Probelauf durchzuführen, um die richtige Funktion des Produkts zu überprüfen.

Stellen Sie sicher, dass der Werkzeugschalter in der Stellung „ausgeschaltet - O/OFF“ steht, und der Stecker des Netzkabels aus der Steckdose gezogen ist.

Installieren Sie den Bohrer und schließen Sie dann den Wasserzulauf an. Führen Sie beide Schritte wie oben angegeben durch. Schließen sie das Wasserventil.

Stellen Sie sicher, dass der Bohrer keinen Gegenstand berührt, und stecken Sie den Netzstecker in die Steckdose.

Drücken Sie die „RESET“-Taste am Fehlerstromschutzschalter und öffnen Sie das Wasserventil.

Drehen Sie den Schalter in die Stellung „EIN - I/ON“, das Gerät wird gestartet. Lassen Sie das Gerät ca. 30 Sekunden bei Nenn Drehzahl laufen.

Überprüfen Sie während dieser Zeit, dass der Bohrer keinen Seitenschlag aufweist, nicht vibriert, keine übermäßigen Geräusche entwickelt, und dass aus dem Produkt kein Rauch oder verdächtige Gerüche gehen. Überprüfen Sie, ob der Wasserfluss im Kühlsystem nicht gestört ist.

Wenn sie irgendwelche Anzeichen des fehlerhaften Betriebes bemerken, schalten Sie sofort Das Produkt aus, ziehen den Stecker des Netzkabels aus der Steckdose und versuchen erst dann, die Ursache der Störung zu beseitigen. Wenn es nicht möglich ist, die Störungsursache zu beseitigen, ist das Produkt an den autorisierten Service des Herstellers zu bringen.

Es ist verboten, das Produkt zu betreiben, das fehlerhaft funktioniert oder beschädigt ist.

Ausschalten des Produkts

Schalten Sie das Produkt in folgender Reihenfolge aus:

Den Schalter in die Stellung „ausgeschaltet / O/OFF“ umschalten.

Abwarten, bis die Bohrerumdrehungen angehalten werden. Schließen sie das Wasserventil. Ziehen Sie das Netzkabel aus der Steckdose. Trennen Sie die Wasseranlage vom Produkt. Öffnen Sie das Produktwasserventil und lassen Sie das restliche Wasser aus dem Produkt auslaufen.

Demontieren Sie den Bohrer und führen Sie die Produktwartung durch.

Werkzeugbetrieb

Vorgesehene Bohrungsstelle vor dem Werkzeugeinsatz vorbereiten.

Rückseite des bearbeiteten Gegenstandes bei einer Durchgangsbohrung schützen, damit der freigesetzte Bohrkern keine Gefahr herbeiführt.

Vorgesehene Bohrungsstelle auf eventuelle Wasser-, Gas-, Elektro- und sonstige Installationen prüfen, deren Beschädigung beim Bohren zu Verletzungen oder dem Tod des Bedieners bzw. zu Sachschäden führen könnte.

Muss eine Bewehrung beim Kernbohren angegriffen werden, ist eine Genehmigung der Bauaufsicht oder einer anderen, für die Bauwerkssicherheit zuständigen Stelle zuvor einzuholen.

Bohranlage beim Kernbohren nicht kippen, damit der Bohrer in der Bohrung nicht schief rotiert, was zum Bohrer- oder Bohranlagenschaden bzw. zu Verletzungen führen kann.

Beim Bohren nur für eine effektive Bohrungsherstellung erforderlichen Druck ausüben. Sonst wird die Lebensdauer des Bohrers und der Bohranlage wesentlich verkürzt. Es kann auch die Überlastkupplung aktiviert werden.

Die Überlastkupplung der Bohranlage wird bei einem zu hohen Bohrdruck aktiviert. Die erste Anzeige hiervon sind Werkzeugvibrationen. Anschließend wird der Bohrer bei weiter laufendem Werkzeugmotor gestoppt. Die Überlastkupplung wird bei einem zu hohen Werkzeugdruck, dem Schiefelauf des Bohrers bzw. dann aktiviert, wenn der Bohrer einen Werkstoff berührt, dessen Bearbeitung einen zu hohen Drehmoment bedarf.

Bohrerdruck bei der aktivierten Überlastkupplung reduzieren, bis die Bohranlage wieder normal arbeitet.

Bei nicht durchgängigen Kernbohrungen bleibt der Kern im bearbeiteten Untergrund. Wasserzuführung nach beendetem Bohren noch kurz eingeschaltet lassen, um den zwischen dem Bohrer und dem Werkstoff entstandenen Staub wegzuspülen.

Bohrkern mit einem Meißel nach der Abbildung (XI) entfernen.

Bei durchgängigen Kernbohrungen kann der Bohrkern aus dem Bohrer selbsttätig herausfallen. Die Bohrungsrückseite muss vor dem Kernbohren bspw. mit einer Schalung geschützt werden, sodass der Bohrkern keine Gefahr herbeiführen kann. Fällt der Bohrkern aus dem Bohrer nicht selbständig heraus, ist der Bohrer mit einem Holz- oder Kunststoffstück vorsichtig zu schlagen.

Metalgegenstände dürfen dafür nicht gebraucht werden. Ein hartnäckiger Bohrkern kann mit einem Austreiber durch die Montagebohrung des Bohrers herausgeschlagen werden. Bohrkern mit sanften Schlägen entfernen, dabei vorsichtig vorgehen, um das Gewinde der Montagebohrung nicht zu beschädigen.

Bohrungsstelle sowie den entsprechenden Bohrkreis auf der bearbeiteten Oberfläche anreißen, um die präzise Bohrung herzustellen.

Nach beendeter Arbeit Wasserventil schließen, Stecker ziehen und Werkzeug nach vorhergehender Beschreibung reinigen.

KONSERVIERUNG UND ÜBERSICHTUNGEN

ACHTUNG! Vor dem Beitritt zur Regulierung, technischen Bedienung und Konservierung soll man die Einrichtung von der Elektronetz durch die Herausziehung des Steckers aus der Netzdose abschalten. Nach der Beendung der Arbeit soll man technischen Stand durch äußere Besichtigungen und die Beurteilung von: Gestell und Handgriff, Elektroleitung mit Stecker und Abbiegestück, Tätigkeit des Elektroschalters, Durchgängigkeit von Lüftungsschlitzen, Funken von Bürsten, Arbeitslautstärke von Lager und Getriebe, Anfahren und Arbeitsgleichmäßigkeit überprüfen. In der Garantiezeit kann der Benutzer keine Elektrowerkzeuge demontieren oder keine Bauteile sowie Bestandteile austauschen, weil dies eine Verlierung der Garantierechte verursacht. Alle beobachtete bei der Übersicht oder in der Arbeitszeit Unrichtigkeiten bestimmen das Signal zur Durchführung der Reparatur im Service. Nach der Beendung der Arbeit soll man Gehäuse, Lüftungsschlitze, Schalter, Zusatzhandgriff und Bedeckungen z.B. mit dem Druckluftstrahl (vom Druck nicht größer als von 0,3 MPa), Pinsel oder trockenen Lappen ohne Benutzung von Chemiemittel und Reinigungsflüssigkeiten reinigen. Die Werkzeuge und Handgriffe soll man mit dem sauberen, trockenen Lappen reinigen.

ХАРАКТЕРИСТИКА ИЗДЕЛИЯ

Установка для алмазного сверления используется для выполнения отверстий в железобетоне с помощью специальных алмазных сверл. Также можно использовать такую установку для сверления отверстий в керамических материалах, таких как бетон, асфальт, кирпич или камень. Благодаря возможности водяного охлаждения работа установки эффективна и безопасна. Правильная, надежная и безопасная работа изделия зависит от правильной эксплуатации, поэтому:

Перед началом работ с изделием следует прочитать всю инструкцию и сохранить ее.

Производитель не несет ответственности за любой ущерб и повреждения, возникшие в результате использования изделия не по назначению, несоблюдения правил техники безопасности и рекомендаций настоящей инструкции. Использование изделия не по назначению также приведет к потере права пользователя на гарантию.

ОСНАЩЕНИЕ ИЗДЕЛИЯ

Изделие поставляется в комплектном состоянии, но требуется подготовка, описанная в дальнейшей части инструкции. Изделие поставляется со станиной, дополнительной рукояткой с державкой и задним держателем. Изделие поставляется без сверл и без шланга для подключения воды

ТЕХНИЧЕСКИЕ ДАННЫЕ

Параметр	Единица измерения	Значение
№ по каталогу		УТ-81983
Номинальное напряжение	[В~]	230
Номинальная частота	[Гц]	50
Номинальная мощность	[Вт]	2800
Класс изоляции		I
Номинальное вращение	[мин ⁻¹]	700
Крепление сверла		1 1/4" UNC
Минимальный диаметр сверла	[мм]	12
Максимальный диаметр сверла	[мм]	300
Длина сверла	[мм]	150 - 450
Диаметр подключения воды	["/ мм]	1/4" / 6,35
Макс. давление поступающей воды	[МПа]	0,5
Шум		
Акустическое давление $L_{\text{вн}} \pm K$	[дБ(A)]	92,4 ± 3,0
Акустическая мощность $L_{\text{вн}} \pm K$	[дБ(A)]	105,4 ± 3,0
Степень защиты		IPX0
Вес	[кг]	22

Декларируемые значения уровня шума измерены в соответствии со стандартным методом испытаний и можно их использовать для сравнения одной установки с другой. Декларируемые значения шума могут быть также использованы для предварительной оценки воздействия.

ВНИМАНИЕ! Шумовые излучения при фактическом использовании электрической установки могут отличаться от декларируемых значений в зависимости от способа использования установки, и особенно, от вида обрабатываемого предмета. Необходимо определить меры безопасности для защиты оператора, основанные на оценке воздействия в фактических условиях эксплуатации (с учетом всех частей рабочего цикла, таких как время, в течение которого установка выключена, и когда она работает на холостом ходу, кроме времени для ее освобождения).

ОБЩИЕ ПРЕДОСТЕРЕЖЕНИЯ, КАСАЮЩИЕСЯ БЕЗОПАСНОСТИ ЭЛЕКТРОИНСТРУМЕНТОВ

Предостережение! Следует ознакомиться со всеми предостережениями по безопасности, иллюстрациями и спецификациями, которые доставлялись с этим электроинструментом / машиной. Несоблюдение их может привести к электрическому поражению, пожару или к серьезным травмам.

Сохранить все предостережения и инструкции для будущего отнесения.

Понятия «электроинструмент / машина», использованные в предостережениях, относятся ко всем инструментам / машинам, которые приводятся в действие электрическим током, как проводных, так и беспроводных.

Безопасность рабочего места

Рабочее место следует сохранять при хорошем освещении и в чистоте. Беспорядок и слабое освещение могут быть

причинами возникновения случаев.

Не следует работать электроинструментами / машинами в среде с увеличенным риском взрыва, который содержит горючие жидкости, газы или пары. Электроинструменты / машины генерируют искры, которые могут зажечь пыль или пары.
Не следует допускать детей и посторонних лиц к рабочему месту. Потеря концентрации может стать причиной потери контроля.

Электрическая безопасность

Штепсель провода должен подходить к сетевой розетке. Не полагайтесь модифицировать штепсели каким-либо иным способом. Не полагайтесь применять никаких адаптеров штепселя с заземленными электроинструментами / машинами. Не модифицированный штепсель, подходящий к розетке, уменьшает риск поражения электрическим током.
Следует избегать контакта с заземленными такими поверхностями, как трубы, обогреватели и холодильники. Заземление тела увеличивает риск поражения электрическим током.

Не следует подвергать электроинструменты / машин на контакт с атмосферными осадками или влажностью. Вода и влажность, которая проникнет внутрь электроинструмента / машины, увеличивает риск поражения электрическим током.

Не протягивать питающий кабель. Не применять питающего кабеля, чтобы носить, тянуть или отсоединять штепсель от сетевой розетки. Избегать контакта питающего кабеля с теплом, маслами, острыми кромками и подвижными частями. Повреждение или спутывание питающего кабеля увеличивает риск поражения электрическим током.

В случае работы вне закрытых помещений, следует применять удлинители, предназначенные для работы вне закрытых помещений. Использование удлинителя, приспособленного для работы наружу помещений, уменьшает риск поражения электрическим током.

В случае, когда применение электроинструмента / машин во влажной среде является неизбежным, тогда как защиту от напряжения питания следует применять устройство дифференциального тока (УДТ) [англ. residual current device, RCD]. Применение УДТ уменьшает риск поражения электрическим током.

Персональная безопасность

Будь бдителен, обращай внимание на то, что делаешь, и храни здравый рассудок во время работы с электроинструментом / машиной. Не применяй электроинструмента / машины, будучи переутомленным или под воздействием наркотиков алкоголя или лекарств. Даже минута невнимания во время работы может привести к серьезным персональным травмам.

Применяй средства персональной защиты. Всегда накладывай защиту зрения. Применение средств персональной защиты, таких как пылезащитный респиратор, противоскользкая защитная обувь, каски и защитники слуха, уменьшают риск серьезных персональных травм.

Предотвращай случайный ввод в действие. Убедись, что электрический выключатель перед подсоединением к питанию и/или аккумулятору, поднесением или переноской электроинструмента / машины, находится в позиции «выключен». Переноска электроинструмента / машины с пальцем на выключателе или питание электроинструмента / машины, когда выключатель находится в позиции «включен», может привести к серьезным травмам.

Перед включением| электроинструмента / машины сними все ключи и другие инструменты, которые были использованы для его регулировки. Ключ, оставленный на вращательных элементах инструмента / машины, может вести к серьезным травмам.

Не протягивай руку и не высовывайся очень далеко. Удерживай соответствующее положение, а также равновесие на протяжении всего времени. Это позволит легче овладеть электроинструментом / машиной в случае непредвиденных ситуаций во время работы.

Соответственно одевайся. Не надевай более свободную одежду или бижутерию. Удерживай волосы и одежду в отдалении от подвижных частей электроинструмента / машины. Свободная одежда, бижутерия или длинные волосы могут быть схвачены подвижными частями.

Если устройства приспособлены для присоединения вытяжки| пыли или накопления пыли, убедись, что они были подсоединены и использованы правильно. Применение вытяжки пыли уменьшает риск ургов, связанных с пылями.

Не позволяй, чтобы опыт, приобретенный частым использованием инструмента / машины, повлекли беззаботность и игнорирование правил безопасности. Беззаботное действие может привести до серьезных травм в одну долю секунды.

Эксплуатация и заботливость об электроинструменте / машине

Не перегружай электроинструмент / машину. Применяй электроинструмент / машину, соответствующий для выбранного применения. Соответствующий электроинструмент / машина обеспечит лучшую и более безопасную работу, если будет использован для спроектированной нагрузки.

Не применяй электроинструмент / машину, если электрический выключатель не делает возможным включение| и выключение. Инструмент / машина, который не дается контролировать при помощи сетевого выключателя является опасным и его следует сдать в ремонт.

Отсоедини штепсель от питающей розетки и/или демонтируй аккумулятор, если является отключаемым от электроинструмента / машины перед регулировкой, заменой принадлежностей или хранением инструмента / машины. Такие предохранительные мероприятия позволят избежать случайного включения электроинструмента / машины.

Храни инструмент в недоступном для детей месте, не позволяй лицам, незнакомым обслуживанию электроинструмента / машины или этих инструкций, пользоваться электроинструментом / машиной. Электроинструменты / машины опасны в руках пользователей, не прошедших курсы подготовки.

Проводи технический уход за электроинструментами / машинами, а также за принадлежностью. Проверь инструмент / машину под углом несоответствия или насечек подвижных частей, поврежденных частей, а также каких-либо других условий, которые могут повлиять на действие электроинструмента / машины. **Повреждения следует починить перед использованием электроинструмента / машины.** Много случаев вызваны несоответственным техническим уходом за инструментами / машинами.

Режущие инструменты следует удерживать в чистоте и в заостренном состоянии. Режущие инструменты с острыми кромками с соответственно проведенным техническим уходом являются менее склонными к защемлению/заклиниванию и можно легче контролировать их во время работы.

Применяй электроинструменты / машины, принадлежности и инструменты, которые вставляются и т.д. согласно с данными инструкциями, принимая во внимание вид и условия работы. Применение инструментов для другой работы, чем для которой были спроектированы, может привести до возникновения опасной ситуации.

Рукояти и поверхности для хватки сохраняй сухими, чистыми, а также свободными от масла и мази. Скользкие рукояти и поверхности для хватки не позволяют на безопасное обслуживание, а также контролирование инструмента / машины в опасных ситуациях.

Ремонты

Ремонтируй электроинструмент / машину только в учреждениях, имеющих на это служебные права, которые применяют только оригинальные запчасти. Обеспечь эту соответствующую безопасность работы электроинструмента.

ПРЕДУПРЕЖДЕНИЯ ПО БЕЗОПАСНОСТИ ДЛЯ УСТАНОВОК АЛМАЗНОГО БУРЕНИЯ

Во время сверления, требующего использования воды, отводите воду с места работы оператора или используйте устройство для сбора жидкости. Эти меры предосторожности позволяют сохранить место работы оператора сухим и снижают риск поражения электрическим током.

Используя электрическую установку, держите ее за изолированные поверхности при выполнении операций, во время которых режущий инструмент может соприкоснуться со скрытым кабелем или собственным кабелем. Режущие принадлежности, соприкасающиеся с кабелем, находящимся под напряжением, могут привести к тому, что открытые металлические детали электрической установки будут находиться под напряжением и могут привести к поражению электрическим током.

При алмазном сверлении носите средства защиты органов слуха. Воздействие шума может привести к потере слуха. Когда сверло застревает, прекратите оказывать давление вниз и выключите установку. Исследуйте и примите корректирующие меры, чтобы устранить причины застревания сверла.

Перед повторным запуском буровой алмазной установки в обрабатываемом предмете, проверьте перед запуском, вращается ли сверло свободно? Если сверло застряло, оно может не включаться, может перегрузить установку или привести к освобождению алмазного сверла из обрабатываемого предмета.

При креплении буровой стойки с помощью анкеров и элементов крепления к обрабатываемому предмету, убедитесь, что используемый анкер в состоянии удержать и фиксировать установку во время эксплуатации. Если обрабатываемый предмет слабый или пористый, можно легко вырвать анкер, приводя к отсоединению буровой стойки от обрабатываемого предмета.

При сверлении в стенах или потолках, защищайте людей и рабочее место, находящиеся с другой стороны. Сверло может пройти через отверстие или сердечник, может выпасть с другой стороны.

Не используйте эту установку для бурения над головой с использованием водяного охлаждения. Вода, проникающая в электрическую установку повышает риск поражения электрическим током.

ЭКСПЛУАТАЦИЯ УСТРОЙСТВА

Подготовка к работе

Достаньте изделие из упаковки, удаляя все элементы упаковки. Рекомендуется сохранить упаковку для последующего хранения и транспортировки продукта. Проверьте изделие на наличие повреждений, которые могли возникнуть во время транспортировки.

Внимание! Перед началом каких-либо подготовительных действий убедитесь, что выключатель питания находится в положении «выключен – O/OFF», а шнур питания устройства извлечен из розетки.

Подготовка к работе

Основание стойки должно быть прикреплено к земле. Для этого предназначено отверстие в середине основания. Крепление должно выполняться с помощью анкерной втулки M16. Анкерная втулка не поставляется вместе с изделием. Анкер должен быть закреплен в земле. Перед началом монтажа выберите соответствующее место в земле. Место монтажа

должно быть твердым и иметь однородную структуру. Сыпучие или рыхлые грунты, например, с камнями, песком, не пригодны для монтажа основания. Крепежные элементы должны быть выбраны в соответствии с местом установки, могут быть использованы расширительные штифты, анкеры, болты и другие винтовые крепежные элементы. Не используйте забивные крепежные элементы. Силы, создаваемые во время сверления, могут вытащить такие крепежные элементы из земли.

Ввинтите фиксирующий стержень в анкер и прикрепите основание сверла к стержню таким образом, чтобы стержень выступал из продольного паза в основании. Навинтите гайку на стержень, но не затягивайте ее.

Используя винты в углах основания, выровняйте основание. После выравнивания затяните гайки к основанию (II). Это предотвратит отвинчивание регулировочных винтов.

Затяните анкерную гайку таким образом, чтобы она была закреплена в полу.

Этот способ крепления позволяет устанавливать сверлильную установку в любом положении.

Затяните ручку (III) на головке стойки.

Установите ручку подвижной головки стойки, ручка может быть установлена с обеих сторон корпуса инструмента. Поместите ручку на штифт, затем затяните винт до тех пор, пока он не попадет в отверстие в штифте и не заблокирует возможность соскальзывания ручки со штифта (IV).

Снимите болты, крепящие колонну к основанию стойки, и поверните колонну на 180 градусов (V). Затем затяните все болты в обратном порядке.

Отрегулируйте сопротивление движения головки стойки. Для этого используется ручка (VI). Ввинчивание ручки увеличивает сопротивление движению головки стойки, а отвинчивание ручки уменьшает сопротивление движению головки стойки.

Внимание! Ручка не используется для полного блокирования движения головки. Сопротивление движению должно быть подобрано таким образом, чтобы головка не изменяла автоматически положение под воздействием веса сверлильной установки, установленной в головке, и в то же время головка могла плавно перемещаться с помощью ручки.

Вставьте заглушку (VI) в отверстие в верхней части стойки.

Сборка сверла

Закрепите сверло, завинтив его на шпинделе сверлильной установки. Резьба сверла должна соответствовать резьбе сверлильной установки. Запрещается переделывать какую-либо резьбу, чтобы ее подогнать. Запрещается использовать адаптеры, которые адаптируют крепление сверла к креплению шпинделя.

Перед прикреплением сверла проверьте состояние обеих резьб, сверла и шпинделя. Резьба должна быть чистой и без повреждений. При необходимости очистите резьбу пластиковой щеткой или мягкой тканью.

По оси шпинделя имеется выпускное отверстие для охлаждающей воды. Проверьте его на наличие загрязнений. Это проще сделать перед прикреплением сверла. При необходимости аккуратно очистите водовыпускное отверстие тонкой деревянной или пластиковой палочкой. Не используйте острых металлических предметов, которые могли бы повредить систему подачи воды. Если грязь удалить невозможно, обратитесь в авторизованный сервисный центр производителя.

Закрепите сверло, завинтив шпиндель так, чтобы резьба шпинделя была полностью закрыта. Затяните соединение, удерживая шпиндель одним ключом и затянув сверло другим ключом (VII).

Снимите сверло, открутив его с помощью шпиндельного ключа, удерживаемого на месте вторым ключом.

Установка и разборка сверла должны выполняться с помощью ручных ключей. Сверло будет затягиваться во время сверления, что может означать, что разборка сверла потребует большего усилия, чем установка.

Подключение охлаждающей воды

Внимание! Для охлаждения используйте только воду. Запрещается использовать другие жидкости. Вода, предназначенная для охлаждения, должна быть чистой, без каких-либо примесей, которые могли бы ограничить или заблокировать поток воды.

Когда это возможно, сверлите с водяным охлаждением. Это продлит работу сверл и сверлильной установки, а также уменьшит количество пыли, образующейся во время работы. Убедитесь, что водяной клапан изделия закрыт (VIII). Вставьте шланг с внутренним диаметром, указанным в таблице с техническими характеристиками, на патрубок клапана (IX). Убедитесь, что шланг не соскользнет самопроизвольно во время работы. При необходимости закрепите соединение с помощью зажимной манжеты. Не затягивайте манжету слишком сильно, чтобы не повредить шланг.

Откройте подачу воды в клапан изделия. Подача воды в водяной патрубок должна осуществляться при давлении, не превышающем указанного в таблице с техническими характеристиками. Убедитесь, что на соединении шланга к патрубку крана нет признаков утечки. Клапан открывается и закрывается с помощью рычага (X). Если рычаг расположен перпендикулярно отверстию для подключения воды, клапан закрыт. Рычаг в любом другом положении означает, что клапан открыт. Клапан полностью открыт, когда рычаг клапана параллелен соплу, Убедитесь, что вода выходит из выходного сопла.

Внимание! Если конец сверла во время работы будет выше, чем конец шпинделя, например, при сверлении в перекрытии. Необходимо следить за тем, чтобы вода не стекала к сверлильной установке. Сверлильная установка не герметизирована и контакт воды с электрическими системами изделия может вызвать поражение электрическим током, что может привести к серьезным травмам или смерти.

В этом случае сверлите без водяного охлаждения или используйте внешнее устройство для сбора избыточной воды (поставляется отдельно), подключенный к промышленному пылесосу с мокрой уборкой (поставляется отдельно). Система водоснабжения должна быть направлена таким образом, чтобы она никоим образом не препятствовала работе изделия и доступу к рукоятке, ручкам и выключателю.

Проверка автоматического выключателя дифференциального тока (PRCD)

Устройство оснащено автоматическим выключателем дифференциального тока, подключенным к силовому кабелю вблизи вилки. Перед каждым началом работы необходимо проверить его работу. Убедитесь, что выключатель находится в положении «выключен», сверло снято, а шпиндель не соприкасается с каким-либо предметом. Подключите вилку кабеля питания к электрической розетке. Нажмите кнопку с надписью «TEST», расположенную в корпусе выключателя PRCD, индикатор на выключателе PRCD погаснет. Нажмите кнопку с надписью «RESET» (СБРОС), а затем запустите изделие, нажав выключатель, загорится индикатор.

Если индикатор не погаснет после нажатия кнопки с надписью «TEST» или погаснет после запуска изделия, немедленно прекратите работу изделия, отсоедините вилку кабеля питания от розетки и передайте изделие в авторизованную службу производителя.

Внимание! Запрещается использовать изделие с поврежденным выключателем дифференциального тока.

Запуск продукта

Всегда выполняйте тестовый запуск, чтобы проверить правильность работы изделия перед каждым началом работы. Убедитесь, что выключатель устройства находится в положении «выключено – O/OFF», а вилка кабеля питания отсоединена от розетки.

Установите сверло, а затем подключите подачу воды. Выполните оба шага, как указано выше. Закройте водяной клапан. Убедитесь, что сверло не соприкасается с каким-либо предметом, вставьте шнур питания в розетку.

Нажмите кнопку с надписью «RESET» на выключателе дифференциального тока, откройте водяной клапан.

Поверните выключатель в положение «включено – O/ON», это запустит инструмент. Дайте продукту поработать примерно в течение 30 секунд с номинальной скоростью.

В течение этого времени убедитесь, что сверло не имеет осевого биения, не вибрирует, не издает чрезмерного шума, не выделяет дыма или подозрительных запахов из продукта. Убедитесь, что поток воды в системе охлаждения не нарушен. При обнаружении каких-либо признаков неисправности немедленно выключите изделие, отсоедините вилку шнура питания от розетки и попытайтесь устранить причину неисправности. Если устранить причину неправильной работы невозможно, передайте изделие в авторизованный сервис.

Запрещается работать с поврежденным или неправильно работающим изделием.

Выключение устройства

Выключите изделие в следующем порядке.

Поверните выключатель в положение «выключено – O/OFF».

Подождите, пока вращение сверла не прекратится. Закройте водяной клапан. Отсоедините вилку кабеля питания от розетки. Отсоедините систему подачи воды от изделия. Откройте водяной клапан изделия и выпустите оставшуюся воду из продукта.

Снимите сверло и приступите к уходу за изделием.

Работа с изделием

Перед началом работы подготовьте место сверления.

Если необходимо выполнить сквозное отверстие, то другую сторону просверленной поверхности необходимо так подготовить, чтобы выпадающая сердцевина, не вызвала никакой опасности.

Проверьте место сверления отверстия на предмет препятствий в виде систем воды, газа, проводки и других, повреждение которых во время сверления может привести к травме, смерти или причинить материальный ущерб.

Если во время сверления должна быть просверлена арматура, то необходимо получить разрешение на такие действия от строительного надзора или других служб, отвечающих за безопасность конструкции.

При сверлении не наклоняйте установку для сверления, это приведет к тому, что сверло перекосятся в отверстии, что в свою очередь может повредить сверло и установку, а также привести к травме.

Во время сверления требуется применять давление, необходимое для эффективного сверления. Слишком большое давление приведет к слишком быстрому износу сверла и самой установки. Также оно может спровоцировать срабатывание предохранительной муфты.

Установка для сверления оснащена предохранительной муфтой, она срабатывает, когда изделие обнаружит слишком большое сопротивление во время сверления, что проявляется сначала пульсированием во время работы, а потом остановкой работы сверла при работе мотора. Активация муфты может быть вызвана избыточным давлением во время сверления, перекосом сверла или если конец сверла наткнется на материал, требующий слишком большого крутящего момента.

Если произойдет срабатывание муфты, следует снизить давление сверла до тех пор, пока установка для сверления не вернется в режим правильной работы.

При сверлении несквозных отверстий сердцевина остается прикрепленной к поверхности. После завершения сверления

не отключайте подачу воды на короткое время, это позволит вымыть пыль, которая возникла во время сверления, которая находится между стенкой сверла и сердцевинной.

Сердцевину следует оторвать от поверхности с помощью долота или зубила, как показано на рисунке (XI).

При сверлении сквозных отверстий сердцевина может выпасть самостоятельно со сверла. Перед началом сквозного сверления, другую сторону отверстия следует подготовить таким образом, например, с помощью опалубки, так чтобы выпадающая сердцевина не создавала опасности. Если сердцевина не выпадает под собственным весом, необходимо осторожно постучать по стенкам сверла куском дерева или пластмассы. Для этой цели запрещено использовать металлические предметы. Если сердцевину все еще не удастся извлечь, можно использовать выколотку, вставленную в монтажное отверстие сверла. Легкими ударами выбить сердцевину. Будьте осторожны, чтобы не повредить резьбу в монтажном отверстии.

Перед сверлением отметьте место сверления, вокруг центра сверления следует отметить окружность размером с диаметром отверстия. Это поможет точно высверлить отверстие.

После завершения работ закройте подачу воды, отсоедините вилку кабеля питания и приступите к техническому обслуживанию.

КОНСЕРВАЦИЯ И ОСМОТРЫ

ВНИМАНИЕ! Перед началом настройки, технического обслуживания или консервации следует вынуть штепсель устройства из гнезда электросети. После завершения работы следует проверить техническое состояние электроустройства путем внешнего осмотра и оценки: корпуса и рукоятки, электропровода со штепселем и отгибкой, работы электрического включателя, проходимости вентиляционных щелей, искрения щеток, уровня шума при работе подшипников и передачи, запуска и равномерности работы. В течение гарантийного периода потребитель не может проводить дополнительного монтажа электроустройств и проводить замену любых частей и составных, поскольку это вызывает потерю гарантийных прав. Все перебои, обнаруженные во время осмотра или работы, являются сигналом для проведения ремонта в сервисном пункте. После завершения работы корпус, вентиляционные щели, переключатели, дополнительную рукоятку и щитки следует очистить, напр., струей воздуха (давление не более 0,3 МПа), кистью или сухой тряпочкой без применения химических средств и моющих жидкостей. Устройство и зажимы очистить сухой чистой тряпкой.

ХАРАКТЕРИСТИКА ВИРОБУ

Установка для алмазного свердління використовується для виконання отворів у залізобетоні за допомогою спеціальних алмазних свердлів. Також можна використовувати таку установку для свердління отворів у керамічних матеріалах, таких як бетон, асфальт, цегла або камінь. Завдяки можливості водяного охолодження робота установки ефективна й безпечна. Правильна, надійна й безпечна робота виробу залежить від правильної експлуатації, тому:

Перед початком робіт з виробом слід прочитати всю інструкцію й зберегти її.

Виробник не несе відповідальності за будь-яку шкоду та ушкодження, що виникли в результаті використання виробу не за призначенням, недотримання правил техніки безпеки й рекомендацій цієї інструкції. Використання виробу не за призначенням також приведе до втрати права користувача на гарантію.

ОСНАЩЕННЯ ВИРОБУ

Виріб поставляється в комплектному стані, але потрібна підготовчі дії, які описані в подальшій частині інструкції. Виріб поставляється зі станиною, додатковою рукояткою з держаком та заднім тримачем. Виріб поставляється без свердлів і без шлангу для підключення води.

ТЕХНІЧНІ ДАНІ

Параметр	Одиниця виміру	Значення
№ у каталозі		YT-81983
Номінальна напруга	[В~]	230
Номінальна частота	[Гц]	50
Номінальна потужність	[Вт]	2800
Клас ізоляції		I
Номінальні оберти	[хв ⁻¹]	700
Кріплення свердла		1 1/4" UNC
Мінімальний діаметр свердла	[мм]	12
Максимальний діаметр свердла	[мм]	300
Довжина свердла	[мм]	150 - 450
Діаметр підключення води	["/ мм]	1/4" / 6,35
Макс. тиск води, що поступає	[МПа]	0,5
Шум		
Акустичний тиск $L_{pA} \pm K$	[дБ(A)]	92,4 \pm 3,0
Акустична потужність $L_{WA} \pm K$	[дБ(A)]	105,4 \pm 3,0
Ступінь захисту		IPX0
Вага	[кг]	22

Заявлені значення шуму було виміряно з використанням стандартного методу випробувань і може використовуватися для порівняння одного інструмента з іншим. Заявлені значення шуму також можуть бути використані для попередньої оцінки впливу. **УВАГА!** Викиди шуму під час фактичного використання електроінструменту можуть відрізнитися від заявленої вартості в залежності від способу використання інструменту, а особливо від типу заготовки. Необхідно визначити заходи безпеки для захисту оператора, засновані на оцінці впливу в реальних умовах експлуатації (з урахуванням всіх частин робочого циклу, таких, як час, в який прилад вимкнений і коли працює в режимі холостого ходу, крім часу роботи).

ЗАГАЛЬНІ ЗАСТЕРЕЖЕННЯ, ЩО СТОСУЮТЬСЯ БЕЗПЕКИ ЕЛЕКТРОІНСТРУМЕНТІВ

Застереження! Належить ознайомитися зі всіма застереженнями щодо безпеки, ілюстраціями і специфікаціями, які доставлялися з цим електроінструментом / машиною. Недотримання їх може привести до електричної поразки, пожежі або до серйозних травм.

Зберегти всі застереження і інструкції для майбутнього віднесення.

Поняття «електроінструмент / машина», використані в застереженнях, відноситься до всіх інструментів / машин, які приводяться в дію електричним струмом, як провідних, так і безпровідних.

Безпека робочого місця

Робоче місце належить зберігати при доброму освітленні та в чистоті. Безлад і слабке освітлення можуть бути причинами виникнення випадків.

Не належить працювати електроінструментами / машинами в середовищі із збільшеним ризиком вибуху, який містить горючі рідини, гази або пари. Електроінструменти / машини генерують іскри, які можуть запалити пил або пари. Не належить допускати дітей і стороннім особі до робочого місця. Втрата концентрації може стати причиною втрати контролю.

Електрична безпека

Штепсель проводу повинен підходити до мережевої розетки. Не належить модифікувати штепселі яким-небудь іншим способом. Не належить застосовувати жодних адаптерів штепселя із заземленими електроінструментами / машинами. Не модифікований штепсель, що пасує до розетки, зменшує ризик поразки електричним струмом.

Належить уникати контакту із заземленими такими поверхнями, як труби, обігрівачі і холодильники. Заземлення тіла збільшує ризик поразки електричним струмом.

Не належить наражати електроінструменти / машини на контакт з атмосферними опаданнями або вологістю. Вода і вологість, яка проникне всередину електроінструменту / машини, збільшує ризик поразки електричним струмом.

Не протягувати живильний кабель. Не застосовувати живильного кабелю, щоб носити, тягнути або від'єднувати штепсель від мережевої розетки. Уникати контакту живильного кабелю з теплом, маслами, гострими кромками і рухомими частинами. Пошкодження або сплутування живильного кабелю збільшує ризик поразки електричним струмом.

У разі роботи поза закритими приміщеннями, належить застосовувати подовжувачі, призначені для роботи поза закритими приміщеннями. Використання подовжувача, пристосованого для роботи назовні приміщень, зменшує ризик поразки електричним струмом.

У разі, коли застосування електроінструменту / машини у вологому середовищі є неминучим, тоді як захист від напруги живлення належить застосовувати пристрій диференціального струму (ПДС) [англ. *residual current device, RCD*]. Застосування ПДС зменшує ризик поразки електричним струмом.

Персональна безпека

Будь пильним, звертай увагу на те, що робиш, та бережи здоровий глузд під час роботи з електроінструментом / машиною. Не застосовуй електроінструменту / машини, будучи перетомленим або під впливом наркотиків алко-голю або ліків. Навіть хвилинка неувagi під час роботи може привести до серйозних персональних травм.

Застосовуй засоби персонального захисту. Завжди накладай захист зору. Застосування засобів персонального захисту, таких як пилрозахисний респіратор, протиковзке захисне взуття, каски і захисники слуху, зменшують ризик серйозних персональних травм.

Запобігай випадковому введенню в дію. Переконайся, що електричний вмикач перед під'єднанням до живлення і акумулятора, піднесенням або перенесенням електроінструменту / машини, знаходиться в позиції «вимкнений». Перенесення електроінструменту / машини з пальцем на вмикачі або живлення електроінструменту / машини, коли вмикач знаходиться в позиції «включений», може привести до серйозних травм.

Перед включенням електроінструменту / машини зніми всі ключі та інші інструменти, які були використані для його регулювання. Ключ, залишений на обертальних елементах інструменту / машини, може вести до серйозних травм.

Не протягуй руки і не висовуйся дуже далеко. Утримуй відповідне положення, а також рівновагу протягом всього часу. Це дозволить легше оволодіти електроінструментом / машиною у випадку непередбачених ситуацій під час роботи. Відповідно одягайся. Не надівай вільніший одяг або біжутерію. Утримуй волосся і одяг на віддалі від рухомих частин електроінструменту / машини. Вільний одяг, біжутерія або довге волосся можуть бути схоплені рухомими частинами.

Якщо пристрої пристосовані для приєднання витягу пилу або накоплення пилу, переконайся, що вони були приєднані і використані правильно. Застосування витягу пилу зменшує ризик загроз, зв'язаних з пилом.

Не дозволяй, щоби досвід, придбаний частим використанням інструменту / машини, спричинили безтурботність і ігнорування правил безпеки. Безтурботна дія може привести до серйозних травм за одну частку секунди.

Експлуатація і дбайливість за електроінструмент / машину

Не перенавантажуй електроінструмент / машину. Застосовуй електроінструмент / машину, відповідний для вбраного застосування. Відповідний електроінструмент / машина забезпечить кращу і безпечнішу роботу, якщо буде використаний для спроектованого навантаження.

Не застосовуй електроінструмент / машину, якщо електричний вмикач не робить можливим включення і виключення. Інструмент / машина, який не дається контролювати за допомогою мережевого вмикача є небезпечним і його належить здати на ремонт.

Від'єднай штепсель від живильної розетки та демонтай акумулятор, якщо є таким, що відключається від електроінструменту / машини перед регулюванням, заміною приладдя або зберіганням інструменту / машини. Такі запобіжні заходи дозволять уникнути випадкового включення електроінструменту / машини.

Бережи інструмент в недоступному для дітей місці, не дозволяй особам, що не знають обслуговування електроінструменту / машини або цих інструкцій, користуватися електроінструментом / машиною. Електроінструменти / машини небезпечні в руках користувачів, що не пройшли курси підготовки.

Проводь технічний догляд за електроінструментами / машинами, а також за приналежністю. Перевіряй інструмент / машину під кутом невідповідності або зарубок рухомих частин, пошкоджень частин, а також яких-небудь інших

умов, які можуть вплинути на дію електроінструмента / машини. Пошкодження належить полагодити перед використанням електроінструменту / машини. Багато випадків викликані невідповідним технічним доглядом за інструментами / машинами.

Ріжучі інструменти належить утримувати в чистоті та в загостреному стані. Ріжучі інструменти з гострими кромками з відповідно проведеним технічним доглядом менш схильні до затискування /заклинювання та можна легко контролювати їх під час роботи.

Застосовуй електроінструменти / машини, приладдя та інструменти, які вставляються і т.д. згідно з даними інструкціями, беручи до уваги вигляд і умови роботи. Застосування інструментів для іншої роботи, ніж для якої були спроектовані, може привести до виникнення небезпечної ситуації.

Рукояті і поверхні для хватки зберігай сухими, чистими, а також вільними від масла і мазі. Слизькі рукояті і поверхні для хватки не дозволяють на безпечне обслуговування, а також на контроль інструменту / машини в небезпечних ситуаціях.

Ремонт

Ремонтуй електроінструмент / машину лише в установах, що мають на це службові права, які застосовують лише оригінальні запчастини. Забезпеч цю відповідну безпеку роботи електроінструменту.

ПОПЕРЕДЖЕННЯ З ТЕХНІКИ БЕЗПЕКИ АЛМАЗНИХ ДРИЛЕЙ

Під час свердління, що вимагає використання води, слід зливати воду з робочого місця оператора або використовувати пристрій для збору рідини. Такі запобіжні заходи зберігають місце оператора в сухості і зменшують ризик ураження електричним струмом.

Використовуйте електроінструмент за допомогою ізольованих поверхонь щипців при виконанні операцій, в яких ріжучий інструмент може стикатися з прихованим проводом або власним проводом. Ріжучі приналежності, що контактують з проводом під напругою, можуть привести до того, що відкриті металеві частини електроінструменту будуть під напругою і можуть привести до ураження електричним струмом.

Одягайте захист слуху при алмазному свердлінні. Вплив шуму може привести до втрати слуху.

Коли свердло застряє, припиніть чинити тиск вниз і вимкніть інструмент. Вивчіть і прийміть коригувальні заходи для усунення причини застрягання свердла.

Перед повторним запуском алмазного свердла в обраній заготівлі перевірте, чи свердло обертається вільно. Якщо свердло затиснуто, воно може не запуститися, може перевантажити інструмент або привести до викиду алмазного свердла з заготовки.

При закріпленні свердлової стійки за допомогою анкерів і кріпильних деталей до заготівлі переконайтеся, що використовуваний анкер здатний утримувати і фіксувати машину під час використання. Якщо заготівля слабка або пориста, анкер може легко вирватися, викликаючи звільнення стійки бурильної колони з заготовки.

При свердлінні в стінах або стелях, потрібно захистити людину і місце роботи на іншій стороні. Свердло може проходити через отвір або ядро може випасти з іншого боку.

Не використовуйте цей інструмент для свердління над головою з охолодженням водою. Вода, що потрапляє в електроінструмент, збільшує ризик ураження електричним струмом.

ЕКСПЛУАТАЦІЯ ПРИСТРОЮ

Підготовка до роботи

Виріб потрібно розпакувати, усуваючи всі елементи упаковки. Рекомендується залишити упаковку для подальшого зберігання та транспортування виробу. Перевірте виріб на наявність пошкоджень, які могли виникнути під час транспортування.

Увага! Перед початком будь-якої підготовки, переконайтеся, що вимикач вибору знаходиться в положенні «вимкнено - O/OFF», а кабель живлення виробу витягнуто з розетки.

Підготовка до роботи

Підставка стійки повинна бути закріплена до основи. Для цього служить отвір посередині основи. Кріплення слід здійснювати за допомогою анкерної втулки M16. Анкерна втулка не поставляється разом з виробом. Анкер необхідно закріпити до основи. Перш ніж розпочати кріплення, виберіть відповідний тип основи. Основа для кріплення повинна бути твердою і мати рівномірну структуру. Вільні або силучі основи, наприклад, з камінням, піском, не підходять для кріплення основи. З'єднувальні елементи повинні бути вибрані відповідно до основи. Можна використовувати дюбелі, анкери, гвинти та інші з'єднувальні елементи. Не використовуйте з'єднувальні елементи, які забиваються. Сили, що виникають під час свердління, можуть вирвати такі з'єднувальні елементи з основи.

Закрутіть фіксуючу штангу в анкер і прикріпіть основу свердильного верстату до штанги так, щоб штанга виступала з поздовжньої щілини в основі. Закрутіть гайку на штангу, але ще не затягуйте її.

Використовуйте гвинти в кутах основи для її вирівнювання. Після вирівнювання затягніть гайки до основи (II). Це

запобігатиме відкручуванню вирівнювальних гвинтів.

Затягніть гайку анкера так, щоб вона була прикріплена до основи.

Цей спосіб кріплення дозволяє встановлювати свердлильний верстат в будь-якому положенні.

Затягніть кріплення (III) до головки стійки.

Встановіть ручку рухомої головки стійки. Ручку можна встановити з обох сторін корпусу пристрою. Накладіть ручку на шпильку, потім затягніть гвинт так, щоб він потрапив до отвору шпильки та заблокував можливість зсуву ручки зі шпильки (IV).

Відкрутіть гвинти, що кріплять колону до основи стійки та поверніть колону на 180 градусів (V). Потім затягніть всі гвинти в зворотній послідовності.

Відрегулюйте опір переміщення головки стійки. Для цього використовується поворотна ручка (VI). Закручування ручки збільшує опір переміщення головки стійки, а відкручування ручки зменшує опір переміщення головки стійки.

Увага! Не можна використовувати ручку для повного блокування руху головки. Опір переміщення повинен бути обраний таким чином, щоб головка не змінювала положення самостійно під впливом ваги свердла, встановленого в головку, і при цьому було можливе плавне переміщення головки за допомогою ручки.

Закрутіть заглушку (VI) в отвір у верхній частині колони стійки.

Монтаж свердла

Закріпіть свердло, накрутивши його на шпindel. Різьблення свердла повинно підходити до різьблення свердлильного верстату. Забороняється переробляти будь-яке з різьблень, щоб воно підходило до іншого. Забороняється використовувати адаптери, які пристосовують кріплення свердла до кріплення шпindel.

Перш ніж прикріпити свердло, перевірте стан обох різьблень, свердла та шпindel. Різьблення повинні бути чистими та без пошкоджень. За необхідності очистіть різьблення за допомогою пластикової щітки зі щетиною або м'якої тканини.

У вісі шпindel є вихідний отвір для охолоджуючої води. Перевірте на наявність забруднень. Це простіше зробити перед тим, як прикріпити свердло. У разі необхідності ретельно очистіть вихід для води тонкою паличкою з дерева або пластику. Не використовуйте гострі металеві предмети, які можуть пошкодити систему подачі води. Якщо бруд неможливо усунути, зв'яжіться з авторизованим сервісним центром виробника.

Закріпіть свердло, вкрутивши його у шпindel так, щоб гвинт шпindel був повністю закритим. Затягніть з'єднання, утримуючи шпindel одним ключем і затягуючи свердло іншим ключем (VII).

Демонтаж свердла необхідно виконувати, відкрутивши його за допомогою ключа від шпindel, який утримується на місці іншим ключем.

Монтаж і демонтаж свердла необхідно виконувати за допомогою ручних ключів. Свердло буде затягуватись під час свердління, що може означати, що демонтаж свердла вимагатиме використання більшої сили, ніж монтаж.

Підключення охолоджувальної води

Увага! Для охолодження використовуйте виключно воду. Заборонено використовувати інші рідини. Вода для охолодження повинна бути чистою, без будь-яких забруднень, які можуть обмежити або заблокувати потік води.

Коли це можливо, свердлити необхідно з використанням водяного охолодження. Це дозволить подовжити роботу свердла і свердлильного верстату, а також зменшити кількість пилу, що утворюється під час роботи. Переконайтеся, що водяний клапан продукту закритий (VIII). Встановіть шланг з внутрішнім діаметром, зазначеним в таблиці з технічними даними, на патрубок клапана (IX). Переконайтеся, що під час роботи шланг не зсувається самовільно. За необхідності необхідно закріпити з'єднання затискним джгутом. Не затягуйте джгут занадто сильно, щоб не пошкодити шланг.

Відкрийте подачу води до клапана виробу. Вода до з'єднання для води повинна подаватися під тиском не більшим від зазначеного в таблиці з технічними даними. Переконайтеся, що на з'єднанні шлангу з патрубком не має слідів витоків. Клапан можна відкрити та закрити за допомогою важеля (X). Якщо важіль знаходиться в положенні, перпендикулярному до патрубка підключення води, клапан закритий. Важіль у будь-якому іншому положенні означає, що клапан відкритий. Клапан повністю відкритий, коли важіль клапана знаходиться в положенні, паралельному патрубку.

Переконайтеся, що вода виходить з вихідного сопла.

Увага! Якщо кінець свердла під час роботи знаходиться вище, ніж кінець шпindel, наприклад, при свердлінні в стелі. Необхідно стежити за тим, щоб вода не стікала до свердлильного верстату. Свердлильний верстат не є герметичним, а контакт води з електричними системами виробу може призвести до ураження електричним струмом, що може призвести до серйозних травм або смерті.

У цьому випадку необхідно свердлити без охолодження водою або використовувати зовнішній збірник для надлишкової води (доступний окремо), підключений до промислового пілососа, який пристосований до «мокрої» праці (доступний окремо).

Система подачі води повинна бути прокладена таким чином, щоб вона не заважала жодним чином експлуатації виробу та доступу до рукоятки, ручок та перемикача.

Тест вимикача залишкового струму (PRCD)

Виріб оснащений автоматичним вимикачем залишкового струму, підключеним до кабелю живлення біля вилки. Перед кожним початком роботи необхідно перевіряти його роботу. Переконайтеся, що вимикач знаходиться в положенні

«вимкнено», свердло вийнято, а шпindel не має контакту з будь-яким предметом. Підключіть вилку кабелю живлення до електричної розетки. Натисніть кнопку з позначкою «TEST», розташовану в корпусі вимикача PRCD, при цьому згасне індикатор на перемикачі PRCD. Натисніть кнопку «RESET», а потім запустіть виріб, натиснувши перемикач, індикатор повинен засвітитися.

Якщо індикатор не згасне після натискання кнопки з позначкою «TEST» або згасне після запуску виробу, негайно припиніть роботу виробу, відключіть вилку кабелю живлення від розетки і передайте виріб до авторизованої сервісної служби виробника.

Увага! Забороняється використовувати виріб з пошкодженням вимикачем залишкового струму.

Запуск продукту

Завжди виконуйте тестовий запуск, щоб перевірити правильність роботи виробу перед початком робіт.

Впевніться, що перемикач пристрою знаходиться у положенні «вимкнено - O/OFF», а вилку кабелю живлення відключено від розетки.

Встановіть свердло, а потім підключіть подачу води. Виконайте обидва кроки, як зазначено вище. Закрийте водяний клапан.

Переконайтеся, що свердло не має контакту з будь-яким предметом, вставте кабель живлення в електричну розетку.

Натисніть кнопку «RESET» на вимикачі залишкового струму, відкрийте водяний клапан.

Поверніть перемикач у положення «увімкнено - I/ON», це призведе до запуску інструменту. Дайте продукту пропрацювати приблизно 30 секунд на номінальній швидкості.

Протягом цього часу переконайтеся, що свердло не має осового биття, інструмент не вібрує, не генерує надмірний шум, з нього не виділяється дим або підозрілі запахи. Перевірте, чи не порушується потік води в системі охолодження.

Якщо спостерігаються будь-які ознаки невідповідної роботи, негайно вимкніть виріб, від'єднайте вилку кабелю живлення від розетки, а потім спробуйте усунути причину невідповідної роботи. У разі неможливості усунути причину неправильної роботи, виріб повинен бути переданий до авторизованої сервісної служби виробника.

Забороняється працювати з виробом, що працює невідповідним чином, або з пошкодженням виробом.

Вимкнення виробу

Виріб необхідно вимкати в наступній послідовності.

Поверніть перемикач у положення «вимкнено – O/OFF».

Зачекайте на зупинку свердла. Закрийте водяний клапан. Підключіть кабель живлення до електричної розетки. Відключіть систему подачі води від виробу. Відкрийте водяний клапан виробу і випустіть решту води з виробу.

Витягніть свердло і приступайте до обслуговування пристрою.

Робота з виробом

Перед початком роботи підготуйте місце свердління.

Якщо необхідно виконати наскрізний отвір, то іншу сторону просвердленої поверхні необхідно підготувати таким чином, щоб серцевина, що випадає, не була небезпечною.

Перевірте місце свердління отвору на предмет перешкод у вигляді систем води, газу, проводки й інших, ушкодження яких під час свердління може привести до травми, смерті або завдати матеріальної шкоди.

Якщо під час свердління повинна бути просвердлена арматура, то необхідно одержати дозвіл на такі дії від будівельного нагляду або інших служб, відповідальних за безпеку конструкції.

При свердлінні не нахиляйте установку для свердління, це приведе до того, що свердло перекосяться у отворі, що у свою чергу може ушкодити свердло та установку, а також привести до травми.

Під час свердлення потрібно застосовувати тиск, необхідний для ефективного свердління. Занадто великий тиск приведе до занадто швидкого зношування свердла й самої установки. Також він може спровокувати спрацьовування запобіжної муфти.

Установка для свердління оснащена запобіжною муфтою, вона спрацює, коли виріб виявить занадто великий опір під час свердління, що проявляється спочатку пульсуванням під час роботи, а потім зупинкою роботи свердла при роботі мотора.

Активізація муфти може бути викликана надлишковим тиском під час свердлення, перекосом свердла або якщо кінець свердла наткнеться на матеріал, що вимагає занадто великого крутного моменту.

Якщо відбудеться спрацьовування муфти, слід знизити тиск свердла доти, поки установка для свердління не повернеться у режим правильної роботи.

При свердлінні некрізних отворів серцевина залишається прикріпленою до поверхні. Після завершення свердління не відключайте подачу води на деякий час, це дозволить вимити пил, який виник під час свердління, який знаходиться між стінкою свердла й серцевиною.

Серцевину слід відірвати від поверхні за допомогою долота або зубила, як показано на малюнку (XI).

При свердлінні наскрізних отворів серцевина може випасти самостійно зі свердла. Перед початком наскрізного свердління, іншу сторону отвору слід підготувати таким чином, наприклад, за допомогою опалубки, щоб серцевина, що випадає, не створювала небезпеки. Якщо серцевина не випадає під власною вагою, необхідно обережно постукувати по стінках свердла шматком дерева або пластмаси. Для цієї мети заборонено використовувати металеві предмети. Якщо серцевину усе ще не вдається витягти, можна використовувати вибивач, вставлений в монтажний отвір свердла. Легкими ударами вибити серцевину. Будьте обережні, щоб не пошкодити різьблення в монтажному отворі.

Перед свердлінням відзначте місце свердління, навколо центру свердління слід зазначити окружність розміром діаметру отвору. Це допоможе точно висвердлити отвір.

Після завершення робіт закрийте подачу води, від'єднайте вилку кабелю живлення й приступіть до технічного обслуговування.

КОНСЕРВАЦІЯ ТА ОГЛЯД

УВАГА! Перед початком регулювання, технічного обслуговування або консервації слід вийняти штепсель приладу з гнізда електромережі. Після завершення роботи слід перевірити технічний стан електроприладу шляхом зовнішнього огляду та оцінки: корпусу та рукоятки, електропроводу з штепселем і відгинкою, роботи електричного вимикача, прохідності вентиляційних щілин, іскрення щіток, рівня шуму при роботі підшипників та передачі, запуску та рівномірності роботи. Протягом гарантійного періоду користувач не може проводити додатковий монтаж електроприладів або заміну будь-яких елементів та частин, оскільки це викликає втрату гарантійних прав. Всілякі перебої, викриті під час огляду або роботи, є сигналом до проведення ремонту у сервісному пункті. Після завершення роботи корпус, вентиляційні щілини, перемикачі, додаткову рукоятку та щитки слід прочистити, напр., струменем повітря (тиск не більше 0,3 МПа), пензлем або сухою шматкою без застосування хімічних речовин та миючих рідин. Прилад та затиски прочистити сухою чистою шматкою.

PRODUKTO APRAŠYMAS

Deimantinis gręžtuvas skirtas gręžti skyles gelžbetonyje naudojant specialius grąžtus su deimantiniu disku. Gręžtuvą taip pat galima naudoti keraminių medžiagų, tokių kaip betonas, asfaltas, plytos ar akmuo, skylių gręžimui. Dėka vandens aušinimo darbas yra efektyvus ir saugus. Tinkamas, patikimas ir saugus produkto veikimas priklauso nuo tinkamo naudojimo, todėl:

Prieš naudodami gaminį reikia perskaityti visą darbo su produktu instrukciją ir ją išsaugoti ateičiai.

Gamintojas neatsako už nuostolius, sužalojimus atsiradusius dėl gaminio naudojimo ne pagal paskirtį, saugos taisyklių ir šio vadovo rekomendacijų nesilaikymo. Produkto naudojimas ne pagal paskirtį sukelia taip pat pardavėjo teikiamos garantijos netekimą.

PRODUKTO KOMPLEKTACIJA

Produktas pristatomas pilnai surinktas, tačiau prieš pradėdam darbą jis turi būti paruoštas pagal žemiau pateiktą naudojimo instrukciją. Produktas pristatomas kartu su stovu, papildoma rankena su apkaba bei galine atrama. Produkto komplektacijoje nėra grąžtų bei vandens prijungimo žarnos.

TECHNINIAI DUOMENYS

Parametras	Matavimo vienetas	Vertė
Katalogo numeris		YT-81983
Nominali įtampa	[V~]	230
Nominalus dažnis	[Hz]	50
Nominali galia	[W]	2800
Izoliacijos klasė		I
Nominalūs apsisukimai	[min ⁻¹]	700
Grąžto tvirtinimas		1 1/4" UNC
Minimalus grąžto skersmuo	[mm]	12
Maksimalus grąžto skersmuo	[mm]	300
Grąžto ilgis	[mm]	150 - 450
Vandens jungties skersmuo	["/ mm]	1/4" / 6,35
Maks. įleidžiamo vandens slėgis	[MPa]	0,5
Triukšmas		
akustinis slėgis L _{WA} ± K	[dB(A)]	92,4 ± 3,0
akustinė galia L _{WA} ± K	[dB(A)]	105,4 ± 3,0
Apsaugos laipsnis		IPX0
Masė	[kg]	22

Dekaruota bendra triukšmo skleidimo vertė sumatuota naudojant standartinį bandymo metodą ir gali būti naudojama tam, kad palyginti vieną įrankį su kitu. Deklaruotos triukšmo skleidimo vertės taip pat gali būti naudojamos pradiniam poveikio vertinimui.

ĮSPĖJIMAS! Triukšmo sklaidimas realiai naudojant elektrinį įrankį gali skirtis nuo nurodytų verčių, atsižvelgiant į įrankio naudojimo būdą, ypač į ruošinio tipą. Remiantis poveikio įvertinimu realiomis naudojimo sąlygomis, būtina nurodyti operatoriaus apsaugojimui skirtas saugos priemones (atsižvelgiant į visas darbo ciklo dalis, pvz., laiką, kai įrankis yra išjungtas ir kai jis veikia tuščiu režimu, išskyrus paleidimo laiką).

BENDRI ĮSPĖJIMAI DĖL ELEKTROS ĮRANKIŲ SAUGUMO

Įspėjimas! Reikia susipažinti su visais saugumo įspėjimais, iliustracijomis, o taip pat specifikacijomis, pristatytomis su elektros įrankiais / mašina. Jų nesilaikymas gali priversti prie elektros srovės smūgio, gaisro arba kūno sužalojimo.

Saugoti visus įspėjimus, o taip pat instrukcijas sekančiam kartui.

Sąvoka „elektros įrankis / mašina“ panaudota įspėjimuose susijusiuose su visais įrankiais / mašinų maitinamų elektros srove, su laidais kaip ir be laidų.

Saugumas darbo vietoje

Darbo vieta turi būti gerai apšviesta ir švari. Netvarka ir silpnas apšvietimas gali būti nelaimingų atsitikimų priežastimi.

Negalima naudoti elektros įrankių / mašinų aplinkoje kur yra didesnė sproginimo rizika, kuriose yra degūs skysčiai, dujos arba garai. Elektros įrankiai / mašinos generuoja kibirkštis, kurios gali uždegti dulkes arba garus.

Neleiskite į darbo vietą vaikų pašalinių žmonių. Koncentracijos praradimas gali priversti prie kontrolės praradimo.

Elektrinė sauga

Maitinimo laido kištukas turi būti pritaikytas prie tinklinio lizdo. Negali jokiū būdu pakeisti kištuko. Negalima naudoti jokių kištuko adapterių su įžemintais elektros įrankiais / mašinomis. Nmodifikuotas kištukas tinkantis prie lizdo mažina elektros srovės smūgio riziką.

Vengti sąlyčio su įžemintais paviršiais, tokiais kaip vamzdžiai, šildytuvai ir aušintuvai. Kūno įžeminimas didina elektros srovės smūgio riziką.

Negalima priversti prie elektros įrankių / mašinos sąlyčio su atmosferos krituliais arba drėgme. Vanduo ir drėgmė, kuri pateks į elektros įrankio / mašinos vidaus didina elektros srovės smūgio riziką.

Negalima perkrauti maitinimo laido. Negalima naudoti maitinimo laido kištuko nešimui, prijungimui ir atjungimui nuo tinklinio lizdo. Vengti sąlyčio maitinimo lizdo su šiluma, aliejais, aštriomis briaunomis ir judančiais elementais. Maitinimo laido pažeidimas didina elektros srovės smūgio riziką.

Darbo už uždaru patalpų ribų atveju reikia naudoti prailgintuvus, skirtus darbu už uždaru patalpų ribų. Tinkamo prailgintuvo panaudojimas, pritaikyto darbui išorėje mažina elektros smūgio riziką.

Atveju kai naudojamas elektros įrankis / mašina drėgnoje aplinkoje yra neišvengiamas, kaip apsaugą nuo maitinimo įtampos reikia naudoti skirtingos įtampos įrengimą (RCD). RCD panaudojimas mažina elektros srovės smūgio riziką.

Asmeninis saugumas

Būkite jautrus, kreipkite dėmesį į tai ką darai ir vadovaukis sveiku protu darbo su elektros įrankiu / mašina metu. Nenaudokite elektros įrankio / mašinos esant nuovargiui arba suvartojus narkotikus, alkoholį ar vaistus. Dėmesingumo akimirka trūkumas gali priversti prie rimtų asmeninių sužeidimų.

Naudoti asmenines apsaugos priemones Visada dėvėkite akių apsaugą. Asmeninės apsaugos priemonių, tokių kaip dulkių kaukės, apsauginė nuo slydimo apsauganti avalynė, šalmai ir klausos apsauga mažina rimtų asmeninių sužeidimų riziką.

Saugokite nuo atsitiktinio įrenginio užvedimo. Įsitinkinkite, kad elektros jungiklis yra „išjungtas“ pozicijoje prieš prijungiant prie maitinimo ir/arba akumuliatoriaus, elektros įrankio / mašinos pakėlimo arba perkėlimo. Elektros įrankio / mašinos su pirštu ant jungiklio perkėlimas arba elektros įrankio / mašinos maitinimas, kai jungiklis yra pozicijoje „įjungtas“ gali priversti prie rimtų sužalojimų.

Prieš elektros įrankio / mašinos įjungimą išimkite visus raktus ir kitus įrankius, kurie buvo panaudoti jo reguliavimui. Raktas paliktas ant judamų elementų įrankio / mašinos gali priversti prie rimtų sužalojimų.

Nesiekite ir nepasilenkite per toli. Išsaugokite tinkamą poziciją ir lygsvarą per visą laiką. Tai leis lengviau valdyti elektros įrankį / mašiną netikėtų situacijų darbo metu atveju..

Dėvėkite tinkamą aprangą. Nedėvėkite laisvos aprangos arba bižuterijos. Turėkite plaukus o taip pat aprangą atokiau nuo judančių elektros įranki / mašinos elementų. Laisva apranga, bižuterija arba ilgi plaukai gali būti įsukti į judamus elementus.

Jeigu įrengimai yra pritaikyti prijungti prie dulkių ištraukimo arba dulkių kaupimo, įsitinkinkite, kad buvo jie prijungti ir tinkamai panaudoti. Dulkių ištraukimo panaudojimas mažina pavojų, susijusių su dulkelėmis riziką.

Neprileiskite prie to, kad patirtis įgyta dėl elektros įrankio / mašinos panaudojimas privedė prie saugumo taisyklių ignoravimo. Nesaugus veikimas gali priversti prie rimtų sužeidimų per akimirka.

Elektros įrankių / mašinos naudojimas ir priežiūra

Neapkraukite elektros įrankio / mašinos. Naudokite elektros įrankius / mašinas tinkamam pasirinktam naudojimui. Tinkamas elektros įrankis / mašina užtikrins geresnį ir saugesnį darbą, jeigu bus panaudotas suprojektuotai apkrovai.

Nenaudokite elektros įrankio / mašinos, jeigu elektros jungiklis neleidžia įjungti arba išjungti. Įrankis / mašina, kurių negalima kontroliuoti su tinkliniu jungikliu yra nesaugus ir reikia juos atiduoti taisymsiui.

Išimkite kištuką iš maitinimo lizdo ir/arba išmontuokite akumuliatorių, jeigu yra atjungtas nuo elektros įrankio / mašinos prieš reguliavimą, aksesuarų pakeitimu arba įrankio / mašinos sandėliavimo. Tokios apsaugos priemonės padės išvengti atsitiktinio elektros įrankio / mašinos įjungimo.

Laikykite įrankį vaikams neprieinamoje vietoje, nepriekite, kad asmenys nežinantys kaip naudoti elektros įrankį / mašiną arba tų instrukcijų naudotų elektros įrankius / mašiną. Elektros įrankiai / mašinos yra pavojingos naudojant mokymų nepaėjusiems naudotojams.

Priziūrėkite elektros įrankius / mašinas ir aksesuarus. Patikrinkite įrankius / mašinas judamų dalių nepritaikymo arba užstrigimo atveju, elementų arba kokių nors kitų sąlygų, kurie gali turėti įtaką elektros įrankio / mašinos veikimui. Sugedimus reikia pataisyti prieš elektros įrankio / mašinos panaudojimą. Daugelis atvejų įvyko dėl netinkamos elektros įrankio / mašinos priežiūros.

Pjovimo įrankius reikia laikyti švaroje ir aštrus. Tinkamai priziūrimi pjovimo įrankiai su aštriomis briaunomis yra mažiau linkę užstrigti ir lengviau yra lengviau kontroliuoti darbo metu.

Naudokite elektros įrankius / mašinas, aksesuarus, o taip pat montuojamus įrankius ir t.t. pagal šias instrukcijas, atsižvelgiant į darbo sąlygas ir rūšį. Įrankių naudojimas skirtingam darbui negu buvo suprojektuota, gali priversti prie pavojingos situacijos atsiradimo.

Rankenas ir laikymo paviršius išlaikykite sausus, švarius, o taip pat be alyvos ir tepalų. Slidžios rankenos ir laikymo paviršiai neleidžia saugiai naudoti ir kontroliuoti įrankio / mašinos pavojingų situacijų metu.

Remontas

Remontuokite įrankius / mašinas tik įgaliuose servisuose, naudojant vien tik originalias atsargines dalis. Tai užtikrins elektros įrankio darbo tinkamą saugumą.

PASTABOS DĖL DEIMANTINIŲ GRĘŽTUVŲ SAUGUMO

Jei gręžiant reikia naudoti vandenį, jį reikia šalinti iš operatoriaus darbo vietos arba panaudokite skysčių surinkimo prietaisą. Šios atsargumo priemonės leis išlaikyti operatoriaus darbo vietą sausa ir sumažins elektros smūgio riziką.

Laikykite elektrinį įrankį už izoliuotų sugriebimo paviršių atliekant veiksmus, kai pjovimo elementas gali liestis su paslėptais laidais ar savo kabeliu. Pjovimo elementai, kurie liečiasi su srovės laidininku, gali sukelti, kad neapsaugotos elektrinio įrankio metalinės dalys bus veikiamos elektros srovės ir gali sukelti operatoriui elektros šoką.

Deimantinio gręžimo metu naudokite klausos apsaugos priemones. Triukšmo poveikis gali sukelti klausos praradimą.

Kai gręžtuvas užstringa, nustokite įrankį spausiti žemyn ir išjunkite įrankį. Patikrinkite ir imkitės taisomųjų veiksmų, kad pašalintumėte grąžto įstrigimo priežastį.

Prieš paleisdami deimantinę gręžimo mašiną ruošinyje iš naujo, patikrinkite ar grąžtas laisvai sukasi. Jei grąžtas užstringęs, jis gali nepasileisti, gali perkrauti įrankį arba deimantinį grąžtas gali būti iššokti iš ruošinio.

Pritvirtinant gręžimo stovą su inkarais ir tvirtinimo detalėmis prie ruošinio, įsitikinkite, kad naudojamas inkaras gali išlaikyti ir imobilizuoti mašiną naudojimo metu. Jei ruošinys yra silpnas arba porėtas, inkaras gali lengvai iškristi, todėl gręžimo stovas gali atsiskirti nuo ruošinio.

Gręžiant sienas ar lubas, saugokite žmones ir darbo vietą kitoje pusėje. Gręžtuvas gali praeiti per skylę arba šerdis gali iškristi iš kitos pusės.

Gręžimui virš galvos nenaudokite šio įrankio su aušinimu vandeniu. Į elektrinį įrankį patenkantis vanduo padidina elektros smūgio riziką.

PRODUKTO VALDYMAS

Paruošimas darbui

Produktas turi būti išpakuotas visiškai pašalinant visus pakavimo elementus. Rekomenduojama laikyti pakuotę tolimesniam gaminio saugojimui ir transportavimui. Patikrinkite, ar produktas nebuvo sugadintas transportavimo metu.

Dėmesio! Prieš pradėdami bet kokį parengiamąjį darbą, įsitikinkite, kad produkto jungiklis yra „išjungtas– O/OFF“ padėtyje ir maitinimo laido kištukas yra ištrauktas iš maitinimo lizdo.

Paruošimas darbui

Stovo pagrindas turi būti pritvirtintas prie žemės. Tai atliekama naudojant skylę pagrindo viduryje. Tvirtinti reikia M16 inkaro mova. Inkaro mova netiekiami su gaminiu. Inkaras turi būti įstatytas į pagrindą. Prieš surinkimą pasirinkite tinkamą pagrindą ant žemės. Montavimui skirtas pagrindas turi būti tvirtas ir vientisas. Birus paviršius pvz. su akmenimis, smėliu netinka pagrindui montavimui. Tvirtinimo elementai turi būti parinkti pagal žemės tipą, galima naudoti kaiščius, inkarus, varžtus ir kitas įsukamas tvirtinimo detales. Nenaudokite įmušamų tvirtinimo elementų. Gręžimo metu atsiradusios jėgos gali ištraukti tokias tvirtinimo detales iš žemės.

Įsukite fiksavimo strypą į inkarą ir uždėkite grąžto pagrindą ant strypo taip, kad strypas išsikištų iš pagrindo išilginės skylės. Užsukite veržlę prie strypo, bet dar nepriveržkite.

Pagrindo kampuose esančiais varžtais išlyginkite pagrindą. Sulygiavę priveržkite veržlės prie pagrindo (II). Tai neleis lygiavimo varžtams atsikulti.

Priveržkite inkaro veržlę, kad jis būtų pritvirtinta prie žemės.

Šis tvirtinimo būdas leidžia grąžtą montuoti bet kiojoje padėtyje.

Priveržkite rankeną prie stovo galvutės (III).

Sumontuokite kilnojamosios stovo galvutės rankenėlę, ją galima sumontuoti abiejose įrankio korpuso pusėse. Uždėkite pasukamą rankenėlę ant kaiščio, toliau priveržkite varžtą taip, kad atsirastu kaiščio angoje ir užfiksuotu rankenėlę kaištyje (IV).

Išsukite varžtus, kuriais kolonėlė pritvirtinta prie stovo pagrindo, ir pasukite kolonėlę 180 laipsnių kampui (V). Tada priveržkite visus varžtus atvirkštine išmontavimo tvarka.

Sureguliuokite stovo galvutės judesio pasipriešinimą. Tam naudojama rankenėlė (VI). Prisukant rankenėlę padidėja stovo galvutės judėjimo pasipriešinimas, o atsukus rankenėlę sumažėja stovo galvutės judėjimo pasipriešinimas.

Dėmesio! Rankenėlė nėra skirta visiškam galvutės judėjimo blokavimui. Judesio pasipriešinimas turėtų būti parinktas taip, kad galvutė savarankiškai nepakeistų savo padėties dėl sumontuoto ant galvutės gręžtuvo svorio ir tuo pat metu galvutė sklandžiai judėtų sukant rankenėlę.

Angą stulpelio viršuje uždarykite dangteliu (VI).

Grąžto montavimas

Grąžtą tvirtinkite prisukdami jį ant gręžtuvo veleno. Grąžto sriegis turi atitikti gręžtuvo sriegį. Draudžiama keisti kuri nors sriegį, tam kad suderinti. Draudžiama naudoti adapterius, kurie derina grąžto tvirtinimą prie veleno.

Prieš montuodami grąžtą, patikrinkite abiejų sriegių, grąžto ir veleno būklę. Sriegiai turi būti švarūs ir nepažeisti. Jei būtina, valykite sriegius šepetėliu su plastikiniais šeriais arba minkštu skudurėliu.

Veleno ašyje yra aušinimo vandens išleidimo anga. Patikrinkite ar anga yra švari. Lengviau tai padaryti prieš montuojant grąžtą. Jei būtina, vandens angą atsargiai išvalykite naudojant ploną lazdelę iš plastiko ar medžio. Nenaudokite aštrių metalinių daiktų,

kurie gali sugadinti vandens tiekimo sistemą. Jei nėra galimybės pašalinti nešvarumus, kreipkitės į gamintojo įgaliotą techninės priežiūros centrą.

Grąžtą pritvirtinkite prisukdami prie veleno taip, kad veleno sriegis būtų visiškai uždengtas. Jungimą prisukti laikydami veleną vienu raktu ir priveržiant grąžtą antru raktu (VII).

Grąžto pašalinimas atliekamas atsukant jį raktu nuo veleno laikomo antru raktu.

Grąžto montavimas ir išmontavimas turėtų būti atliekamas rankiniu raktu. Grąžtas prisiveržia stipriau gręžimo metu, kas reiškia, kad grąžto pašalinimui reikės daugiau jėgos nei priveržimui.

Aušinancio vandens pajungimas

Dėmesio! Aušinimui naudokite tik vandenį. Draudžiama naudoti kitus skysčius. Vanduo naudojamas aušinimui turi būti švarus, be jokių teršalų, kurie galėtų sumažinti ar blokuoti vandens tekėjimą.

Visada, kai įmanoma, gręžkite naudojant aušinimą vandeniu. Tai padidins grąžtų ir gręžtuvo eksploatavimą, o taip pat sumažins darbo metu susidariusių dulkių kiekį. Patikrinkite, ar uždarytas produkto vandens vožtuvas (VIII). Uždėkite žarną (vidinis skersmuo pateiktas lentelėje su techniniais duomenimis) ant vožtuvo antgalio (IX). Patikrinkite ar žarną nenuslys darbo metu. Jei būtina apsaugokite jungtį naudojant suspaudimo dirželį. Dirželio nespauskite per stipriai, kad nepažeistumėte žarnos.

Atidarykite vandens tiekimą prie vožtuvo. Vanduo turi būti pateiktas esant ne didesniai slėgiui, nei nurodytas lentelėje su techniniais duomenimis. Patikrinkite, ar žarnos prijungimas prie vožtuvo jungties nerodo nutukėjimo pėdsakų. Vožtuvas atidaromas ir uždaromas svirtimi (X). Jei svirtis statmena vandens jungties prievadui, vožtuvas uždarytas. Svirtis bet kurioje kitoje padėtyje reiškia, kad vožtuvas atidarytas. Vožtuvas yra visiškai atidarytas, kai vožtuvo svirtis yra lygiagrečiai prievadui, Patikrinkite, ar vanduo teka iš išleidimo angos.

Dėmesio! Jei grąžto galas darbo metu atsiras aukščiau nei veleno galas, pvz. gręžiant lubose. Užtikrinkite, kad vanduo nepatektų į gręžtuvą. Gręžtuvas nėra sandarus, vandens kontaktas su produkto elektros sistemomis gali sukelti elektros smūgį, dėl ko atsiranda sunkių sužalojimų ar mirties rizika.

Tokiu atveju rekomenduojama gręžti be aušinimo vandeniu arba naudoti išorinius įrenginius vandens perteklių surinkimui (perkamas atskirai) pajungtų prie pramoninio dulkių siurblio, skirto darbams su vandeniu (perkamas atskirai).

Vandens įrengimas turėtų būti nukreiptas taip, kad jis netrukdytų produkto veikimui ir prieigai prie rankenos, rankenėlių ir jungiklių.

Diferencialo grandinės pertraukiklio (PRCD) bandymas

Produkte yra įrengtas automatinis diferencinis pertraukiklis, prijungtas prie maitinimo laido šalia kištuko. Prieš pradėdam darbą, patikrinkite jo veikimą. Patikrinkite, ar įrankio jungiklis yra „išjungtas“ padėtyje, varžtas buvo pašalintas, o velenas neturi kontakto su jokia daiktu. Įjunkti produkto maitinimo laido kištuką į elektros lizdą. Paspauskite mygtuką, pažymėtą „TEST“, esantį PRCD jungiklio korpuse, PRCD jungiklio lemputė nustos šviesti. Paspauskite mygtuką, pažymėtą „RESET“, ir tada paleiskite produktą paspausdami jungiklį, indikatorius pradės šviesti.

Jei indikatorius negesta paspaudus mygtuką, pažymėtą „TEST“, arba gesta, kai paleidžiate produktą, nedelsdami sustabdykite produkto veikimą, atjunkite maitinimo kabelį nuo maitinimo lizdo ir perduokite produktą gamintojo įgaliotam servisui centrui.

Dėmesio! Draudžiama naudoti gaminį su sugadintu srovės grandinės pertraukikliu.

Produkto įjungimas

Prieš kiekvieną darbo pradžią turi būti atliktas bandomasis patikrinimas, siekiant nustatyti, ar produktas tinkamai veikia.

Patikrinkite, ar įrankio jungiklis yra „Išjungtas – O/OFF“ padėtyje, o maitinimo laido kištukas yra atjungtas nuo maitinimo lizdo. Pritvirtinkite grąžtą ir prijunkite vandens tiekimą. Abu veiksmai turėtų būti atliekami vadovaujantis pirmiau nurodytomis instrukcijomis. Uždaryti vandens vožtuvą.

Išitinkite, kad grąžtas neturi kontakto su jokia daiktu, prijunkite maitinimo laidą prie maitinimo lizdo.

Paspauskite mygtuką, pažymėtą „RESET“ ant srovės grandinės pertraukiklio, atidarykite vandens vožtuvą.

Jungiklį nustatyti į padėtį „Išjungtas – I/OFF“, tada įrankis bus paleistas. Leiskite gaminiui veikti maždaug 30 sekundžių nominaliu greičiu.

Per šį laiką patikrinkite, ar grąžtas nerodo jokio ašinio stuksenimo, produktas neviruoja, neišsikaria pernelyg didelis triukšmas, dūmai ar įtartinai kvapai. Patikrinkite, ar aušinimo vandens srautas nėra sutrikdytas.

Jei pastebimi bet kokie neteisingo veikimo požymiai, iš karto išjunkite produktą, atjunkite maitinimo kabelį nuo lizdo ir pabandykite pašalinti gedimo priežastį. Jei neįmanoma pašalinti netinkamo darbo priežasties, produktas turėtų būti perduotas gamintojo įgaliotam techninės priežiūros centrui.

Draudžiama dirbti su produktu, rodančiu neteisingą veikimą arba su sugadintu produktu.

Produkto išjungimas

Produktas išjungiamas tokia tvarka.

Jungiklį nustatyti į padėtį „išjungtas – O/OFF“.

Palaukite kol grąžtas nustos sukstis. Uždaryti vandens vožtuvą. Išjungti produkto maitinimo laido kištuką į elektros lizdą. Atjunkite vandens sistemą nuo produkto. Atidarykite produkto vandens vožtuvą ir išleiskite likusį vandenį.

Nuimkite grąžtą ir pereikite prie produkto priežiūros.

Darbas produktu

Prieš pradėdami darbą, parenkite gręžimo vietą.

Jei bus daroma skylė, apsaugokite taip pat kitą gręžiamo paviršiaus pusę taip, kad iškrentanti iš grąžo šerdis nekeltų pavojaus. Patikrinkite ar gręžimo vietoje nėra kliūčių tokių kaip instaliacinės, vandens, dujų, elektros ir kitos sistemos, kurių gedimas gręžiant gali sukelti sužalojimus, mirtį ar materialinę žalą.

Jei gręžiant bus perpjauta armatūra, reikėtų gauti statybos inspekcijos ar kitų, atsakingų už statinio saugumą, tarnybų leidimą. Gręžimo metu nekreipkite gręžtuvo, nes tai sukels grąžo iškreipimą angoje, kas gali sugadinti grąžtą, gręžtuvą ar sukelti sužeidimų riziką.

Gręžimo metu spauskite tik tiek, kiek reikalauja efektyvus gręžimas. Per didelis spaudimas sukels pernelyg greitą grąžo ir gręžtuvo susidėvėjimą. Tai taip pat gali sukelti perkrovos sankabos suveikimą.

Gręžtuve yra įrengta perkrovos sankaba, kuri suveikia kai aptinkamas per didelis pasipriešinimas gręžimo metu, pirmiausiai pasirodo pulsavimas darbo metu, o galiausiai grąžo darbo sustojimas, veikiant varikliui. Sankabos suveikimą gali sukelti per didelis gręžimo spaudimas, grąžo pakreipimas arba kai grąžo galas nesusiduria su medžiaga reikalaujančia naudoti per didelį sukimo momentą.

Jei yra pastebėtas sankabos suveikimas, sumažinkite grąžo spaudimą tol, kol gręžtuvas teisingai veiks.

Jei daromos aklosios skylės, šerdis lieka pritvirtinta prie žemės. Užbaigus gręžimą, per trumpą laiką neišjunkite vandens tiekimo, tai leis išskalauti gręžimo metu susidariusias dulkes, kurios atsiranda tarp grąžo sienelės ir šerdies.

Šerdis turėtų būti atskirta nuo žemės, naudojant kaltą ar pjovimo mašiną, kaip parodyta paveikslėlyje (XI).

Gręžiant skylės, šerdis gali pati iškristi iš grąžo. Prieš pradėdami gręžti, apsaugokite kitą angos pusę, pvz. naudojant klojinius, kad iškrentanti šerdis nesukeltų pavojaus. Jei šerdis neiškris iš grąžo dėl savo svorio, švelniai bakstelėkite per grąžo sienelės naudojant medinį ar plastikinį gabalėlį. Draudžiama tai daryti metaliniais daiktais. Jei šerdies vis dar negalima išimti, naudokite muštuką įdėtą į grąžo montavimo angą. Švelniais smūgiais išmuškite šerdtį. Būkite atsargūs, kad išmušimo metu nepažeistumėte sriegio montavimo angoje.

Prieš gręždami pažymėkite gręžimo vietą, gręžimo centre pažymėkite skylės skersmens apskritimą. Tai padės tiksliai padaryti skylę. Baigę darbą, uždarykite vandens tiekimą, atjunkite maitinimo kabelio kištuką ir tęskite priežiūrą.

KONSERVACIJA IR PERŽIŪRA

DĖMESIO! Prieš pradėdami siaurapjūklio reguliavimą, techninį aptarnavimą ar konservaciją ištrauk įrankio laido kištuką iš elektros tinklo rozetės. Užbaigus darbą reikia patikrinti elektros įrankio techninį stovį apžiūrint jį iš išorės ir tikrinant: korpusą ir rankeną, elektros laidą su kištuku ir atlenkimu, elektros jungiklio veikimą, ventilacijos angų praeinamumą, šepetėlių kibirkščiavimą, guolių ir pavarų darbo garsumą, paleidimą ir darbo tolygumą. Garantijos metu vartotojas negali demontuoti elektros įrenginių nei keisti bet kokius mazginius surinkimus arba sudedamąsias dalis, kadangi to pasekmėje būtų prarastos garantijos teisės. Visokie pastebėti peržiūros metu, arba darbo metu netaisyklingumai – tai signalas, kad reikia įrankį atiduoti pataisymui į serviso dirbtuvę. Užbaigus darbą reikia išvalyti korpusą, ventilacijos angas, jungiklius, papildomą rankenėlę ir gaubtus, pvz. oro srautu (su slėgiu nedidesniu negu 0,3 MPa), teptuku arba sausa šluoste, be jokių chemiškų priemonių bei ploviklių. Įrankius ir rankenas išvalyti sausa švaria šluoste.

PRODUKTA RAKSTUROJUMS

Urbjmašīna serdes urbjiem ir piemērojama serdes urbjiem stiegotā betonā. Iespējama ir arī ierīces lietošana caurumu urbšanai keramikas materiālos, piem., betons, asfalts, ķieģelis vai akmens. Pateicoties ūdens atvērīšanas iespējai, darbs var būt efektīvāks un drošāks. Pareiza, uzticama un droša ierīces darbība ir atkarīga no attiecīgās ekspluatācijas, tāpēc:

Pirms darbības ar produktu uzsākšanas lasiet un saglabājiet visu šo instrukciju.

Piegādātājs neņemas atbildību par visiem zaudējumiem un traumām, kas izceltas ierīces nepareizas lietošanas dēļ, kā arī drošības noteikumu un instrukciju neievērošanas dēļ. Nepareizā ierīces lietošana var ierosināt lietotāja garantijas tiesību pazaudēšanu.

PRODUKTA APGĀDĀŠANA

Produkts ir piegādāts komplektā, bet ir sagatavošanas darbība, aprakstīta instrukcijas tālākajā daļā. Produkts ir piegādāts kopā ar stātvīru, papildus rokturu ar apskavu un aizmugurējo atbalstu. Produkts nav piegādāts ar urbjiem un ūdens pieslēguma vadu.

TEHNISKIE PARAMETRI

Parametrs	Mērvienība	Vērtība
Kataloga numurs		YT-81983
Nomināls spriegums	[V~]	230
Nominālā frekvence	[Hz]	50
Nomināla jauda	[W]	2800
Izolācijas klase		I
Nomināli apgriezieni	[min ⁻¹]	700
Urbja stiprināšana		1 1/4" UNC
Minimāls urbja diametrs	[mm]	12
Maksimāls urbja diametrs	[mm]	300
Urbja garums	[mm]	150 - 450
Ūdens pieslēguma diametrs	["/ mm]	1/4" / 6,35
Padotas ūdens maks. spiediens	[MPa]	0,5
Troksnis		
akustiskais spiediens $L_{WA} \pm K$	[dB(A)]	92,4 ± 3,0
akustiskā jauda $L_{WA} \pm K$	[dB(A)]	105,4 ± 3,0
Vibrācijas $a_h \pm K$	[m/s ²]	2,90 ± 1,5
Svars	[kg]	22

Deklarētās trokšņa emisijas vērtības tika izmērītas saskaņā ar standarta mērīšanas metodi un var tikt izmantotas, lai salīdzinātu vienu instrumentu ar otru. Deklarētās trokšņa emisijas vērtības var tikt arī izmantotas ekspozīcijas iepriekšējai novērtēšanai.

BRĪDINĀJUMS! Trokšņa emisijas vērtība faktiskas elektroinstrumenta lietošanas laikā var atšķirties no deklarētajām vērtībām atkarībā no instrumenta lietošanas veida un jo īpaši apstrādājama priekšmeta veida. Jānoteic drošības pasākumi lietotāja drošības nodrošināšanai, kas balstās uz ekspozīcijas novērtējuma faktiskajos lietošanas apstākļos (ņemot vērā visus darba cikla posmus tādos kā laiks, kad ierīce ir izslēgta un kad tā darbojas tukšgaitā, izņemot iedarbošanās laiku).

VISPĀRĪGIE BRĪDINĀJUMI PAR ELEKTROINSTRUMENTU DROŠĪBU

Brīdinājums! Iepazīstieties ar visiem drošības brīdinājumiem, attēliem un specifikācijām, kas piegādāti kopā ar šo elektroinstrumentu/iekārtu. To neievērošana var novest pie elektrošoka, ugunsgrēka vai nopietnām traumām.

Saglabājiet visus brīdinājumus un instrukcijas turpmākai izmantošanai.

Jēdziens "elektroinstrumenti/iekārta", kas lietots brīdinājumos attiecas uz visiem ar elektrību darbināmiem vada un bezvada instrumentiem/iekārtām.

Darba vietas drošība

Uzturiet darba vietu tīrībā, nodrošiniet labu apgaismojumu. Nekārtība un sliktais apgaismojums var kļūt par nelaimes gadījumu iemesliem.

Nedrīkst strādāt ar elektroinstrumentiem/iekārtām vidē ar paaugstinātu sprādzienbīstamību, kas satur viegli uzliesmojošus šķidrums, gāzes vai izgarojumus. Elektroinstrumenti/iekārtas ģenerē dzirksteles, kas var aizdedzināt putekļus vai izgarojumus.

Nepieļaujiet bērnu un nepilnvarotu personu piekļuvi darba vietai. Koncentrācijas zaudēšana var novest pie kontroles zaudējumam.

Elektriskā drošība

Elektriskā kabeļa kontaktdakšai ir jābūt piemērotai kontaktlīdzdai. Nedrīkst jebkādā veidā modificēt kontaktdakšu. Ar izemētiem elektroinstrumentiem/iekārtām nedrīkst izmantot nekādus kontaktdakšas adapterus. Nemodificēta kontaktdakša, kas ir piemērota kontaktlīdzdai, samazina elektrošoka risku.

Izvaieties no saskares ar izemētām virsmām, tādām kā caurules, radiatori un ledusskapji. Ķermeņa izemēšana paaugstina elektrošoka risku.

Nedrīkst pakļaut elektroinstrumentus/iekārtas atmosfēras nokrišņu vai mitruma iedarbībai. Iekļūstot elektroinstrumenta/iekārtas iekšienē, ūdens un mitrums paaugstina elektrošoka risku.

Nepārslodiet barošanas vadu. Neizmantojiet barošanas vadu nešanai, vilkšanai, kontaktdakšas pieslēgšanai elektriskajam tīklam vai atslēgšanai no tā. Izvaieties no barošanas vada saskares ar siltumu, eļļām, asām malām un kustīgiem elementiem. Bojāts vai sapinies barošanas kabelis paaugstina elektrošoka risku.

Darbības ārpus slēgtām telpām gadījumā jāizmanto pagarinātāji, kas paredzēti lietošanai ārpus slēgtām telpām. Pagarinātāja lietošana, kas pielāgots lietošanai ārpus telpām, samazina elektrošoka risku.

Ja elektroinstrumenta/iekārtas lietošana mitrā vidē ir nepieciešama, aizsardzībai pret barošanas spriegumu izmantojiet uz diferenciālo strāvu reaģējošu automātslēdzi (RCD). RCD izmantošanas samazina elektrošoka risku.

Individuālā drošība

Ievērojiet piesardzību, pievērsiet uzmanību tam, ko Jūs darāt, saglabājiet veselo saprātu, strādājot ar elektroinstrumentu/iekārtu. Nelietojiet elektroinstrumentu/iekārtu noguruma stāvoklī, alkohola, narkotiku vai zāļu ietekmē. Pat viens neuzmanības mirklis darba laikā var novest pie nopietnām traumām.

Lietojiet individuālos aizsardzības līdzekļus. Vienmēr lietojiet redzes aizsardzības līdzekļus. Individuālo aizsardzības līdzekļu, tādu kā putekļu maskas, pretslīdes aizsargapavu, ķiveru un dzirdes aizsardzības līdzekļu, lietošana samazina nopietnu traumu risku.

Novērsiet nejašu iedarbināšanu. Pirms pieslēgt elektroinstrumentu/iekārtu barošanas avotam un/vai akumulatoram, pacelst vai pārnest to, pārliecinieties, ka elektriskais slēdzis atrodas pozīcijā "izslēgts". Elektroinstrumenta/iekārtas pārņemšana ar pirkstu uz slēdža vai elektroinstrumenta/iekārtas barošana, kad slēdzis atrodas pozīcijā "izslēgts", var novest pie nopietnām traumām.

Pirms ieslēgt elektroinstrumentu/iekārtu, noņemiet visas atslēgas un citus instrumentus, kas tika izmantoti tā regulēšanai. Uz rotējošiem elektroinstrumenta/iekārtas elementiem atstātā atslēga var novest pie nopietnām traumām.

Nestiepieties un neliecieties pārāk tālu. Saglabājiet pareizu ķermeņa pozīciju un līdzsvaru visu darbības laiku. Tas ļauj vieglāk kontrolēt elektroinstrumentu/iekārtu negadītu situāciju darba laikā gadījumā.

Gērbieties atbilstoši. Nevalkājiēt brīvus apģērbus vai rotaslietas. Turiet matus un apģērbus tālu no kustīgām elektroinstrumenta/iekārtas daļas. Kustīgās daļas var aizķert brīvus apģērbus, rotaslietas vai garus matus.

Ja ierīces ir pielāgotas putekļu nosūkšanas vai putekļu savākšanas sistēmas pieslēgšanas, pārliecinieties, ka tā ir pieslēgta un tiek izmantota pareizi. Putekļu nosūkšanas sistēmas izmantošana samazina riskus, kas saistīti ar putekļiem.

Nepieļaujiet, lai pieredze, kas iegūta no biežas elektroinstrumenta/iekārtas izmantošanas, novestu pie bezrūpības un drošības noteikumu ignorēšanas. Bezrūpīga darbība sekundes daļā var novest pie nopietnām traumām.

Elektroinstrumenta/iekārtas lietošana un rūpes par to

Nepārslodiet elektroinstrumentu/iekārtu. Lietojiet elektroinstrumentu/iekārtu, kas piemērots izvēlētajam pielietojumam. Atbilstošs elektroinstrumenta/iekārtas nodrošina labāku un drošāku darbību, ja tas ir izmantots projektētai slodzei.

Neizmantojiet elektroinstrumentu/iekārtu, ja elektriskais slēdzis neļauj ieslēgt un izslēgt to. Elektroinstrumenta/iekārtas, kuru nav iespējams kontrolēt ar tīkla slēdža palīdzību, ir bīstams, tas jānodod remontam.

Pirms regulēšanas, aksešu nomainīšanas vai elektroinstrumenta/iekārtas uzglabāšanas atslēdziet kontaktdakšu no barošanas kontaktlīdzdas un/vai demontējiet akumulatoru, ja to var atslēgt no elektroinstrumenta/iekārtas. Šādi aizsardzības pasākumi ļauj izvairīties no nejausas elektroinstrumenta/iekārtas ieslēgšanas.

Uzglabājiet instrumentu bērniem nepieejamā vietā, neļaujiet lietot elektroinstrumentu/iekārtu personām, kas nepārzina elektroinstrumenta/iekārtas apkalpošanu vai šo instrukciju. Elektroinstrumenta/iekārtas ir bīstami neapmācītu lietotāju rokās. Veiciet elektroinstrumenta/iekārtas un aksešu tehnisko apkopi. Pārbaudiet elektroinstrumentu/iekārtu, lai pārliecinātos, kas tas ir brīvs no nesakrītībām vai kustīgu daļu iesprūdušiem, daļu bojājumiem un jebkādiem citiem faktoriem, kas var ietekmēt elektroinstrumenta/iekārtas darbību. Pirms elektroinstrumenta/iekārtas lietošanas novērsiet tā bojājumus. Daudzi nelaimes gadījumi notiek elektroinstrumenta/iekārtas nepareizas tehniskās apkopes dēļ.

Griešanas elementus uzturiet tīrus un asus. Pareizi kopti griešanas instrumenti ar asām malām retāk iesprūst darbības laikā un tos ir vieglāk kontrolēt.

Lietojiet elektroinstrumentus/iekārtas, aksešu rūsus, ieliekamus instrumentus utt. atbilstoši šīm instrukcijām, ņemot vērā darba veidu un apstākļus. Instrumentu izmantošana citam darbam, izņemot to, kuram tie ir projektēti, var novest pie bīstamas situācijas.

Uzturiet rokturus un virsmas, kas paredzētas turēšanai, sausas un brīvas no eļļām un smērvielām. Slideni rokturi un virsmas, kas paredzētas turēšanai, neļauj droši apkalpot un kontrolēt elektroinstrumentu/iekārtu bīstamās situācijās.

Remonti

Veiciet elektroinstrumenta/iekārtas remontus tikai pilnvarotos servisa centros, izmantojot tikai oriģinālās rezerves daļas. Tas nodrošina elektroinstrumenta darbības drošību.

DROŠĪBAS BRĪDINĀJUMI, KAS ATTIECAS UZ DIMANTA URBJMAŠĪNĀM

Urbšanas laikā, kas prasa ūdens izmantošanu, novadiet ūdeni no lietotāja darba vietas vai izmantojiet ierīci šķidrums savākšanai. Šādi drošības pasākumi ļauj uzturēt sausu lietotāja darba vietu un samazina elektrošoka risku.

Veicot darbus, kuru laikā griezējinstrumentus var saskarties ar slēptiem kabeļiem vai savu kabeli, turiet elektroinstrumentu aiz izolētām virsmām. Griezējelementiem saskaroties ar vadu zem sprieguma, spriegums var rasties elektroinstrumenta atklātās metāla daļās un izraisīt elektrošoku.

Dimanta urbšanas laikā lietojiet dzirdes aizsardzības līdzekļus. Pakļaušana trokšņa iedarbībai var novest pie dzirdes zaudēšanas.

Ja urbis iesprūst, pārtrauciet izdarīt spiedienu uz leju un izslēdziet ierīci. Noskaidrojiet iemeslu un veiciet remonta pasākumus, lai novērstu urbja iesprūduma iemeslu.

Pirms dimanta urbmašīna atkārtotas iedarbināšanas apstrādājamā priekšmetā, pārliecinieties, ka urbis griežas brīvi. Ja urbis ir iesprūdis, tas var neiedarboties, pārslodot instrumentu vai novest pie dimanta urbja atbrīvošanas no apstrādājamā priekšmeta.

Nostiprinot urbšanas statīvu pie apstrādājamā priekšmeta ar enkuriem un stiprināšanas elementiem, pārliecinieties, ka izmantotais enkurs spēj uzturēt un bloķēt ierīci lietošanas laikā. Ja apstrādājama priekšmets ir vājš vai porains, enkurs var viegli izrautes un novest pie urbšanas statīva atbrīvošanas no apstrādājamā priekšmeta.

Urbjot sienās vai griestos, aizsargājiet cilvēkus un darba vietu otrā pusē. Urbis var iziet cauri caurumam vai izkrist otrā pusē. **Nekad nelietojiet šo instrumentu ar ūdens dzesēšanu, urbjot virs galvas.** Ūdens, kas iekļūst elektroinstrumenta iekšā, paaugstina elektrošoka risku.

IERĪCES LIETOŠANA

Sagatavošana darbībai

Izpakojiet ierīci un noņemiet visus iepakojuma elementus. Ieteicams saglabāt iepakojumu turpmākai ierīces uzglabāšanai un transportēšanai. Pārbaudiet ierīci, lai pārliecinātos, ka tā ir brīva no bojājumiem, kas varētu rasties transportēšanas laikā.

Uzmanību! Pirms jebkādu sagatavošanas darbību sākšanas pārliecinieties, ka ierīces slēdzis atrodas pozīcijā "izslēgts — O/OF" un tās barošanas kabeļa kontaktdakša ir atvienota no kontaktligzdas.

Sagatavošana darbībai

Nostipriniet statīva pamatni pie pamatnes. Šim mērķim ir paredzēts caurums statīva pamatnes vidū. Stiprināšanai izmantojiet enkurošanas ieliktni M16. Enkurošanas ieliktnis neietilpst ierīces komplektā. Uzstādiet enkuru pamatnē. Pirms statīva pamatnes uzstādīšanas sākšanas izvēlieties atbilstošu pamatnes veidu. Pamatnei, kas paredzēta tās uzstādīšanai, ir jābūt cietai un ar viendabīgu struktūru. Irdenas vai vaļīgas pamatnes, piemēram, ar akmeņiem, smiltīm, nav piemērotas statīva pamatnes uzstādīšanai. Savienotājelementi ir jāizvēlas atkarībā no pamatnes veida, var izmantot dibeljus, enkurus, skrūves un citus ieskrūvējamus savienotājelementus. Neizmantojiet iesitamus savienotājelementus. Spēki, kas rodas urbšanas laikā, var izraut šādus savienotājelementus no pamatnes.

Ieskrūvējiet stiprināšanas stieni enkūrā un uzlieciet urbmašīnas pamatni uz stieņa tā, lai stienis izvīzītos no legarenas spraugas urbmašīnas pamatnē. Uzskrūvējiet uzgriezni uz stieņa, bet vēl to nepievelciet.

Nolīmeņojiet urbmašīnas pamatni, izmantojot skrūves tās stūros. Pēc nolīmeņošanas pabeigšanas pievelciet uzgriežņus pie urbmašīnas pamatnes (II). Tas novērs skrūvju, kas paredzēti ierīces līmeņošanai, atskrūvēšanu.

Pievelciet enkura uzgriezni tā, lai piestiprinātu urbmašīnas pamatni pie pamatnes.

Šāds stiprināšanas veids ļauj uzstādīt urbmašīnu jebkādā pozīcijā.

Pieskrūvējiet rokturi (III) pie statīva galvas.

Uzstādiet kustīgās statīva galvas skrūvi. To var uzstādīt abās instrumenta korpusa pusēs. Uzlieciet statīva galvas skrūvi uz stieņa, pēc tam pievelciet skrūvi tā, lai tā ieietu caurumā stienī un novērstu statīva galvas skrūves noslīdēšanu no stieņa (IV).

Atskrūvējiet skrūves, kas stiprina kolonnu pie statīva pamatnes un pagrieziet kolonnu par 180 grādiem (V). Pēc tam pievelciet visas skrūves apgrieztā secībā attiecībā pret to atskrūvēšanas secību.

Noregulējiet statīva galvas kustības pretestību. Šim mērķim ir paredzēta statīva galvas skrūve (VI). Ieskrūvējot skrūvi, tiek paaugstināta statīva galvas kustības pretestība, un izskrūvējot to, tiek samazināta statīva galvas kustības pretestība.

Uzmanību! Skrūve nav paredzēta pilnīgai statīva galvas kustības bloķēšanai. Kustības pretestība ir jāizvēlas tā, lai galva nejauši nemainītu pozīciju urbmašīnas, kas uzstādīta galvā, svara ietekmē un vienlaikus būtu iespējama plūstoša galvas pārvietošana, izmantojot skrūvi.

Ieskrūvējiet aizsargvāciņu (VI) caurumā statīva kolonnas augšpusē.

Urbja uzstādīšana

Nostipriniet urbi, uzskrūvējot to uz urbmašīnas vārpstas. Urbja vītnei ir jābūt pielāgotai urbmašīnas vītnei. Nedrīkst modificēt jebkuru no vītņiem, lai tās pielāgotu vienu otrai. Aizliegts izmantot adapterus, lai pielāgotu urbja stiprinājumu vārpstas stiprinājumam. Pirms urbja nostiprināšanas pārbaudiet abu vītņu, urbja un vārpstas stāvokli. Vītņiem jābūt tīrām un brīvām no bojājumiem. Ja

nepieciešams, iztīriet vītnes ar birsti ar plastmasas sariem vai mīkstu lupatīņu.

Vārpstas asī ir dzesēšanas ūdens izejas atvere. Pārlicinieties, ka tā nav aizsērējusi. To ir vieglāk izdarīt pirms urbja uzstādīšanas. Ja nepieciešams, piesardzīgi iztīriet ūdens izeju ar tievu koka vai plastmasas kociņu. Neizmantojiet asus metāla priekšmetus, kas varētu sabojāt ūdens padeves sistēmu. Ja nav iespējams iztīrīt netīrumus, sazinieties ar ražotāja autorizēto servisa centru.

Nostipriniet urbi, uzskrūvējot to uz vārpstas tā, lai vārpstas vītne būtu pilnīgi aizsegta. Pievelciet savienojumu, turot vārpstu ar vienu atslēgu un pievelkot urbi ar otru atslēgu (VII).

Demontējiet urbi, noskrūvējot to no vārpstas ar atslēgu un turot vārpstu ar otru atslēgu.

Uzstādiēt un demontējiet urbi, izmantojot rokas atslēgas. Urbis pievelkas urbšanas laikā, kā rezultātā urbja demontāžai būs nepieciešams lielāks spēks nekā tā uzstādīšanai.

Dzesēšanas ūdens padeves pieslēgšana

Uzmanību! Dzesēšanai izmantojiet tikai ūdeni. Aizliegts izmantot citus šķidrumus. Ūdenim, kas paredzēts dzesēšanai, ir jābūt tīram, bez jebkādiem netīrumiem, kas varētu ierobežot vai bloķēt ūdens plūsmu.

Vienmēr, kad tas ir iespējams, urbiet ar ūdens dzesēšanu. Tas ļauj pagarināt urbju un urbjmašīnas kalpošanas laiku un samazināt putekļu daudzumu, kas rodas darba laikā. Pārlicinieties, ka ierīces ūdens vārsts ir slēgts (VIII). Uzbīdiēt šļūteni ar iekšējo diametru, kas norādīts tabulā ar tehniskajiem datiem, uz vārsta iscaurules (IX). Pārlicinieties, ka šļūtene nejausi nenoslīdēs darba laikā. Ja nepieciešams, aizsargājiet savienojumu ar skavu. Nesaspiediet šļūteni pārāk stingri, lai to nesabojātu.

Atveriet ūdens padevi ierīces vārstā. Padodiet ūdeni ūdens pieslēguma zem spiediena, kas nepārsniedz tabulā ar tehniskajiem datiem norādīto spiedienu. Pārlicinieties, ka šļūtenes un vārsta iscaurules savienojumā nav noplūdes pazīmju. Vārsts tiek atvērts un slēgts ar sviru (X). Ja svira ir uzstādīta perpendikulāri ūdens pieslēguma iscaurulei, vārsts ir slēgts. Ja svira ir jebkādā citā pozīcijā, tas nozīmē, ka vārsts ir atvērts. Vārsts ir pilnībā atvērts, ja vārsta svira ir uzstādīta paralēli iscaurulei.

Pārlicinieties, ka ūdens izplūst no izejas sprauslas.

Uzmanību! Ja darba laikā urbja gals atrodas augstāk nekā vārpstas gals, piemēram, urbjot griestos, pievērsiet uzmanību tam, lai ūdens nenoplūstu urbjmašīnas virzienā. Urbjmašīna nav hermētiska un ūdens saskare ar ierīces elektriskajām sistēmām var izraisīt elektrošoku, kas var kļūt par nopietnu traumu vai nāves iemeslu.

Šādā gadījumā ir jāurbj bez ūdens dzesēšanas vai jāizmanto ārējā ierīce liekā ūdens savākšanai (pieejama atsevišķi), pievienojot to rūpnieciskajam putekļu sūcējam, kas paredzēts darbībai slapjā režīmā (pieejams atsevišķi).

Ūdens sistēma ir jānovieto tā, lai tā nekādā veidā netraucētu ierīces darbību un piekļuvi rokturim, turētājiem un slēdzim.

Diferenciālās strāvas automātslēdža (PRCD) tests

Ierīce ir aprīkota ar diferenciālās strāvas automātslēdzi, kas ir pievienots barošanas kabelim kontaktdakšas tuvumā. Pirms darba sākšanas vienmēr pārbaudiet tā darbību. Pārlicinieties, ka instrumenta slēdzis atrodas pozīcijā "izslēgts", urbis ir demontēts un vārpsta nesaskaras ar nevienu priekšmetu. Pievienojiet barošanas kabeļa kontaktdakšu tīkla kontaktlīdžai. Nospiediet pogu automātslēdža PRCD korpusā, kas apzīmēta ar "TEST". Nodziest indikators uz PRCD automātslēdža. Nospiediet pogu, kas apzīmēta ar "RESET", pēc tam iedarbiniet ierīci, nospiežot slēdzi. Indikatoram ir jāiedegas.

Ja indikators nenodziest pēc pogas, kas apzīmēta ar "TEST", nospiešanas vai nodziest pēc ierīces iedarbināšanas, nekavējoties izslēdziet ierīci, atvienojiet barošanas kabeļa kontaktdakšu no kontaktlīdžas un nododiet produktu autorizētajā servisa centrā.

Uzmanību! Aizliegts lietot ierīci ar bojāto diferenciālās strāvas automātslēdzi.

Ierīces iedarbināšana

Pirms darba sākšanas vienmēr veiciet ierīces iedarbināšanas testu, lai pārlicinātos, ka tā darbojas pareizi.

Pārlicinieties, ka instrumenta slēdzis atrodas pozīcijā "izslēgts — O/OFF" un barošanas kabeļa kontaktdakša ir atvienota no tīkla kontaktlīdžas.

Uzstādiēt urbi un pievienojiet ūdens padevi. Veiciet abas darbības atbilstoši iepriekš sniegtajiem norādījumiem. Aizveriet ūdens vārstu.

Pārlicinieties, ka urbis nesaskaras ar nevienu priekšmetu, pievienojiet barošanas kabeļa kontaktdakšu tīkla kontaktlīdžai.

Nospiediet pogu uz diferenciālās strāvas automātslēdža, kas apzīmēta ar "RESET", atveriet ūdens vārstu.

Pārslēdziet slēdzi pozīcijā "ieslēgts — I/ON", lai iedarbinātu instrumentu. Ļaujiet ierīcei darboties aptuveni 30 sekundes ar nominālo griešanās ātrumu.

Šajā laikā pārlicinieties, ka urbim nav izvirzījuma, ierīce neviņē nereda pārmērīgu troksni, no tās neizdalās dūmi vai aizdomīga smaka. Pārlicinieties, ka dzesēšanas sistēmas ūdens plūsma netiek traucēta.

Ja ir pamanītas jebkādas nepareizas darbības pazīmes, nekavējoties izslēdziet ierīci, atvienojiet barošanas kabeļa kontaktdakšu no kontaktlīdžas un tikai pēc tam mēģiniet novērst nepareizas darbības iemeslu. Ja nav iespējams novērst nepareizas darbības iemeslu, nododiet ierīci ražotāja autorizētajā servisa centrā.

Aizliegts strādāt ar ierīci, ja tā nedarbojas pareizi vai ir bojāta.

Ierīces izslēgšana

Izslēdziet ierīci šādā secībā.

Uzstādiēt slēdzi pozīcijā "izslēgts — O/OFF".

Pagaidiet, līdz urbis apstājas. Aizveriet ūdens vārstu. Atvienojiet barošanas kabeļa kontaktdakšu no tīkla kontaktligzdas. Atvienojiet ūdens sistēmu no ierīces. Atveriet ierīces ūdens vārstu un ļaujiet ūdenim atliekām izplūst no ierīces. Demontējiet urbi un veiciet ierīces tehnisko apkopi.

Darbs ar produktu

Pirms darba uzsākšanas sagatavot darba vietu.

Caurejoša urbuma urbšanas gadījumā pasargāt arī urbtas virsmas otro pusi, lai izkrītošs izurbts elements neizraisītu bīstamību. Pārbaudīt urbuma vietu, vai nav nekādu traucējumu - ūdens, gāzes, elektrības un citu instalāciju, kuras bojāšana urbšanas laikā varētu izraisīt ievainojumus, nāvi vai materiālus zaudējumus.

Ja urbšanas laikā ir nepieciešama stiegrējuma pārgriešana, nepieciešama ir būvuzraudzības vai citu dienestu, atbildīgu par konstrukcijas drošību, atļauja.

Urbšanas laikā nenovirzīt ierīci, jo tas var izraisīt vainagurbja sašķiešanu urbumā, urbja, ierīces bojāšanu un ievainojuma risku. Urbšanas laikā izmantot tikai tādu spiedienu, kāda ir nepieciešama efektīvai urbšanai. Pārāk liela piespiešana izraisīs pārāk ātru urbja un ierīces nolietošanu. Var arī izraisīt pārslogojuma drošinātāja iedarbināšanu.

Ierīce ir apgādāta ar pārslogojuma drošinātāja uzdevu, kas iedarbinās gadījumā, kad ierīce konstatēs pārmērīgu pretestību urbšanas laikā - vispirms ierīce sāk pulsēt darba laikā, pēc tam urbis tiek apturēts un ierīces dzinējs izslēdzas. Drošinātāja uzdevas iedarbināšana var būt savienota ar pārmērīgu piespiešanu urbšanas laikā, urbja sašķiešanu vai urbšanu materiālā, kur ir vajadzīgs liels griezes moments.

Ja tiks novērota uzdevas iedarbināšana, nepieciešama ir spiednes samazināšana, lai ierīce varētu atkārtoti pareizi funkcionēt. Neaurejošu urbumu gadījumā serde ir pietīprināta pie virsmas. Pēc urbšanas pabeigšanas vēl neizslēgt ūdens padevi, lai izskalotu urbuma putekļus no telpas pie serdes un urbja.

Serdi atraut no virsmas, izmantojot drupinātāju vai cirtni, saskaņā ar ilustrāciju (XI).

Caurejošu urbumu gadījumā serde var izkrist no urbja. Pirms caurejoša urbuma uzsākšanas, otrā puse jābūt arī pasargāta, piem., ar apšuvumu, lai izkrītoša serde neizraisītu bīstamību. Ja serde atstās vainagurbī, nepieciešama ir delikāta urbja sienu paklaudzināšana ar koka vai plastmasas gabalu. Nedrīkst lietot metāla priekšmetu. Ja serde joprojām ir noblokēta urbī, lietot stieni, novietotu urbja montāžas caurumā. Ar vieglu sitienu izsist serdi. Saglabāt piesardzību, lai izsišanas laikā nebojātu montāžas cauruma vītņi.

Pirms urbšanas uzsākšanas atzīmēt urbuma vietu, apkārt urbuma centra atzīmēt urbuma diametra caurumu. Tas ļaus precīzāk izurbt urbumu.

Pēc darba pabeigšanas atslēgt ūdens padevi, atslēgt kontaktdakšu no ligzdas un uzsākt konservāciju.

KONSERVĀCIJA UN APSKATĪŠANA

UZMANĪBU! Pirms regulēšanai, tehniskai apskatīšanai un uzturēšanai jānoņem ierīces elektrības vadu no ligzdas. Pēc darbības jākontrolē elektroierīces tehnisko stāvokli, apskatīšot un vērtēšot: apvalku no rokturi, elektrības vadu ar kontaktdakšu un iztaisnotāju, kā arī - paplašināšanas vadus, aproču pogas darbību, ventilēšanas spraugas pārgājību, ogles sukas spīguļošanu, gultņu un transmisijas darbības skaņu, ierīces darba startu un darbības vienmērīgumu. Garantijas laikā lietotājs nevar demontēt elektroierīci un nevar mainīt nevienu daļu, jo tas veido garantijas zaudējumu. Visi nepareizumi piezīmēti ierīces darbā vai apskatīšanas laikā ir par signālu, lai veidot remontu servisā. Pēc darba beigšanu apvalku, ventilēšanas spraugas, pārslēdzi, papildu rokturi un ekrāni jātīra, piemēram, ar saspīestu gaisu (ar spiedienu ne vairāk nekā 0,3 MPa), otu vai sauso drānu, bez ķīmiskiem līdzekļiem un tīrīšanas šķidrumiem. Instrumentus un rokturus tīrīt ar sauso tīro drānu.

CHARAKTERISTIKA VÝROBKU

Diamantové vrtací zařízení slouží pro zhotovování otvorů v armovaném betonu pomocí speciálních vrtáků s diamantovým břitem. Možné je také použití vrtného zařízení pro vrtání otvorů v keramických materiálech jako jsou beton, asfalt, cihla či kámen. Díky možnosti vodního chlazení práce je produktivní a bezpečná. Správná, spolehlivá a bezpečná práce výrobku je závislá na správném provozování, proto:

Před zahájením práce s výrobkem si přečtěte celý návod a uschovejte jej.

Za veškeré škody a úrazy vzniklé v důsledku používání výrobku v rozporu s určením, nedodržování bezpečnostních předpisů a pokynů tohoto návodu, výrobce není odpovědný. Používání výrobku, které jest v rozporu s určením, má také za následek ztrátu práv uživatele na záruku a garanci.

VYBAVENÍ VÝROBKU

Výrobek se dodává v kompletním stavu, vyžaduje však přípravné činnosti popsané v další části návodu. Výrobek se dodává spolu se stojanem, přídatnou rukojetí s objímkou a zadní konzolou. Výrobek se dodává bez vrtáků a hadice vodní přípojky.

TECHNICKÉ ÚDAJE

Parametr	Měrná jednotka	Hodnota
Katalogové číslo		YT-81983
Jmenovité napětí	[V~]	230
Jmenovitý kmitočet	[Hz]	50
Jmenovitý výkon	[W]	2800
Třída izolace		I
Jmenovité otáčky	[min ⁻¹]	700
Upevnění vrtáku		1 1/4" UNC
Minimální průměr vrtáku	[mm]	12
Maximální průměr vrtáku	[mm]	300
Délka vrtáku	[mm]	150 - 450
Průměr vodní přípojky	["/ mm]	1/4" / 6,35
Max. tlak přítokové vody	[MPa]	0,5
Hluk		
Akustický tlak $L_{pA} \pm K$	[dB(A)]	92,4 ± 3,0
Akustický výkon $L_{WA} \pm K$	[dB(A)]	105,4 ± 3,0
Krytí		IPX0
Hmotnost	[kg]	22

Deklarované hodnoty emisí hluku byly měřeny podle standardní zkušební metody a lze je použít k porovnání jednoho nářadí s jiným. Deklarované hodnoty emisí hluku lze rovněž použít pro počáteční posouzení expozice.

UPOZORNĚNÍ! Emise hluku během skutečného používání elektrického nářadí se mohou lišit od deklarovaných hodnot v závislosti na způsobu použití nářadí, zejména na druhu obrobku. Je nezbytné specifikovat bezpečnostní opatření na ochranu operátora na základě odhadu expozice ve skutečných podmínkách použití (s přihlédnutím ke všem částem pracovního cyklu, jako jsou časy, kdy je nástroj vypnutý a když je v klidovém režimu, s výjimkou času spuštění).

VŠEOBECNÉ BEZPEČNOSTNÍ POKYNY PRO POUŽÍVÁNÍ ELEKTRICKÉHO NÁŘADÍ

Varování! Seznamte se se všemi bezpečnostními pokyny, obrázky a specifikacemi dodanými s tímto elektronářadím / strojem. Jejich nedodržování může vést k úrazu elektrickým proudem, požáru nebo vážnému poranění.

Všechny bezpečnostní pokyny a návody si uschovejte pro budoucí použití.

Pojem „elektronářadí / stroj“ použitý v pokynech se vztahuje na všechno nářadí / stroje poháněné elektrickým proudem, jak drátové, tak i bezdrátové.

Bezpečnost pracoviště

Pracoviště udržujte dobře osvětlené a čisté. Nepořádek a špatné osvětlení mohou být příčinou úrazů.

S elektronářadím / strojem nepracujte v prostředí se zvýšeným nebezpečím výbuchu, obsahujícím hořlavé látky, plyny nebo výpary. Elektronářadí / stroje vytvářejí jiskry, které mohou zapálit prach nebo výpary.

Nepouštějte do blízkosti elektronářadí děti a neúčastné osoby. Okamžik nepozornosti může způsobit ztrátu kontroly.

Elektrická bezpečnost

Zástrčka napájecího kabelu musí odpovídat síťové zásuvce. Zástrčku nijak neupravujte. Nepoužívejte žádné adaptéry zástrčky s uzemněným elektronářadím / strojem. Neupravená zástrčka odpovídající zásuvce snižuje riziko úrazu elektrickým proudem. **Zabraňte styku těla s uzemněnými předměty, jako jsou trubky, radiátory a chladničky.** Uzemněné tělo zvyšuje nebezpečí úrazu elektrickým proudem.

Nevystavujte elektronářadí / stroj atmosférickým vlivům nebo vlhkosti. Voda a vlhkost, které proniknou dovnitř elektronářadí / stroje, zvyšují nebezpečí úrazu elektrickým proudem.

Nepřetěžujte napájecí kabel. Nepoužívejte jej pro přenášení, tažení nebo odpojování zástrčky ze síťové zásuvky. Zabraňte styku napájecího kabelu s teplem, oleji, ostrými hranami a rotujícími částmi. Poškození nebo zamotání napájecího kabelu zvyšuje nebezpečí úrazu elektrickým proudem.

Při práci venku používejte prodlužovací kabely určené pro venkovní použití. Použití venkovního prodlužovacího kabelu snižuje riziko úrazu elektrickým proudem.

V případě, že elektronářadí / stroj musíte použít ve vlhkém prostředí, použijte jako ochranu proudový chránič (RCD). Použití RCD snižuje nebezpečí úrazu elektrickým proudem.

Osobní bezpečnost

Buďte opatrní, dávejte pozor na to, co děláte a používejte zdravý rozum při práci s elektronářadím / strojem. Elektronářadí / stroj nepoužívejte, když jste unaveni nebo pod vlivem drog, alkoholu nebo léků. Dokonce i sebemenší nepozornost při práci může způsobit vážný úraz.

Používejte osobní ochranné prostředky. Vždy pracujte s ochranou zraku. Používání osobních ochranných prostředků, jako jsou protiprachové masky, nekouzavá ochranná obuv, přilby a chrániče sluchu snižují nebezpečí vážného poranění.

Zabraňte náhodnému spuštění. Ujistěte se, že síťový spínač je v poloze „vypnuto“ před připojením k elektrickému napájení a/nebo akumulátoru, zvedáním nebo přenášením elektronářadí / stroje. Přenášení elektronářadí / stroje s prstem na spínači nebo napájení elektronářadí / stroje, když je spínač v poloze „zapnuto“, může způsobit vážný úraz.

Před zapnutím elektronářadí / stroje odstraňte veškeré klíče a jiné seřizovací nástroje. Klíče ponechané v rotujících částech elektronářadí / stroje mohou být příčinou úrazu.

Nesahejte a nevyklánějte se příliš daleko. Udržujte stabilní postoj a rovnováhu po celou dobu práce. Umožní to snadnější ovládání elektronářadí / stroje v případě nenadálých situací při práci.

Oblékejte se vhodně. Nenoste volný oděv nebo bižuterii. Vlasy a oděv mějte v dostatečné vzdálenosti od rotujících částí elektronářadí / stroje. Volný oděv, bižuterie nebo dlouhé vlasy mohou zachytit rotující části.

Pokud je zařízení přizpůsobeno odtahu prachu nebo hromadění prachu, ujistěte se, že zařízení byla správně připojena a použita. Použití odtahu prachu snižuje nebezpečí spojené s prachem.

Nedovoďte, aby zkušenosti získané častým používáním elektronářadí / stroje byly příčinou nepozornosti a nedodržování bezpečnostních zásad. Nezodpovědné chování může způsobit vážný úraz ve zlomku sekundy.

Používání elektronářadí / stroje a servis

Elektronářadí / stroj nepřetěžuje. Elektronářadí / stroj používejte pro určené použití. Technicky způsobilé elektronářadí / stroj zajistí lepší a bezpečnější práci, pokud bude použito pro navržené zatížení.

Elektronářadí / stroj nepoužívejte, pokud síťový spínač neumožňuje zapnutí a vypnutí. Elektronářadí / stroj, které nelze kontrolovat pomocí síťového spínače, je nebezpečné a musí se dát k opravě.

Před seřízením, výměnou příslušenství nebo uschováním elektronářadí / stroje odpojte zástrčku ze síťové zásuvky a/nebo vytáhněte akumulátor, pokud jej lze vyjmout z elektronářadí / stroje. Takové bezpečnostní opatření zabrání náhodnému zapnutí elektronářadí / stroje.

Nářadí uchovávejte na místě nedostupném pro děti, nedovoďte osobám neznalým obsluhy elektronářadí / stroje nebo těchto návodů obsluhovat elektronářadí / stroj. Elektronářadí / stroj jsou nebezpečné v rukou nezaškolených uživatelů.

Provádějte údržbu elektronářadí / stroje a příslušenství. Kontrolujte je z hlediska netěsnosti nebo zaseknutí rotujících částí, poškození dílů a jakýchkoli jiných podmínek, které mohou ovlivnit fungování elektronářadí / stroje. Poškození opravte před použitím elektronářadí / stroje. Mnoho úrazů je způsobeno nesprávným provedením údržby elektronářadí / stroje. **Rezné nástroje udržujte čisté a naostřené.** Správně udržovaný rezný nástroj s ostrými hranami je méně náchylný na zaseknutí a snadněji se kontroluje během práce.

Používejte elektronářadí / stroje, příslušenství a vestavené nástroje atd. v souladu s těmito návody, se zohledněním typu a pracovních podmínek. Používání nářadí pro jinou práci, než byla navržena, může vést k nebezpečné situaci.

Rukojeti a úchopné povrchy udržujte suché, čisté a bez oleje a maziv. Kluzké rukojeti a úchopné povrchy neumožňují bezpečnou obsluhu a kontrolu elektronářadí / stroje v nebezpečných situacích.

Opravy

Elektronářadí / stroj nechte opravit pouze v autorizovaných servisech, s použitím výlučně originálních náhradních dílů. Zajistí to správnou bezpečnou práci elektronářadí.

VAROVÁNÍ PRO BEZPEČNOST DIAMANTOVÝCH VRTACÍCH NÁŘADÍ

Při vrtání vyžadujícím použití vody odvedte vodu z místa práce operátora nebo použijte zařízení pro sběr kapaliny. Tato opatření udržují pracoviště operátora v suchu a snižují riziko úrazu elektrickým proudem.

Během prací, při nichž může nářadí přijít do styku se skrytým kabelem nebo vlastním kabelem držte elektronářadí za izolované rukojeti. Řezné příslušenství, které přichází do styku s vodiči pod napětím, může způsobit, že se nechráněné kovové části elektronářadí ocitnou pod napětím a mohou způsobit úraz elektrickým proudem.

Při vrtání diamantem používejte ochranu sluchu. Vystavení hluku může způsobit ztrátu sluchu.

Jestliže se vrták zasekne, přestaňte vyvíjet tlak dolů a vypněte nářadí. Prozkoumejte a proveďte nápravná opatření k odstranění příčiny zaseknutí vrtáku.

Před opětovným spuštěním diamantového vrtacího stroje v obrobku zkontrolujte před spuštěním, zda se vrták volně otáčí. Pokud je vrták zaseknutý, nemusí se spustit, může dojít k přetížení nářadí nebo může způsobit uvolnění diamantového vrtáku z obrobku.

Při připevňování vrtacího stojanu pomocí kotev a upevňovacích prvků k obrobku se ujistěte, že je použitá kotva schopna během používání udržet a znehybnit stroj. Pokud je obrobek slabý nebo porézni, může se kotva snadno uvolnit, což způsobí, že se vrtací stojan uvolní z obrobku.

Při vrtání do zdi nebo stropů chraňte osoby a místa na druhé straně. Vrták může projít otvorem nebo může vypadnout na druhé straně jádra obrobku.

Nepoužívejte toto nářadí k vrtání nad hlavou s chlazením vodou. Voda vstupující do elektrického nářadí zvyšuje riziko úrazu elektrickým proudem.

OBSLUHA VÝROBKU

Příprava k práci

Výrobek vyjměte z obalu a odstraňte všechny obalové prvky. Doporučuje se uschovat obal pro pozdější skladování a přepravu výrobku. Zkontrolujte výrobek, zda nedošlo k poškození, ke kterému mohlo dojít během přepravy.

Upozornění! Před zahájením jakékoli přípravy se ujistěte, že se spínač produktu nachází v poloze „vypnuto - O/OFF“ a že je zástrčka napájecího kabelu výrobku vytažena ze zásuvky.

Příprava k práci

Základna stojanu musí být připevněna k podkladu. K tomu slouží otvor ve středu základny. Upevnění by mělo být provedeno pomocí kotvicího pouzdra M16. Kotvicí pouzdro není dodáváno s výrobkem. Kotva by měla být zapuštěna do podkladu. Před zahájením montáže je třeba zvolit vhodný typ podkladu. Podklad určený k instalaci by měl být solidní s jednotnou strukturou. Sypké nebo volné povrchy, např. s kameny nebo pískem, nejsou vhodné pro montáž základny. Spojovací materiály by měly být zvoleny podle podkladu, lze použít hmoždinky, kotvy, šrouby a další šroubované spojovací prvky. Nepoužívejte vbíjené spojovací prvky. Síly vznikající během vrtání mohou takové upevňovací prvky vytáhnout z podkladu.

Zašroubujte upevňovací tyč do kotvy a nasadte základnu stojanové vrtáčky na tyč tak, aby tyč vyčnívala z podélné štěrbiny v základně. Našroubujte matici na tyč, ale zatím ji neutahujte.

Pomocí šroubů v rozích základny vyrovnejte základnu. Po vyrovnání utáhněte matice k základně (II). Zabráňte tím uvolnění vyrovnávacích šroubů.

Utáhněte matici kotvy tak, aby byla základna připevněna k podkladu.

Tento způsob upevnění umožňuje montáž stojanové vrtáčky v jakékoli poloze.

Přišroubujte držák (III) k hlavici stojanu.

Namontujte knoflík pohyblivé hlavice stojanu. Knoflík lze namontovat na obě strany krytu nástroje. Nasadte knoflík na vřetenou a následně utáhněte šroub, dokud nenarazí na otvor ve vřetenou a nezabrání sklouznutí knoflíku z vřetenou (IV).

Odšroubujte šrouby upevňující sloup k základně stojanu a otočte sloupek o 180 stupňů (V). Následně utáhněte všechny šrouby v opačném pořadí, než kdybyste je povolovali.

Upravte odpor pohybu hlavice stojanu. Slouží k tomu knoflík (VI). Zašroubováním knoflíku se zvyšuje odpor pohybu hlavice stojanu a odšroubováním knoflíku se odpor pohybu hlavice stojanu snižuje.

Upozornění! Knoflík neslouží k úplnému zablokování pohybu hlavice. Odpor pohybu by měl být zvolen tak, aby hlavice automaticky nezměnila svoji polohu vlivem hmotnosti stojanové vrtáčky namontované v hlavici a aby bylo současně možné hlavici plynule pohybovat pomocí knoflíku.

Do otvoru na vrcholu sloupy stojanu zašroubujte koncovku (VI).

Montáž vrtáku

Vrták upevněte našroubováním jej na vřetenou stojanové vrtáčky. Závit vrtáku se musí shodovat se závitem stojanové vrtáčky. Jakákoli úprava kteréhokoliv ze závitů, za účelem jejich přizpůsobení je zakázána. Je zakázáno používat adaptéry, které přizpůsobí upevnění vrtáku upevnění vřetenou.

Před namontováním vrtáku zkontrolujte stav obou závitů, vrtáku a vřetenou. Závit musí být čistý a nepoškozený. V případě potřeby vyčistěte závit kartáčem s plastovými štětinami nebo měkkým hadříkem.

V ose vřetena se nachází výstup chladicí vody. Zkontrolujte, zda není znečištěný. Je snazší to provést před připojením vrtáku. V případě potřeby opatrně vyčistíte odtok vody tenkou dřevěnou nebo plastovou tyčinkou. Nepoužívejte ostré, kovové předměty, které by mohly poškodit systém přívodu vody. Pokud znečištění nelze odstranit, obraťte se na autorizovaný servis výrobce.

Upevněte vrták otáčením vřetena tak, aby byl závit vřetena zcela zakryt. Utáhněte spojení přidržení vřetena jedním klíčem a utažením vrtáku druhým klíčem (VII).

Demontáž vrtáku proveďte odšroubováním klíčem z vřetena přidržujíc jej druhým klíčem.

Montáž a demontáž vrtáku by se měla provádět pomocí ručních klíčů. Vrták se při vrtání bude utahovat, což může znamenat, že vyjmutí vrtáku bude vyžadovat větší sílu než montáž.

Připojení chladicí vody

Upozornění! K chlazení by měla být používána pouze voda. Je zakázáno používat jiné kapaliny. Voda určená k chlazení by měla být čistá, bez jakékoli kontaminace, která by mohla omezit nebo blokovat průtok vody.

Kdykoli je to možné, mělo by se vrtat s chlazením vodou. Prodlouží se tím životnost vrtáků a stojanové vrtáčky a sníží se množství prachu vytvářeného během práce. Zkontrolujte, zda je vodní ventil výrobku zavřený (VIII). Nasuňte hadici s vnitřním průměrem uvedeným v tabulce technických údajů na čep ventilu (IX). Zkontrolujte, zda se hadice během provozu sama nesesune. V případě potřeby zajistěte spojení pomocí svorky. Neutahujte svorku příliš pevně, aby nedošlo k poškození hadice.

Otevřete přívod vody do ventilu výrobku. Voda do vodovodní přípojky by měla být napájena pod tlakem, který není větší než tlak uvedený v tabulce s technickými údaji. Zkontrolujte, zda připojení hadice k čepu ventilu nevykazuje známky netěsnosti. Ventil se otevírá a zavírá pomocí páky (X). Pokud je páka kolmá na přípojku vody, ventil je uzavřen. Páka v jakékoli jiné poloze znamená otevřený ventil. Ventil je zcela otevřený, jakmile je páka ventilu rovnoběžná s čepem.

Zkontrolujte, zda z výstupní trysky vytéká voda.

Upozornění! Pokud je konec vrtáku během provozu výše než konec vřetena, např. při vrtání do stropu. Dbejte na to, aby voda nestékala směrem ke stojanové vrtáčce. Stojanová vrtáčka není utěsněna a kontakt vody s elektrickými obvody výrobku může způsobit úraz elektrickým proudem, což může mít za následek vážné zranění nebo smrt.

V takovém případě proveďte vrtání bez chlazení vodou nebo použijte externí zařízení pro sběr přebytečné vody (dostupné samostatně) připojené k průmyslovému vysavači určenému pro práci na mokro (dostupné samostatně).

Vodní instalace by měla být vedena tak, aby nijak neomezovala provoz výrobku a přístupů k rukojeti, držákům a spínači.

Test proudového chrániče (PRCD)

Výrobek má automatický proudový chránič připojený k napájecímu kabelu v blízkosti zástrčky. Před každým zahájením práce by měl být zkontrolován jeho provoz. Ujistěte se, že se spínač nářadí nachází v poloze „vypnuto“, vrták je odstraněn a vřeteno není v kontaktu s žádným předmětem. Připojte zástrčku napájecího kabelu do síťové zásuvky. Stiskněte tlačítko označené „TEST“ nacházející se v krytu spínače PRCD, kontrolka umístěná na spínači PRCD zhasne. Stiskněte tlačítko označené „RESET“ a následně spusťte výrobek stisknutím spínače, kontrolka by měla svítit.

Pokud kontrolka po stisknutí tlačítka označeného „TEST“ nezhasne nebo zhasne po spuštění výrobku, okamžitě zastavte provoz výrobku, odpojte zástrčku napájecího kabelu ze zásuvky a odevzdejte výrobek do autorizovaného servisního střediska výrobce.

Upozornění! Je zakázáno používat výrobek s poškozeným proudovým chráničem.

Spuštění výrobku

Před zahájením práce vždy proveďte zkušební spuštění, abyste zkontrolovali správnou funkci výrobku.

Ujistěte se, že se spínač nářadí nachází v poloze „vypnuto - O/OFF“, a že je zástrčka napájecího kabelu odpojena od zásuvky.

Namontujte vrták a následně připojte přívod vody. Oba kroky proveďte v souladu s výše uvedenými pokyny. Uzavřete vodní ventil.

Ujistěte se, že vrták není v kontaktu s žádným předmětem, zapojte zástrčku napájecího kabelu do síťové zásuvky.

Stiskněte tlačítko označené „RESET“ na proudovém chrániči, otevřete vodní ventil.

Přepněte spínač do polohy „zapnuto - I/ON“, způsobí to spuštění nářadí. Nechejte výrobek běžet přibližně 30 sekund při jmenovitých otáčkách.

Během této doby zkontrolujte, zda vrták nevykazuje axiální házení, výrobek nevibruje, nevydává nadměrný hluk, nevychází z něj kouř ani podezřelá pachy. Zkontrolujte, zda není zablokován oběh vody v chladicím systému.

Pokud zaznamenáte jakékoli příznaky nesprávné práce, okamžitě výrobek vypněte, odpojte zástrčku napájecího kabelu ze zásuvky a teprve poté se pokuste odstranit příčinu nesprávné práce. Pokud nelze příčinu poruchy odstranit, je třeba výrobek odevzdat do autorizovaného servisního střediska výrobce.

Je zakázáno pracovat s výrobkem vykazujícím poruchy nebo s poškozeným výrobkem.

Vypnutí výrobku

Vypněte výrobek v následujícím pořadí.

Vypínač přepněte do polohy „vypnuto - O/OFF“.

Počkejte, až se vrták přestane otáčet. Uzavřete vodní ventil. Vytáhněte zástrčku napájecího kabelu ze síťové zásuvky. Odpojte přívod vody od výrobku. Otevřete vodní ventil výrobku a nechte zbytek vody vytéct z výrobku.

Demontujte vrták a pokračujte v údržbě výrobku.

Práce s výrobkem

Před zahájením práce s výrobkem připravte místo vrtání.

Pokud bude prováděn průchozí otvor, zabezpečte také druhou stranu provrtávané plochy tak, aby padající z vrtáku jádro nezpůsobilo ohrožení.

Zkontrolujte místo provádění otvoru na přítomnost překážek v podobě vodních, plynových, elektrických nebo jiných instalací, jejichž poškození při vrtání by mohlo způsobit nebezpečí úrazu, smrti nebo způsobit hmotné škody.

Pokud při vrtání má být prořiznuto armování, je nutno získat povolení na takové jednání od stavebního dozoru nebo jiných útvarů odpovědných za bezpečnost konstrukce.

Při vrtání nenaklánějte vrtací zařízení, způsobí to vychýlení vrtáku v otvoru, což může způsobit poškození vrtáku, vrtacího zařízení a způsobit nebezpečí vzniku úrazu.

Při vrtání vyvozuje pouze takový přítlak, jaký je nutný pro efektivní vrtání. Příliš velký přítlak způsobí příliš rychlé opotřebení vrtáku a samotného vrtacího zařízení. Může také způsobit spuštění přetěžovací spojky.

Vrtací zařízení má přetěžovací spojku, tato se aktivuje v okamžiku zjištění strojem příliš velkého odporu při vrtání, projevuje se nejprve pulzací při práci a nakonec zastavením práce vrtáku při pokračující práci motorem. Aktivace spojky může být způsobena příliš velkým přítlakem při vrtání, vychýlením vrtáku nebo narazením koncem vrtáku na materiál vyžadující použití příliš velkého točivého momentu.

Pokud bude zjištěna aktivace spojky, snižte přítlak vrtáku až do návratu vrtacího zařízení ke správné práci.

V případě provádění neprůchozích otvorů jádro zůstává připevněno k podloží. Po ukončení vrtání ještě po krátkou dobu nevypínejte přítok vody, což umožní vypláchnout prach vzniklý během vrtání, který se nachází mezi stěnou vrtáku a jádrem.

Jádro odtrhněte od podloží pomocí dláta nebo sekáčku způsobem znázorněným na ilustraci (XI).

V případě provádění průchozích otvorů jádro může samo vypadnout z vrtáku. Před zahájením průchozího vrtání zajistěte také druhou stranu otvoru, na příklad pomocí bednění, aby vypadávající jádro nezpůsobilo ohrožení. Pokud jádro nevypadne z vrtáku vlivem vlastní váhy, opatrně oklepejte stěny vrtáku pomocí kusu dřeva nebo umělé hmoty. Zakázáno je použití pro tento účel kovových předmětů. Pokud se jádro nadále nedaří vyjmout, můžete použít průbojník zasunutý do montážního otvoru vrtáku. Lehkými údery vyrazte jádro. Budte opatrní, aby při vybití nebyl poškozen závit v montážním otvoru.

Před zahájením vrtání označte místo vrtání, kolem středu vrtání označte kruh s průměrem otvoru. Usnadní to přesné zhotovení otvoru.

Po ukončení práce uzavřete přítok vody, odpojte zástrčku napájecího kabelu a proveďte údržbu.

ÚDRŽBA A PROHLÍDKY

POZOR! Veškeré činnosti svzané z; výměnou příslušenství, seřizováním apod, je potřeba realizovat při vypnutém napětí napájení nářadí, proto před zahájením těchto činností je potřeba odpojit zástrčku od elektrické sítě. Po ukončení práce je třeba skontrolovat technický stav elektronářadí prohlídkou a hodnocením: stojanu a rukojeti, elektrického vodiče včetně zastrčky a ohybání, působení elektrického spínače, průchodnosti ventilačních mezer, jiskření kartáčů, hlasitosti práce ložisek a převodovek, spouštění a rovnoměrnosti práce. Během záruční doby uživatel nesmí demontovat elektronářadí, ani měnit veškeré provozní jednotky nebo součásti, protože může straiti narok na záruku. Veškeré nesprávnosti zjištěné během prohlídky, nebo provozování, jsou signalem pro provedení opravy v záručním servisu. Po ukončení práce, stojan, ventilační mezery, přepínače, dodatečnou rukojeť a ochrany je třeba očistit, například proudem vzduchu (o tlaku maximum 0,3 MPa), štětcem nebo suchým hadříkem bez použití chemických prostředků a čistících kapalin. Nářadí a rukojeť očistit suchým čistým hadříkem.

CHARAKTERISTIKA VÝROBKU

Diamantová vrtačka sa používa na vytváranie otvorov v železobetóne pomocou špeciálnych vrtákov s diamantovým ostrím. Je tiež možné použiť tento vrtný systém na vŕtanie otvorov v keramických materiáloch, ako je betón, asfalt, tehla alebo kameň. Vďaka možnosti chladenia vodou je práca efektívna a bezpečná. Správna, spoľahlivá a bezpečná práca výrobku závisí od správnej prevádzky, preto:

Pred začiatkom práce s výrobkom, si prečítajte celý návod na použitie a uschovajte ho.

Výrobca nenesie zodpovednosť za žiadne škody a zranenia, ktoré vznikli v dôsledku použitia výrobku v rozpore s jeho určením, nedodržiavania bezpečnostných pravidiel a pokynov zahrnutých v tomto návode. Používanie výrobku v rozpore s jeho určením spôsobuje tiež stratu užívateľských práv na záruku a vady.

VYBAVENIE VÝROBKU

Výrobok je dodávaný v kompletnom stave, ale vyžaduje si prípravné činnosti, ktoré sú popísané v ďalšej časti návodu. Výrobok sa dodáva so stojanom, dodatočnou rukoväťou s upínacou svorkou a zadným držiakom. Výrobok nie je dodávaný s vrtákmi a hadicou na pripojenie vody.

TECHNICKÉ ÚDAJE

Parameter	Merná jednotka	Hodnota
Katalógové číslo		YT-81983
Menovité napätie	[V~]	230
Menovitá frekvencia	[Hz]	50
Menovitý výkon	[W]	2800
Trieda izolácie		I
Voľnobežné otáčky	[min ⁻¹]	700
Upínanie vrtáka		1 1/4" UNC
Minimálny priemer vrtáka	[mm]	12
Maximálny priemer vrtáka	[mm]	300
Dĺžka vrtáka	[mm]	150 - 450
Priemer vodnej prípojky	["/ mm]	1/4" / 6,35
Max. vstupný tlak vody	[MPa]	0,5
Hluk		
akustický tlak $L_{wa} \pm K$	[dB(A)]	92,4 ± 3,0
akustický výkon $L_{wa} \pm K$	[dB(A)]	105,4 ± 3,0
Stupeň ochrany		IPX0
Hmotnosť	[kg]	22

Deklarované hodnoty emisie hluku boli nameraná štandardnou skúšobnou metódou a môžu sa používať na vzájomné porovnávanie rôznych zariadení. Deklarované hodnoty emisie hluku sa tiež môžu používať na predbežné hodnotenie expozície.

VAROVANIE! Emisie hluku počas skutočného používania elektronáradia sa môžu líšiť od deklarovaných hodnôt, závisí to od spôsobu používania náradia, predovšetkým od typu obrábaného materiálu. Bezpodmienečne musia byť stanovené ochranné prostriedky určené na ochranu operátora, založené na hodnotení vystavenia v skutočných podmienkach používania (zohľadňujúc všetky časti pracovného cyklu, ako je dĺžka prestávok, keď je zariadenie vypnuté či keď je spustené na voľnobehu, okrem trvania spustenia).

VŠEOBECNÉ UPOZORNENIA TÝKAJÚCE SA BEZPEČNOSTI PRE ELEKTRICKÉ NÁRADIE

Upozornenie! Oboznámte sa so všetkými bezpečnostnými upozoreniami, ilustráciami a špecifikáciami, ktoré sú dodané spolu s elektrickým náradím / strojom ich nedodržiavanie môže viesť k úrazu elektrickým prúdom, požiaru alebo k vážnym zraneniam.

Zachovajte všetky upozornenia a návod pre budúce použitie.

Termín „elektrické náradie / stroj“ použitý v upozorneniach sa vzťahuje na všetky náradia / stroje poháňané elektrickým prúdom, či už drôtové (s káblom), alebo bezdrôtové.

Bezpečnosť na pracovisku

Udržujte pracovisko dobre osvetlené a čisté. Neporiadok a zlé osvetlenie môžu byť príčinou nehôd.

Nepoužívajte elektrické náradia / stroje v prostredí so zvýšeným rizikom výbuchu, ktoré obsahuje horľavé kvapaliny, plyny alebo výpary. Elektrické náradia / stroje vytvárajú pri práci iskry, ktoré môžu zapáliť prach, alebo výpary.

Nedovoľte, aby deti a nepovolane osoby vstupovali na pracovisko. Strata koncentrácie môže spôsobiť stratu kontroly nad strojom.

Elektrická bezpečnosť

Zástrčka elektrického kábla musí pasovať do zásuvky. Zástrčku nesmiete upravovať akýmkoľvek spôsobom. Nie je dovolené používať žiadne adaptéry zástrčky s uzemneným elektrickým náradím / strojmi. Neupravená zástrčka, ktorá pasuje do zásuvky, znižuje riziko zasiahnutia elektrickým prúdom.

Vyhňte sa kontaktu s uzemnenými povrchmi ako sú rúry, radiátory a chladničky. Uzemnenie tela zvyšuje riziko úrazu elektrickým prúdom.

Nie je dovolené vystavovať elektrické náradie / stroje kontaktu s atmosférickými zrážkami, alebo s vlhkosťou. Voda a vlhkosť, ktoré sa dostanú do vnútra elektrického náradia / stroja, zvyšujú riziko zasiahnutia elektrickým prúdom.

Nepreťažujte sieťový kábel. Nepoužívajte napájací kábel na nosenie, ťahanie a odpojovanie zástrčky zo sieťovej zásuvky. Zabráňte kontaktu napájacieho kábla s teplom, olejmi, ostrými hranami a pohyblivými časťami. Poškodenie, alebo zamotanie napájacieho kábla zvyšuje riziko zasiahnutia elektrickým prúdom.

V prípade práce mimo uzavretých priestorov je potrebné používať predlžovacie káble určené pre prácu mimo uzavretých priestorov. Použitie náležitého predlžovacieho kábla na vonkajšiu prácu znižuje riziko zasiahnutia elektrickým prúdom.

V prípade, kedy je použitie elektrického náradia / stroja vo vlhkom prostredí nevyhnutné, tak je potrebné ako ochrana proti napájaciemu napätiu použiť zvyškové prúdové zariadenie (RCD). Použitie zariadenia RCD znižuje riziko úrazu elektrickým prúdom.

Osobná bezpečnosť

Zostaňte stále pozorný, venujte pozornosť tomu, čo robíte a počas práce s elektrickým náradím / strojmi . používajte zdravý rozum. Nepoužívajte elektrické náradie / stroj, ak ste unavený, alebo pod vplyvom drog, alkoholu, alebo liekov. Dokonca aj chvíľa nepozornosti počas práce môže zapríčiniť vážne úrazy.

Používajte prostriedky osobnej ochrany. Vždy si nasadte ochranné okuliare. Používanie prostriedkov osobnej ochrany, akými sú prachové respirátory, protišmyková ochranná obuv, prilby a chrániče sluchu znižujú riziko vážnych úrazov.

Zabráňte náhodnému zapnutiu náradia. Pred pripojením, zdvihnutím, alebo prenášaním elektrického náradia / stroja k elektrickej sieti, batérií sa uistite, že je elektrický spínač je v polohe „vypnuté“. Prenášanie elektrického náradia / stroja s prstom na spínači, alebo pripájanie elektrického náradia / stroja, keď je spínač v polohe „zapnuté“, môže zapríčiniť vážne úrazy.

Pred zapnutím elektrického náradia / stroja odstráňte všetky kľúče a iné nástroje, ktoré sa používali na jeho nastavenie. Kľúč ponechaný na rotujúcich častiach náradia / stroja môže zapríčiniť vážne úrazy.

Nesiahajte a nenakláňajte sa príliš ďaleko, udržujte rovnováhu. Po celý čas udržiavajte náležité postavenie a rovnováhu. Umožní to jednoduchšie ovládanie elektrického náradia / stroja v prípade neočakávaných situácií počas práce.

Používajte ochranný odev. Neobliekajte si voľný odev, nenoste bižutériu. Udržujte vlasy a odev v dostatočnej vzdialenosti od pohyblivých častí elektrického náradia / stroja. Voľný odev, bižutéria, alebo dlhé vlasy sa môžu zachytiť do pohyblivých častí náradia.

Ak je zariadenie prispôbené na pripojenie odsávača prachu, alebo zásobníka na prach, tak sa uistite, či boli dobre pripojené a správne použité. Použitie odsávača prachu znižuje riziko ohrozenia zdravia spojené s prachom.

Nedovoľte, aby skúsenosti z častého používania náradia / stroja mali za následok neopatrnosť a ignorovanie bezpečnostných pravidiel. Nezodpovedná činnosť môže spôsobiť vážne zranenia v zlomku sekundy.

Prevádzkovanie a starostlivosť o elektrické náradie / stroj

Nepreťažujte elektrické náradie / stroj. Používajte vhodné elektrické náradie / stroj pre vybranú činnosť. Správny výber elektrického náradia / stroja pre danú prácu zabezpečí lepšiu a bezpečnejšiu prácu.

Nepoužívajte elektrické náradie / stroj, ak nefunguje jeho sieťový spínač. Náradie / stroj, ktoré sa nedá ovládať pomocou sieťového spínača, je nebezpečné a je potrebné odovzdať ho do opravy.

Pred nastavením, výmenou príslušenstva, alebo uskladnením elektrického náradia / stroja, odpojte zástrčku z napájacej zásuvky a/alebo batérie, pokiaľ sa dá odpojiť od elektrického náradia / stroja. Takéto predbežné opatrenia zabráni náhodnému zapnutiu elektrického náradia / stroja.

Náradie uskladňujte na mieste neprístupnom pre deti, nedovoľte, aby s elektrickým náradím / strojmi pracovali osoby nezaškolené pre jeho obsluhu, alebo oboznámené s návodom pre elektrické zariadenie / stroj. Elektrické náradie / stroj môže byť v rukách nezaškoleného používateľa nebezpečné.

Zabezpečte náležitú údržbu elektrického náradia / stroja a príslušenstva. Kontrolujte náradie / stroj po stránke neprispôsobení, alebo zasekávania pohyblivých častí, poškodení častí a akýchkoľvek iných podmienok, ktoré môžu mať vplyv na fungovanie elektrického náradia / stroja. V prípade zistenia závad je potrebné ich pred použitím elektrického náradia / stroja odstrániť. Veľa nehôd býva spôsobených nesprávnou údržbou náradia / stroja.

Rezné nástroje je potrebné udržiavať čisté a naostrené. Správne udržované rezné nástroje s ostrými hranami sa tak rýchlo nezaseknú a dajú sa počas práce jednoduchšie ovládať.

Používajte elektrické náradia / stroje, príslušenstvo a nástroje atď. v súlade s týmito inštrukciami, pričom berte na vedomie druh a podmienky práce. Používanie náradia na iné práce, než na ktoré bolo navrhnuté, môže spôsobiť vytvorenie nebezpečných situácií.

Rukoväte a uchopovacie plochy udržiavajte v čistote, suché a bez oleja a tuku. Kľúče rukoväte a upínacie plochy neumožňujú bezpečnú prevádzku a kontrolu náradia / stroja v nebezpečných situáciách.

Opravy

Opravy elektrického náradia / stroja zverte len k tomu oprávneným firmám, ktoré používajú výhradne originálne náhrad-

né diely. Bude tak zabezpečená náležitá bezpečnosť práce elektrického náradia.

VAROVANIA TÝKAJÚCE SA BEZPEČNOSTI DIAMANTOVÝCH VŔTAČIEK

Pri vŕtaní, pri ktorom sa musí používať voda, musí sa náležite odvádzať z miesta práce operátora, alebo sa musí používať vhodné zariadenie na odvádzanie kvapaliny. Také bezpečnostné opatrenia umožňujú, aby bolo miesto práce operátora celý čas suché, čo znižuje riziko zásahu el. prúdom.

Elektronáradie pri vykonávaní činností, pri ktorých môže dôjsť ku kontaktu rezného nástroja so skrytými káblami alebo s vlastným napájacím káblom, vždy uchopujte iba za izolované povrchy rúkavítí. V prípade kontaktu rezného nástroja s káblom pod napätím môže el. napätie prejsť na odkryté kovové časti elektronáradia, čo môže viesť k zásahu el. prúdom a následným úrazom.

Pri vŕtaní s diamantovou vŕtačkou používajte ochranu sluchu. Vystavenie na hluk môže viesť až k strate sluchu.

Keď sa vŕták zasekáva, prestaňte náradie prítlačať (v smere vŕtania) a náradie vypnite. Zistíte, čo je príčinou zasekávania a prijmete potrebné opatrenia, aby ste príčinu zasekávania vŕtáka odstránili.

Pred opätovným spustením diamantovej vŕtačky v obrábanom materiáli, ešte pred spustením skontrolujte, či sa vŕták slobodne krúti. Ak je vŕták zaseknutý, môže sa stať, že sa nebude dať pohnúť, čo môže viesť k preťaženiu náradia, alebo sa diamantový vŕták môže uvoľniť z obrábaného materiálu.

Keď je vŕtací stojan upevnený s použitím svoriek a upevňovacích prvkov k obrábanému materiálu, skontrolujte, či použitá svorka dokáže udržať a znehybniť náradie počas používania. Ak je obrábaný materiál (predmet) slabý alebo pórovitý, svorka sa môže ľahko vytrhnúť, v dôsledku čoho sa vŕtací stojan môže odpojiť od obrábaného prvku.

Pri vŕtaní do stien alebo stropov, chráňte osoby a miesto nachádzajúce sa na druhej strane. Vŕták môže prejsť cez otvor alebo jadro môže vypadnúť na druhej strane.

Toto náradie nepoužívajte na vŕtanie smerom dohora s chladením vodou. Ak voda prenikne do elektronáradia, riziko zásahu elektrickým prúdom je veľmi vysoké.

POUŽÍVANIE VÝROBKU

Príprava na prácu/používanie

Výrobok rozbaľte a odstráňte všetky časti balenia. Odporúčame, aby ste obal uchovali na neskoršie skladovanie a prepravu výrobku. Výrobok skontrolujte ohľadne poškodení, ktoré mohli vzniknúť počas prepravy.

Pozor! Pred začatím akejkoľvek prípravy skontrolujte, či je zapínač výrobku vo vypnutej polohe – O/OFF, a či je zástrčka napájacieho kábla výrobku vytažená z el. zásuvky.

Príprava na prácu/používanie

Podstavec stojana upevnite k podkladu. Je na to určený pozdĺžny otvor v strede podstavca. Upevnenie vykonajte s použitím kotviaceho hrdla M16. Kotviace hrdlo nie je dodané spolu s výrobkom. Kotvu zakotvite v podklade. Pred začatím montáže vyberte vhodný typ podkladu. Podklad určený na montáž musí byť solídny s jednoliatou štruktúrou. Sypké alebo nespevnené poklady, napr. s kameňmi, pieskom ap., nie sú vhodné na montáž podstavca. Spojovacie prvky náležite zvolte podľa podkladu, môžete použiť rozperné kolíky, kotvy, skrutky a iné zaskrutkované upevňovacie prvky. Nepoužívajte vbižané spojovacie prvky. Sily, ktoré vznikajú pri vŕtaní, môžu také upevňovacie prvky vytrhnúť z podkladu.

Zaskrutkujte upevňovaci tyč do kotvy a založte na tyč podstavec vŕtacieho zariadenia tak, aby tyč vyčnievala z pozdĺžnej drážky v podstavci. Zaskrutkujte maticu na tyč, avšak ešte ju úplne neutiahnite.

Pomocou skrutiek v rohoch podstavca vyrovnajte podstavec. Keď ho vyrovnáte, dotiahnite matice k podstavcu (II). Tým predídete odskrutkovaniu vyrovnávacích skrutiek.

Dotiahnite maticu kotvy tak, aby bol podstavec upevnený k podkladu.

Taký spôsob upevnenia umožňuje upevniť vrtné zariadenie v ľubovoľnej polohe.

K hlavnej stojana dotiahnite rúčku (III).

Namontujte koliesko pohyblivej hlavy stojana, koliesko môžete namontovať na oboch stranách plášťa nástroja. Založte koliesko na čap, a následne dotiahnite skrutku tak, aby zapadla do otvoru v čape a zablokovala možnosť zosunutia kolieska z čapu (IV). Odstráňte skrutky upevňovacie stĺpec k základni stojana a otočte stĺpec o 180 stupňov (V). Potom dotiahnite všetky skrutky v opačnom poradí ako pri odskrutkovaní.

Nastavte odpor pohybu hlavy stojana. Je na to určené koliesko (VI). Pri zaskrutkovaní kolieska sa zvyšuje odpor pohybu hlavy stojana, a pri odskrutkovaní kolieska sa znižuje odpor pohybu hlavy stojana.

Pozor! Koliesko nie je určené na úplné zablokovanie pohybu hlavy. Odpor pohybu nastavte tak, aby hlava samočinne nemenila svoju polohu pod vplyvom hmotnosti vrtného zariadenia namontovaného v hlave, a zároveň tak, aby sa hlavou dalo pohybovať plynulo kolieskom.

Do otvoru na vrchole stĺpca stojana zaskrutkujte zásepku (VI).

Montáž vŕtáka

Vŕták namontujte zaskrutkovaním na vreteno vŕtacieho zariadenia. Závit vŕtáka musí byť kompatibilný so závitom vŕtacieho

zariadenia. V žiadnom prípade neprerábajte ktorýkoľvek závit, aby navzájom pasovali. Nepoužívajte adaptéry, ktoré prispôbia upevnenie vrtáka na montáž vretena.

Pred upevnením vrtáka skontrolujte stav oboch závitov, vrtáka a vretena. Závitky musia byť čisté a nepoškodené. Keď je to potrebné, očistite ich s použitím kefy s plastovými štetinami alebo mäkkou handričkou.

V osi vretena sa nachádza výstupný otvor chladiacej vody. Skontrolujte, či nie je znečistený. Je to jednoduchšie pred upevnením vrtáka. Keď je to potrebné, vývod vody opatrne vyčistíte tenkou drevenou alebo plastovou paličkou. Nepoužívajte ostré kovové predmety, ktoré môžu poškodiť privodný systém vody. Ak sa nečistoty nedajú odstrániť, obráťte sa na autorizovaný servis výrobcu.

Upevnite vrták tak, že ho zaskrutkujete na vreteno tak, aby závit vretena bol úplne zakrytý. Spojenie dotiahnite tak, že držiak vretena jedným kľúčom, druhým kľúčom (VII) utiahnete vrták.

Vrták odskrutkujte tak, že ho odskrutkujete kľúčom z vretena, pričom druhým kľúčom pridržujete.

Montáž a demontáž vrtáka vykonajte s použitím ručných kľúčov. Vrták sa pri vrtaní môže utiahnuť, preto pri demontáži vrtáka môže byť potrebná väčšia sila než pri montáži.

Pripojenie chladiacej vody

Pozor! Na chladenie používajte iba vodu. Nepoužívajte iné kvapaliny. Voda určená na chladenie musí byť čistá, bez akýchkoľvek nečistôt, ktoré môžu obmedziť alebo zablokovať prietok vody.

Vždy keď je to možné, vrtajte s vodným chladením. Vďaka tomu sa predlži životnosť vrtákov a vrtného zariadenia, a tiež sa zníži množstvo prachu vznikajúceho pri práci. Skontrolujte, či je ventil vody výrobku uzatvorený (VIII). Nasuňte na koniec ventilu (IX) hadicu s takým vnútorným priemerom, ako je to uvedené v tabuľke s technickými parametrami. Skontrolujte, či sa hadica pri práci samočinne nezosunie. Keď je to potrebné, zabezpečte spojenie sťahovacou páskou. Pásku nedotahujte príliš silno, aby ste nepoškodili hadicu.

Otvorte privod vody do ventilu výrobku. Voda do vodovodnej prípojky musí byť dodávaná pod tlakom, ktorý nesmie byť vyšší než je to uvedené v tabuľke s technickými parametrami. Skontrolujte, či je spojenie hadice a hrdla ventilu tesné, či neuniká voda. Ventil sa otvára a zatvára pákou (X). Keď je páka kolmo na prípojku vody, ventil je uzatvorený. Keď je páka v akejkoľvek inej polohe, ventil je otvorený. Ventil je úplne otvorený, keď je páka ventilu rovnobežne s hrdlom.

Skontrolujte, či voda vychádza z výstupnej dýzy.

Pozor! V prípade, keď koniec vrtáka bude pri práci nad koncom vretena, napr. pri vrtaní do stropu. Zabezpečte, aby voda nestekala na vrtné zariadenie. Vrtacie zariadenie nie je utesnené, a prípadný kontakt vody s elektrickými systémami výrobku môže viesť k úrazu v dôsledku zásahu el. elektrickým prúdom, čo môže viesť k vážnym úrazom alebo smrti.

V takom prípade vrtajte bez vodného ochladenia alebo použite externé zariadenie na zachytávanie vody (dostupné samostatne) pripojené k priemyselnému vysávaču, ktorým sa môže vysávať namokro (dostupný samostatne).

Vodnú prípojku vedte tak, aby žiadnym spôsobom nerušila prácu výrobku, ani prístup k rukoväti, rúckam, držiakom a zapínaču.

Test prúdového chrániča (PRCD)

Výrobok je vybavený automatickým prúdovým chráničom, ktorý je pripojený k napájacíemu káblu v blízkosti zástrčky. Vždy pred začatím práce vyskúšajte, či správne funguje. Skontrolujte, či je zapínač náradia vo vypnutej polohe, a či je vrták zdemontovaný, a či sa vreteno nedotýka žiadneho predmetu. Zástrčku napájacieho kábla zastrčte do kompatibilnej el. zásuvky. Stlačte tlačidlo označené ako „TEST“, nachádza sa v plášti vypínača PRCD, kontrolka na prúdovom chrániči PRCD zhasne. Stlačte tlačidlo označené ako „RESET“, a potom spustíte výrobok stlačením zapínača, kontrolka sa má rozsvietiť.

Ak kontrolka po stlačení tlačidla označeného ako „TEST“ nezhasne, alebo zhasne po spustení výrobku, výrobok okamžite zastavte, vyťahnite zástrčku napájacieho kábla z el. zásuvky a výrobok odovzdajte do autorizovaného servisu výrobcu.

Pozor! Výrobok s poškodeným prúdovým chráničom v žiadnom prípade nepoužívajte.

Spustenie výrobku

Zariadenie vždy pred začatím práce spustíte skúšobne, bez zaťaženia, aby ste skontrolovali, či funguje správne.

Uistite sa, či sa zapínač náradia nachádza vo vypnutej polohe – O/OFF, a či je zástrčka napájacieho kábla vyťahnutá z el. zásuvky. Upevnite vrták, a následne pripojte privod vody. Obe činnosti vykonajte v súlade s vyššie uvedenými pokynmi. Uzatvorte vodný ventil.

Skontrolujte, či sa vrták nedotýka žiadneho predmetu, zastrčte zástrčku napájacieho kábla do el. zásuvky.

Stlačte tlačidlo označené ako „RESET“ na prúdovom chrániči, otvorte vodný ventil.

Zapínač prepnite na zapnutú polohu – I/ON, náradie sa následne spustí. Nechajte zariadenie spustené bez zaťaženia, pri menovitých otáčkach, cca 30 sekúnd.

Počas skúšobného spustenia skontrolujte, či nedochádza k rádiálnej hádzavosti vrtáka, výrobok nevíbruje, nie je príliš hlučný, nevychádza z neho dym ani podozrivé zápachy. Skontrolujte, či prietok vody chladiaceho systému nie je narušený.

Ak sa vyskytnú akékoľvek príznaky nesprávnej práce, poruchy, výrobok okamžite vypnite, zástrčku napájacieho kábla vyťahnite z el. zásuvky, a až potom sa pokúste odstrániť príčinu nesprávnej práce, poruchy. Ak nebudete môcť odstrániť príčinu nesprávnej práce, výrobok odovzdajte do autorizovaného servisu výrobcu.

Nepoužívajte výrobok, ktorý má príznaky nesprávnej práce, poruchy, alebo ak je poškodený.

Vypnutie výrobu

Výrobok vypnite v nasledujúcom poradí.

Zapínač presuňte na vypnutú polohu – O/OFF.

Počkajte, kým sa vrták úplne nezastaví. Uzatvorte vodný ventil. Vytiahnite zástrčku napájacieho kábla z el. zásuvky. Odpojte vodnú prípojku od výrobu. Otvorte vodný ventil výrobu a umožnite, aby z výrobu vytekli zvyšky vody.

Zdemontujte vrták a vykonajte potrebnú údržbu výrobu.

Práca s výrobkom

Pred začatím práce pripravte miesto vrtania.

Ak sa má urobiť priechodný otvor, druhá strana vrtanej plochy by mala byť tiež zaistená tak, aby jadro vypadávajúce z vrtáka nespôsobilo žiadne nebezpečenstvo.

Skontrolujte umiestnenie otvoru, či neobsahuje prekážky vo forme inštalácií, vody, plynu, elektriny a iných, ktorých poškodenie počas vrtania by mohlo spôsobiť úraz, smrť alebo spôsobiť materiálnu škodu.

Ak má byť počas vrtania poškodené železo, je potrebné získať na takúto činnosť povolenie od stavebného dozoru, alebo od iných služieb zodpovedných za bezpečnosť konštrukcie.

Pri vrtaní nenakláňajte vrtáčku, spôsobí to, že vrták sa bude pohybovať v otvore, čím sa môže vrták a vrtáčka, a môže tak dôjsť k úrazom.

Počas vrtania vyvíjajte len taký tlak, ktorý je potrebný pre efektívne vrtanie. Príliš veľký tlak spôsobí príliš rýchle opotrebovanie vrtáka a tiež samotnej vrtáčky. Môže tiež spustiť spojku proti preťaženiu.

Vrtáčka má spojku proti preťaženiu, ktorá sa spustí, keď stroj detekuje počas vrtania príliš veľký odpor a najprv sa prejaví pulzovaním počas prevádzky a následne zastaví prácu vrtáka počas chodu motora. Aktivácia spojky môže byť spôsobená nadmerným tlakom počas vrtania, pri nepravidelnom pohybe vrtáka, alebo pri narazení vrtáka na materiál vyžadujúci si nadmerný krútiaci moment.

Ak si všimnete pôsobenie spojky, znížte tlak vrtáka, až kým sa vrtáčka nevráti k správnej prevádzke.

Pri vytváraní slepých otvorov zostáva jadro pevne pripiepené k podkladu. Po dokončení vrtania ešte nevypínajte prívod vody, umožní Vám to opláchnuť prach vytvorený počas vrtania, ktorý sa nachádza medzi stenou vrtáka a jadrom.

Jadro by malo byť oddelené od podkladu pomocou dláta, alebo sekáča tak, ako je znázornené na obrázku (XI).

Pri vytváraní priechodných otvorov môže jadro vypadnúť zo samostatného vrtáka. Pred vrtaním priechodných otvorov musí byť druhá strana vrtu tiež zaistená, napríklad pomocou debnenia, aby vypadávajúce jadro nespôsobilo žiadne nebezpečenstvo. Ak jadro nevypadne z vrtáka pod vplyvom vlastnej hmotnosti, tak je potrebné opatrne poklepať na steny vrtáka pomocou dreva, alebo plastu. Pre tento účel je zakázané používať kovové predmety. Ak jadro aj naďalej nemôžete uvoľniť, môžete použiť hrot vložený do montážneho otvoru vrtáka. Lhkými údermi vybite jadro. Pri vybijaní dávajte pozor, aby ste nepoškodili závit v montážnom otvore. Pred vrtaním označte miesto vrtania a okolo stredu vrtania by mal byť označený kruh s priemerom otvoru. Umožní to presné vykonanie otvoru.

Po dokončení práce zatvorte prívod vody, odpojte zástrčku napájacieho kábla a pristúpte k údržbe.

ÚDRŽBA I PREHLIADKY

POZOR! Všetké činnosti svazané z: výmenou príslušenstva, reguláciu apod. je potreba realizovať pri vypnutým napätí napájania náradí, preto pred zahajením tejto činnosti je potreba odpojiť zástrčku od elektrické sieti. Po ukončení práce je treba skontrolovať technický stav elektronáradí prehliadkou i hodnotením: stojanu i rukojeti, elektrického vodiče vrátane zastrčky a ohybání, pôsobení elektrického spínača, průchodnosti ventilačních štrbin, iskrenie kartáčov, hlasitosti ložísek a převodovek, uvádzenia do pohybu a rovnomernosti práce. Počas záručného obdobia používateľ nesmi demontovať elektronáradí, ani meniť provozné jednotky alebo súčasti, pretože môže stratiť narok na záruku. Všetké nespravnosti zjištěné počas prehliadky, alebo provozování, su signalem pre provedení opravy v záručném servisu. Po ukončení práce, stojan, ventilačné šterbiny, prepínače, dodatečnou rukoväť a ochrany je treba očistiť, napríklad prúdem vzduchu (o tlaku maximum 0,3 MPa), štetcom alebo suchou handrou bez použiti chemických prostredkov a čistících tekutin. Náradí a rukoväť očistiť suchou čistou handrou.

A TERMÉK JELLEMZŐI

A gyémántfűrőgép furatok készítésére szolgalt vasalt betonban, speciális, gyémánt élő fűrővel. A fűrőt kerámia jellegű anyagokban, pl. betonban, aszfaltban, téglában vagy kőben is használható furatok fúrására. A vízzel történő hűtés lehetőségének köszönhetően a munka hatékony és biztonságos. Az eszköz helyes, meghibásodástól mentes és biztonságos működése a megfelelő üzemeltetéstől függ, ezért:

Az eszközzel történő munkavégzés megkezdése előtt el kell olvasni a teljes kezelési utasítást, és meg kell azt őrizni.

A termék nem rendeltetészerű használata, a biztonsági előírások és a jelen használati utasítás be nem tartása miatt keletkező károkért és sérülésekért a szállító nem vállal felelősséget. A berendezés nem rendeltetészerű használata a felhasználó garanciához és kezességhez való jogának elvesztését is maga után vonja.

A TERMÉK TARTOZÉKAI:

A berendezést komplett állapotban szállítjuk, de bizonyos, a használati utasítás további részében leírt előkészítésre szükség van. A termékhez tartozik egy állvány, egy kiegészítő fogantyú bilincessel és egy hátsó támasz. A termékhez nem tartozik fűrő és vízcsatlakozó, tömlővel.

MŰSZAKI ADATOK

Paraméter	Mértékegység	Érték
Katalógusszám		YT-81983
Névleges feszültség	[V~]	230
Névleges frekvencia	[Hz]	50
Névleges teljesítmény	[W]	2800
Szigetelési osztály		I
Névleges fordulatszám	[perc ⁻¹]	700
A fűrőszár rögzítése		1 1/4" UNC
A fűrőszár minimális átmérője	[mm]	12
Maximális fűrőszár átmérője	[mm]	300
A fűrőszár hossza	[mm]	150 - 450
A víztömlő átmérője	["/ mm]	1/4 / 6,35
Víz max. belépő nyomása	[MPa]	0,5
Zaj		
akusztikus nyomás $L_{wa} \pm K$	[dB(A)]	92,4 \pm 3,0
akusztikus teljesítmény $L_{wa} \pm K_{ref}$	[dB(A)]	105,4 \pm 3,0
Védelmi fokozat		IPX0
Tömeg	[kg]	22

A zajkibocsátás feltüntetett értékei sztenderd mérési módszerrel kerültek megállapításra és felhasználhatók két eszköz összehasonlítására. A feltüntetett zajkibocsátási értékek felhasználhatók kezdeti expozíciós értékelés során.

FIGYELEM! Az elektromos szerszám használata során keletkező valós zajkibocsátás eltérhet a feltüntetett értékektől a szerszám használati módjának, valamint a megmunkált anyag típusának függvényében. A kezelő védelme érdekében határozzon meg biztonsági intézkedéseket a valós használati feltételeknek megfelelő expozíciós értékelés alapján (a munkaciklus mindegyik részének figyelembevételével, pl. szerszám kikapcsolási és üresjáratú ideje).

AZ ELEKTROMOS KISGÉPEK BIZTONSÁGÁRA VONATKOZÓ, ÁLTALÁNOS FIGYELMEZTETÉSEK

Figyelmeztetés! Meg kell ismerkedni az összes figyelmeztetéssel, utasítással, illusztrációval, valamint az elektromos eszközzel / géppel szállított specifikációkkal. Ezek be nem tartása elektromos áramütéshez, tűzhöz vagy komoly testi sérüléshez vezethet.

Meg kell őrizni minden figyelmeztetést, valamint a használati utasítást, hogy később meg lehessen nézni.

A kezelési utasításban használt „elektromos berendezés / gép” fogalom vonatkozik minden, elektromos árammal működtetett berendezésre/ gépre, vezetékre és vezeték nélkülire egyaránt.

Biztonság a munkahelyen

A munkavégzés helyét jól meg kell világítani, és tisztán kell tartani. A rendetlenség és a nem kellő megvilágítás balesetek okozója lehet.

Nem szabad az elektromos berendezésekkel / gépekkel fokozottan robbanásveszélyes, tűzveszélyes folyadékokat, gázokat, gőzöket tartalmazó környezetben dolgozni. Az elektromos berendezések / gépek szikrázhatnak, amely meggyújthatja a port vagy a párat.

Nem szabad a munkavégzés helyére gyermekeket vagy kívülálló személyeket engedni. A koncentráció elvesztése a kontrol elvesztéséhez vezethet.

Elektromos biztonság

Hálózati kábel dugaszának illenie kell az elektromos hálózat dugaszolóaljzatába. Semmilyen módon nem szabad változtatni dugaszt. Nem szabad semmilyen dugaszadapert használni az elektromos berendezésekkel / gépekkel. Ha a dugaszok vagy dugaszolóaljzatok nincsenek átalakítva, az csökkenti az áramütés veszélyét.

Kerülni kell, hogy a test és a gép olyan földelt felületekkel érintkezzen, mint csövek, fűtőtestek és hűtők. A test földeltsége növeli az áramütés veszélyét.

Nem szabad a elektromos berendezést / gépet csapadéknak vagy nedvességnek kitenni. A víz és nedvesség, amely az elektromos berendezés / gép belsejébe jut, megnöveli az elektromos áramütés veszélyét.

Ne vágja el a hálózati kábelt. Ne használja a hálózati kábelt az eszköz hordozásához, vonszolásához vagy a dugasz kihúzásához hálózati dugaszolóaljzatból. Kerülje, hogy a hálózati kábel hővel, olajjal, éles szélekkel és mozgó alkatrészekkel érintkezzen. A sérült vagy összegabalyodott hálózati kábel növeli az áramütés veszélyét.

Amennyiben zárt helyiségen kívül dolgozik, kültéri hosszabbítót kell használni. Kültéri hosszabbító használata csökkenti az áramütés veszélyét.

Abban az esetben, ha az elektromos berendezés /gép nedves környezetben történő használatát nem lehet elkerülni, a tápfeszültség elleni védelemként áram-védőkapcsolót (RCD) kell használni. Az RCD használata csökkenti az elektromos áramütés veszélyét.

Személyes biztonság

Legyen résen, figyeljen arra, amit csinál, és használja a józan eszét az elektromos berendezéssel / géppel végzett munka közben. Nem használja a elektromos berendezést / gépet, ha fáradt, illetve tudatmódosító szerek, alkohol vagy gyógyszer hatása alatt áll. A munkavégzés során már egy pillanatnyi figyelmetlenség komoly testi sérülésekhez vezethet.

Használjon egyéni védőeszközöket. Mindig vegyen fel védőszemüveget. Az olyan egyéni védőeszközök használata, mint a porvédő álarc, csúszásgátló munkavédelmi cipő, sisak és fülvédő, csökkenti a komoly testi sérülések veszélyét.

Előzze meg a véletlen beindítást. Bizonyosodjon meg róla, hogy a kapcsoló „kikapcsolt” állásban van, mielőtt az elektromos berendezést / gépet csatlakoztatja a tápfeszültséghez és/vagy az akkumulátorhoz, felemeli vagy hordozza azt. Az elektromos berendezés / gép olyan módon történő szállítása, hogy az ujjá az elektromos berendezés / gép kapcsolóján vagy betáplálásán van, illetve ha a kapcsoló „bekapcsolt” állapotban van, súlyos, testi sérüléseket okozhat.

Az elektromos berendezés / gép bekapcsolása előtt el kell távolítani minden olyan kulcsot és egyéb szerszámot, amelyet a gép beállításához használt. Az elektromos berendezés / gép forgó elemein hagyott kulcs súlyos, testi sérüléseket okozhat.

Ne nyújtózkodjon és ne hajoljon ki túl messze. Mindig tartsa meg a kellő testhelyzetet és az egyensúlyát. Ez lehetővé teszi, hogy uralma alatt tartsa az elektromos berendezést / gépet a munkavégzés közben bekövetkező váratlan helyzetekben.

Öltözzön megfelelően. Ne viseljen laza ruházatot és ékszereket. Tartsd távol a haját és a ruháját az elektromos berendezés / gép mozgó alkatrészeitől. A laza ruházatot, ékszereket és a hosszú haját a mozgó alkatrészek elkaphatják.

Ha a berendezések úgy vannak kialakítva, hogy csatlakoztatni lehet hozzájuk porszivót vagy porgyűjtőt, győződjön meg róla, hogy azokat csatlakoztatták és jól használják. A porszivó használata csökkenti a porral kapcsolatos veszélyek kockázatát. **Ne engedje, hogy a berendezés / gép használata során szerzett tapasztalatai gondatlanná tegyék, és figyelmen kívül hagyja a biztonsági szabályokat.** A gondatlan cselekvés egy pillanat alatt súlyos balesetek okozója lehet.

Az elektromos berendezés / gép használata és gondozása

Ne terhelje túl az elektromos berendezést / gépet. Használja a kiválasztott alkalmazáshoz megfelelő elektromos berendezést / gépet. A megfelelő elektromos berendezés / gép jobb és biztonságosabb munkát tesz lehetővé, ha azt a tervezett terheléshez használják.

Ne használja az elektromos berendezést / gépet, ha az elektromos kapcsolóval nem tudja be- és kikapcsolni. A berendezés / gép, amit nem lehet a hálózati kapcsolóval kontrollálni, veszélyes, és meg kell javíttatni.

Mielőtt hozzáfog az elektromos berendezés / gép beállításához, tartozékának cseréhez vagy tárolása előtt, húzza ki a dugaszt a hálózati dugaszolóaljzatból és/vagy vegye ki az akkumulátort, ha az kivehető az elektromos berendezésből / gépből. Az ilyen megelőző intézkedések lehetővé teszik az elektromos berendezés / gép véletlen bekapcsolását.

Tartsa a szerszámot gyermekektől elzárva, ne engedje, hogy olyan személyek kezeljék az elektromos berendezést / gépet, akik nem ismerik azt, vagy az elektromos berendezés / gép jelen használati utasítását. Az elektromos berendezés / gép veszélyesek a nem kioktatott személyek kezében.

Tartsa karban az elektromos berendezést / gépet és a tartozékokat. Ellenőrizze az elektromos berendezést / gépet, hogy minden megfelelően illeszkedik-e, vagy a mozgó alkatrészek nincsenek-e beékelődve, nincsenek-e sérült alkatrészek, valamint nincs-e bármilyen más olyan körülmény, ami hatással lehet az elektromos berendezés / gép működésére. A hibákat meg kell javítani az elektromos berendezés / gép használata előtt. Számos baleset okozója az elektromos berendezés / gép nem megfelelő karbantartása.

A vágó szerszámokat tiszta és megélesített állapotban kell tartani. A kellően karbantartott, éles vágószerszámokat könnyebb kezelni a munkavégzés során, nehezebben ékelődnek be.

Az elektromos berendezést / gépet, annak tartozékait, betét szerszámaikat stb. a jelen használati utasításnak megfelelően használja, a munka fajtájának és a munkavégzés körülményeinek a figyelembe vételével. Ha az eszközt nem a rendeltetésének megfelelő fajtájú munkához használja, az növeli a veszélyes helyzetek előállásának lehetőségét.

A nyelveket és fogófelületeket tartsa szárazon, tisztán, olajtól és kenőanyagtól mentesen. A csúszos nyél vagy fogófelület nem teszi lehetővé az elektromos berendezés / gép.

Javítások

Az elektromos berendezést / gépet kizárólag erre jogosult szervizekben és csak eredeti csereszárműveket használataival szabad javítani. Ez biztosítja az elektromos eszköz működésének biztonságát.

GYÉMÁNTFÚRÓGÉPEKKEL KAPCSOLATOS BIZTONSÁGI FIGYELMEZTETÉSEK

A vizet igénylő fúrások esetén vezesse el a vizet a kezelő munkaterületéről vagy használjon vízfelfogó készüléket. Az ilyen jellegű óvintézkedések tisztán tartják az operátor munkaterületét és csökkentik az elektromos áramütés valószínűségét.

Az elektromos szerszámot a szigetelt markolatoknál fogva fogja olyan jellegű munkálatok során, melyek közben a vágóelem rejtett vezetékkel vagy a szerszám saját vezetékével érintkezhet. Ha a vágóelem feszültség alatt álló vezetékkel érintkezik, az elektromos szerszám lefedetlen fém alkatrészei feszültség alá kerülhetnek és a kezelő áramütéséhez vezethetnek. Gyémántfúróskor viseljen fülvédőt. A zajnak való kitétel halláskárosodáshoz vezethet.

Ha a fúrószár beakad, hagyjon fel a szerszám lefelé való nyomásával és kapcsolja ki a szerszámot. Vizsgálja meg a helyzetet és kezdje meg a javításra irányuló lépéseket a beakadt fúrószár okának elhárítása érdekében.

A gyémántfúrógép megmunkált anyagban való ismételt beindítása előtt ellenőrizze, hogy a fúrószár szabadon forog-e. Ha a fúrószár be van akadva, előfordulhat, hogy a szerszám nem fog elindulni, túlterhelésre kerül sor, vagy a gyémánt fúrószár kiszabadul a megmunkált anyagból.

Amikor a fúróállványt dübelekkel és rögzítőelemekkel a megmunkált anyaghoz rögzíti, győződjön meg, hogy a használt dübel képes megtartani és megállítani a szerszámot használat közben. Ha a megmunkált anyag gyenge vagy porózus, előfordulhat, hogy a dübel könnyen kiszakad és a fúróállvány leesik a megmunkált anyagról.

Falakban és plafonokban végzett fúrás esetén ügyeljen a túldalton található személyekre és munkaterületre. A nyíláson vagy magon áthaladó fúrószár a túldalton kijuthat.

Ne használja a szerszámot fej felett vízhiűtéses fúrás esetén. Az elektromos szerszámba jutó víz növeli az elektromos áramütés valószínűségét.

TERMÉK HASZNÁLATA

Előkészítés

Csomagolja ki a terméket és távolítsa el a csomagolás mindegyik elemét. Ajánlott a csomagolást a termék későbbi tárolása vagy szállítása céljából megőrizni. Ellenőrizze a terméket, hogy nem keletkezett-e sérülés a szállítás során.

Figyelem! Az előkészítés megkezdése előtt győződjön meg, hogy a termék kapcsológombja „kikapcsolt - O/OFF” helyzetben van, és a tápkábel dugója ki van húzva a konnektorból.

Előkészítés

Rögzítse az állvány alapját az aljzathoz. Ez az alap közepén található nyílás segítségével hajtható végre. A rögzítést az M16-os horgonnyal kell elvégezni. A rögzítőhorgony nincs a termékhez mellékelve. A horgonyt az aljzatban kell elhelyezni. A telepítés megkezdése előtt válasszon ki megfelelő típusú aljzatot. A rögzítés céljából kiválasztott aljzat legyen tömör és egységes szerkezetű. A szőrt vagy laza, pl. kő, homok stb. talaj nem alkalmas az alap rögzítésére. A kötőelemeket a talaj függvényében kell kiválasztani, felhasználhatók tégulól tiplik, horgonyok, csavarok és egyéb csavaros kötőelemek. Ne használjon beütős kötőelemeket. A fúrás során keletkező erők kitéphetik az ilyen kötőelemeket az aljzataból.

Csavarja be a rögzítőszárat a horgonyba, és úgy helyezze fel a fúró alapját a szárra, hogy az kilőgön az alap hosszanti nyílásából. Csavarja rá az anyát a menetes szárra, de még ne húzza meg.

A sarkokban lévő csavarok segítségével állítsa vízszintbe az alapot. A szintezés után húzza meg az anyákat (II). Ez megakadályozza a szintező csavarok meglazulását.

Húzza meg a horgony anyacsavarját úgy, hogy az alap az aljzathoz rögzüljön.

Ez a rögzítési mód lehetővé teszi a fúró bármilyen helyzetben történő rögzítését.

Csavarja fel a fogantyút (III) az állvány fejére.

Szerelje fel a mozgatható állványfej gombját, a gomb a szerszámház mindkét oldalára felszerelhető. Helyezze a gombot a tengelyre, majd húzza meg a csavart úgy, hogy a tengelyben található nyílásba kerüljön, és megakadályozza, hogy a gomb lecsússzon a tengelyről (IV).

Távolítsa el az oszlopot az állványhoz rögzítő csavarokat, és forgassa el az oszlopot 180 fokkal (V). Ezután húzza meg az összes csavart a meglazítás fordított sorrendben történő végrehajtásával.

Állítsa be az állványfej mozgási ellenállását. Erre a célra a (VI) gomb szolgál. A gomb becsavarása növeli, a kicsavarása pedig csökkenti az állványfej mozgásának ellenállását.

Figyelem! A gomb nem használható a fejegység mozgásának teljes blokkolására. A mozgási ellenállást úgy kell beállítani, hogy a fejegység helyzete ne változzon meg magától a fejegységre szerelt fúróberendezés súlyának hatására, ugyanakkor a fejegység a gomb segítségével akadálymentesen mozgatható legyen.

Csavarja be a fedőelemet (VI) a tartóoszlop tetején lévő nyílásba.

Fúrószár rögzítése

A fúrószárat a fúró orsójába csavarva rögzítse. A fúrószár menetének illeszkednie kell a fúró menetéhez. Tilos a menetek bármelyikét átalakítani hozzátűzés céljából. Tilos a fúrószárat az orsóhoz hozzáigazító adaptert használni.

A fúrószár csatlakoztatása előtt ellenőrizze mindkét menetet, fúrószár és orsó állapotát. A meneteknek tisztának és sérüléstől mentesnek kell lenniük. Szükség esetén tisztítsa meg a meneteket műanyag sörtéjű kefével vagy puha ronggyal.

Az orsó tengelye hűtővíz kivezetéssel rendelkezik. Ellenőrizze, hogy nem szennyeződött-e. Ezt könnyebb megtenni a fúrószár rögzítése előtt. Szükség esetén vékony fa- vagy műanyag pálcával óvatosan tisztítsa meg a vízkivezető nyílást. Ne használjon olyan éles fém eszközöket, amelyek károsíthatják a vízellátó rendszert. Ha a szennyeződés nem távolítható el, vegye fel a kapcsolatot a gyártó hivatalos szervizével.

Rögzítse a fúrószárat az orsóra úgy, hogy az orsó menete teljesen eltűnjön. A rögzítést úgy hajtsa végre, hogy az orsót megfogja egy kulccsal, a fúrószárat pedig egy másik kulccsal (VII).

A fúrószár leszerelését szintén kulccsal hajtsa végre úgy, hogy egy másik kulccsal a helyén tartja az orsót.

A fúrószár rögzítését és kivételét kézi kulcsokkal kell elvégezni. A fúrószár a fúrás során meghúzódik, ami azt jelentheti, hogy a fúrószár levételéhez nagyobb erőre lesz szükség, mint a rögzítéséhez.

Hűtővíz csatlakoztatása

Figyelem! Hűtéshez csak vizet használjon. Tilos más folyadékot használni. A lehűtendő víznek tisztának kell lennie, mentesnek minden olyan szennyeződéstől, amely korlátozhatja vagy elzárhatja a víz áramlását.

Amikor csak lehetséges, vízhűtéssel fúrjon. Ez meghosszabbítja a fúrószár és a fúró élettartamát, valamint csökkenti a munka során keletkező por mennyiségét. Ellenőrizze, hogy a termék vízszelpele el van-e zárva (VIII). Csúsztassa a műszaki adatokat tartalmazó táblázatban feltüntetett belső átmérőjű tömlőt a szelep végére (IX). Ellenőrizze, hogy a tömlő nem csúszik-e le magától működés közben. Szükség esetén rögzítse a csatlakozást szorítóbilinccsel. A tömlő károsodásának elkerülése érdekében ne húzza meg túl erősen a bilinccset.

Nyissa meg a szelep vízellátását. A vízellátás nyomása ne haladja meg a műszaki adatokat tartalmazó táblázatban feltüntetett nyomást. Ellenőrizze, hogy a tömlő és a szelep csatlakozásánál nincs-e szivárgás. A szelep a karral (X) nyitható és zárható. Ha a kar merőleges a vízcsatlakozó nyílásra, a szelep zárva van. Ha a kar bármilyen más helyzetben van, a szelep nyitva van. A szelep akkor van teljesen nyitva, amikor a szelepkar a csappal párhuzamos helyzetben van.

Ellenőrizze, hogy jön-e víz a kiömlő nyílásból.

Figyelem! Ha a fúrószár vége működés közben magasabban van, mint az orsó vége, pl. mennyezet fúrásakor, ügyelni kell arra, hogy a víz ne folyjon a fúró felé. A fúróegység nincs tömitve és ha a víz a termék elektromos rendszereivel érintkezik, áramütésre kerülhet sor, ami súlyos sérüléshez vagy halálhoz vezethet.

Ebben az esetben fúrjon vízhűtés nélkül, vagy használjon külső vízgűjtőt (külön rendelhető), amely ipari, nedves munkára képes porszívóhoz van csatlakoztatva (külön rendelhető).

A vízrendszert úgy kell kialakítani, hogy az semmilyen módon ne zavarja a termék működését, valamint a markolathoz, fogantyúhoz és kapcsolóhoz való hozzáférést.

Áram-védőkapcsoló (PRCD) ellenőrzése

A termék automatikus árammegszakítóval van ellátva, mely a tápkábelhez van csatlakoztatva, a dugó közelében. A munkavégzés megkezdése előtt ellenőrizni kell a működését. Győződjön meg, hogy a szerszám kapcsológombja „kikapcsolt” helyzetben van, a fúrószár ki lett véve, és az orsó nem érintkezik semmilyen tárgyval. Helyezze a tápvezeték dugóját fali csatlakozó aljzatba. Nyomja meg a PRCD védőkapcsoló házán található „TEST” feliratú gombot, ekkor a PRCD-n található visszajelző lámpa kialszik. Nyomja meg a „RESE” (VISSZAÁLLÍTÁS) feliratú gombot, majd csatlakoztassa a terméket a kapcsológombbal. Ekkor a visszajelző lámpa ismét kigyullad.

Ha a visszajelző lámpa nem alszik ki a „TEST” gomb megnyomása után, vagy a termék bekapcsolása után kialszik, azonnal hagyja abba a termék használatát, húzza ki a tápkábel dugóját a hálózati aljzatból, és adja le a terméket a gyártó hivatalos szervizében.

Figyelem! Tilos a terméket sérült áram-védőkapcsolóval használni.

Termék bekapcsolása

A munkavégzés megkezdése előtt mindig végezzen próbaüzemet a termék helyes működésének ellenőrzése végett.

Győződjön meg, hogy a szerszám kapcsológombja „kikapcsolt - O/OFF” helyzetben, a tápkábel dugója pedig legyen kihúzva az elektromos aljzatból.

Helyezze be a fúrószárat, majd csatlakoztassa a vízellátást. Mindkét lépést a fenti utasításoknak megfelelően hajtsa végre. Zárja el a vízszelpeket.

Győződjön meg, hogy a fúrószár nem érintkezik semmilyen tárggyal, majd dugja be a tápkábelt a konnektorba.

Nyomja meg az áram-védőkapcsolón található „RESET” gombot, és nyissa ki a vízszelepet.

Kapcsolja a kapcsolót „bekapcsolt - I/ON” helyzetbe. A szerszám ekkor bekapcsol. Hagyja kb. 30 másodpercig működni a terméket névleges fordulatszámon.

Ezalatt az idő alatt ellenőrizze, hogy a fúrószár tengelyirányban nem mozog, a termék nem rezeg, nem bocsát ki túlzott zajt, füstöt vagy gyanús szagokat. Ellenőrizze, hogy a hűtőrendszer vízáramlása zavartalan-e.

Ha bármilyen működési hibát észlel, azonnal kapcsolja ki a terméket, húzza ki a tápkábel dugóját az aljzattól, és csak ezt követően próbálja meg eltávolítani a működési hibát. Ha nem lehetséges a helytelen működés okának kijavítása, adja le a terméket a gyártó hivatalos szervizében.

Tilos meghibásodott vagy sérült termékkel dolgozni.

Termék kikapcsolása

A terméket az alábbi sorrendnek megfelelően kapcsolja ki.

Állítsa a kapcsológombot „kikapcsolt - O/OFF” helyzetbe.

Várja meg, amíg a fúrószár megáll. Zárja el a vízszelepet. Húzza ki a tápkábel dugóját az elektromos aljzattól. Csatlakoztassa le a vízrendszert a termékről. Nyissa ki a termék vízszelepét, és engedje ki a maradék vizet a termékből.

Vegye ki a fúrószárát, és kezdje meg a termék karbantartását.

Munkavégzés a termékkel

A munka megkezdése előtt elő kell készíteni a fúrás helyét.

Ha átmenő furat készül, le kell védeni az átfúrt felület másik oldalát is, hogy a fúróból kieső mag nem okozzon veszélyt.

Ellenőrizni kell a furatkészítés helyét, hogy nincs-e ott valamilyen akadály, elektromos kábel, vízvezeték, gázvezeték és egyéb, amelyek a megsértése fúrás közben sebesülést, halált vagy anyagi kárt okozhat.

Ha fúrás közben át kell vágni vasalatt, erre engedélyt kell szereznie az építési felügyeletről, vagy más, a szerkezet biztonságáért felelős szolgáltatótól.

Fúrás közben nem szabad megdönteni a fúrógépet, mivel ez a fúró elferdülését okozza a furatban, aminek következtében tönkremehet a fúró, és fennállhat a sebesülés veszélye.

Fúrás közben csak olyan nyomást kell kifejteni, amilyenre ténylegesen szükség van a hatékony munkához. A túl nagy nyomás hatására túlzottan kopik a fúró és maga a fúrógép is. Működésbe léphet a túlterhelés elleni tengelykapcsoló is.

A fúrógép rendelkezik egy túlterhelés elleni tengelykapcsolóval, ami akkor lép működésbe, ha a gép túl nagy ellenállásba ütközik fúrás közben. Ez előbb pulzálásban mutatkozik meg munka közben, végső esetben pedig megáll a fúró forgása, miközben a motor tovább üzemel. A tengelykapcsoló működését a fúrásakor kifejtett, túl nagy nyomás, a fúró elferdülése vagy az okozhatja, hogy a fúró vége túl nagy forgatónyomatékokat igénylő anyagra talált.

Ha működésbe lép a tengelykapcsoló, csökkenteni kell a fúróra kifejtett nyomást, egészen addig, amíg helyre nem áll a fúrógép helyes működése.

Nem átmenő furatok készítésénél a mag a padlózathoz lesz erősítve. A fúrás befejezése után még egy rövid ideig ne kapcsolja ki a víz hozzáférést, ez lehetővé teszi, hogy kiöblítse a fúrás közben keletkezett, a fúró fala és a mag között található port.

A magot az alapfelülettől vésővel vagy hidegvágóval kell letörni, az ábrán látható módon (XI).

Átmenő furat készítésekor a mag önmagától kieshet a fúróból. Az átmenő furat készítésének megkezdése előtt a furat másik oldalát is biztosítani kell, pl. egy bádoglemezzel, hogy a kieső mag ne okozzon veszélyt. Ha a mag nem esik ki a fúróból a saját súlya alatt, finoman meg kell ütögetni a fúró falát egy darab fával vagy műanyaggal. Tilos erre fém tárgyakat használni. Ha a mag továbbra sem esik ki, akkor a fúró szerelő nyílásába dugott kiütővel lehet kiszedni. Könnyű ütéssel ki kell ütni a magot. Legyen óvatos, hogy a kiütősor ne sértse meg a menetet a szerelő nyílásban.

A fúrás megkezdése előtt be kell jelölni a fúrás helyét, a furat központja körül kört kell rajzolni a furat átmérőjével. Ez megkönnyíti a furat elkészítését.

Miután befejezte a munkát, zárja el a vizet, húzza ki a hálózati kábel dugaszát a hálózati dugaszoló aljzattól, és kezdje meg a gép karbantartását.

KARBANTARTÁS ÉS KONZERVÁLÁS

FIGYELEM! A beállítás, műszaki kezelés vagy karbantartás előtt a berendezés dugvilláját ki kell húzni az elektromos hálózati dugaljából. A munka befejezése után külső szemrevételezéssel ellenőrizni kell az elektromos berendezés műszaki állapotát, és meg kell ítélni: a testet és a fogantyút, a hálózati vezetéket a dugvillával és a megtörésgátlóval, az elektromos kapcsoló működését, a szellőző járatok átjárhatóságát, a szénkefék szikrázását, a csapágyak és áttételek hangosságát, gép beindulását és egyenletes működését. A garanciális időszakban a felhasználó nem szerelhet az elektromos berendezéshez, és nem is cserélhet ki semmiféle részegységet vagy tartozékot, mivel ez a garanciális jog elvesztésével jár. A szemrevételezésnél vagy a működés közben tapasztalt bármiféle rendellenesség jelzés arra, hogy a gépet szervizben meg kell javítani. A munka befejezése után a testet, a szellőző réseket, a kapcsolókat, a kiegészítő fogantyút és a védőburkolatot meg kell tisztítani légsugárral (max. 0,3 MPa nyomásúval), ecsettel vagy száraz ronggyal, vegyi anyagok és tisztítószerek használata nélkül. A berendezést és a fogantyúkat száraz ronggyal kell megtisztítani.

CARACTERISTICILE PRODUSULUI

Bormașina pentru coroane diamantate este destinată găuririi betonului armat cu ajutorul unor scule speciale cu vârfuri diamantate. Es posibil de asemenea să folosiți bormașina pentru coroane diamantate pentru găurirea materialelor ceramice, de exemplu beton, asfalt, cărămidă sau piatră. Datorită opțiunii de răcire cu apă, lucrul este eficient și sigur. Funcționarea corectă, fiabilă și sigură a produsului depinde de utilizarea sa corectă, prin urmare:

Vă rugăm să citiți tot manualul înainte de utilizarea sculei și să păstrați manualul la îndemână.

Producătorul nu este responsabil pentru daune sau accidente cauzate prin utilizarea produsului contrar modului de utilizare prevăzut precum și prin nerespectarea regulilor și instrucțiunilor de siguranță din acest manual. Utilizarea produsului contrar modului de utilizare prevăzut duce la pierderea drepturilor de garanție.

ECHIPAMENT ȘI ACCESORII

Produsul este livrat complet, dar necesită anumite activități de pregătire, descrise în acest manual. Produsul este livrat împreună cu un suport, un mâner suplimentar cu colier și o piesă de susținere din spate. Produsul nu este livrat cu coroane diamantate și furturnul pentru alimentare cu apă.

DATE TEHNICE

Parametru	Unitate de măsură	Valoare
Nr. Catalog		YT-81983
Tensiune nominală	[V~]	230
Tensiune nominală	[Hz]	50
Putere nominală	[W]	2800
Clasa de izolație		I
Turația nominală	[min ⁻¹]	700
Mandrină		1 1/4" UNC
Diametrul minim al coroanei diamantate	[mm]	12
Diametrul maxim al coroanei diamantate	[mm]	300
Lungimea coroanelor diamantate	[mm]	150 - 450
Diametrul racordului de apă	["/ mm]	1/4" / 6,35
Presiunea maximă a apei	[MPa]	0,5
Zgomot		
presiune acustică $L_{wa} \pm K$	[dB(A)]	92,4 ± 3,0
putere acustică $L_{wa} \pm K$	[dB(A)]	105,4 ± 3,0
Clasa de protecție		IPX0
Masa	[kg]	22

Valoarea totală declarată a emisiilor sonore a fost măsurată în conformitate cu metoda de testare standard și poate fi folosită pentru a compara o sculă cu alta. Valoarea totală declarată a vibrațiilor poate fi folosită în evaluarea preliminară a expunerii.

AVERTIZARE! Emisiile sonore în timpul utilizării efective a sculei electrice pot diferi față de valorile declarate în funcție de modulul în care este folosită scula, în special de tipul de piesă care este prelucrată. Este necesar să identificați măsurile de siguranță pentru protecția operatorului, care se bazează pe o estimare a expunerii în condițiile efective de utilizare (luând în considerare toate componentele ciclului de lucru, ca de exemplu timpul în care scula este oprită sau că funcționează la ralanti, în plus față de timpul de acționare).

AVERTIZĂRI GENERALE PENTRU SIGURANȚA LA LUCRUL CU SCULE ELECTRICE

Avertizare! Citiți toate avertizările, ilustrațiile și specificațiile prezentate cu această sculă electrică. Nerespectarea instrucțiunilor poate provoca electrocutare, incendiu sau accidente grave.

Păstrați toate avertizările și instrucțiunile pentru consultare ulterioară.

Termenul „sculă electrică ” folosit în avertizări se aplică tuturor sculelor electrice acționate electric, atât cu cablu cât și cu acumulator.

Siguranța locului de muncă

Mențineți locul de muncă bine iluminat și curat. Dezordinea și iluminatul deficitar pot provoca accidente.

Nu lucrați cu sculele electrice într-un mediu cu risc crescut de explozie, cu lichide, gaze sau vapori inflamabili. Sculele electrice generează scântei care pot duce la aprinderea prafului sau vaporilor.

Copiii și alte persoane neautorizate nu trebuie să aibă acces la locul de muncă. Lipsa concentrării poate duce la pierderea controlului.

Siguranța electrică

Ștecherul cablului electric trebuie să corespundă prizei electrice. Nu trebuie să modificați în niciun fel ștecherul. Nu folosiți adaptoare la alimentarea sculelor electrice. Un ștecher nemodificat care se potrivește în priză reduce riscul de electrocutare.

Evitați contactul cu suprafețe împământate, cum sunt conductele, caloriferele și refrigeratoarele. Împământarea corpului crește riscul de electrocutare.

Nu expuneți sculele electrice la contactul cu precipitații atmosferice sau umiditatea. Apa și umiditatea care pătrund în interiorul sculei electrice cresc riscul de electrocutare.

Nu suprasolicitați cablul de alimentare. Nu folosiți cablul de alimentare pentru a transporta produsul, a conecta sau deconecta ștecherul la sau de la priză. Evitați contactul cablului de alimentare cu căldura, uleiurile, muchii ascuțite și piese în mișcare. Deteriorarea sau încurcarea cablului de alimentare cresc riscul de electrocutare.

În cazul lucrului în afara încăperilor închise, folosiți cabluri prelungitoare destinate lucrului la exterior. Utilizarea de cabluri prelungitoare destinate lucrului la exterior reduce riscul de electrocutare.

Când utilizarea unei scule electrice într-un mediu umed este inevitabilă, folosiți pentru protecție electrică un dispozitiv de siguranță diferențial pentru curent rezidual (RCD). Utilizarea unui dispozitiv RCD reduce riscul de electrocutare.

Siguranța personală

Fii atenți, acordăți atenție la ce faceți și recurgeți la bunul simț în timp ce lucrați cu scula electrică. Nu folosiți o sculă electrică când sunteți obosit sau sub influența alcoolului sau medicamentelor. Chiar și un singur moment de neatenție în timpul lucrului poate duce la accidente personale grave.

Folosiți echipament de protecție personal. Folosiți protecție pentru ochi. Utilizarea echipamentului de protecție personal cum sunt măștile de praf, încălțămintea antiderapantă, căștile și protecțiile pentru urechi reduc riscul unor accidente personale grave.

Preveniți pornirea accidentală. Asigurați-vă că comutatorul electric este în poziția „Off” înainte de conectarea alimentării electrice și/sau acumulatorului, ridicării sau deplasării sculei electrice. Deplasarea sculei electrice cu degetul pe comutator sau alimentarea sculei electrice, când comutatorul este pe poziția „on” poate duce la accidente grave.

Înainte de pornirea sculei electrice **îndepărtați toate cheile și alte unelte folosite pentru ajustarea sa.** O cheie lăsată pe piesele rotative ale sculei electrice poate duce la accidente grave.

Nu vă întindeți și nu vă aplecați prea mult. Păstrați-vă permanent postura adecvată și echilibrul. Aceasta vă va permite un control mai ușor asupra sculei electrice în cazul unor situații de lucru neașteptate.

Îmbrăcați-vă corespunzător. Nu purtați haine largi și bijuterii. Feriți-vă părul și hainele de piesele în mișcare ale sculei electrice. Hainele largi, bijuteriile sau părul lung pot fi prinse de piesele în mișcare.

Dacă dispozitivele sunt echipate pentru conectarea unui sistem de extragere sau colectare a prafului, asigurați-vă că ele sunt conectate și folosite în mod corespunzător. Utilizarea unui dispozitiv de extragere a prafului reduce riscurile legate de praf.

Nu vă bazați pe experiența acumulată prin zureală frecventă a sculei electrice să vă facă mai neatenți și să ignorați regulile de siguranță. Utilizarea neatență poate duce la accidente grave într-o fracțiune de secundă.

Utilizarea și îngrijirea sculei electrice

Nu suprasolicitați scula electrică . Folosiți scula electrică corespunzătoare pentru aplicația aleasă. Scula electrică corespunzătoare va asigura o lucrare mai bună și mai sigură dacă este folosită în conformitate cu sarcina pentru care a fost proiectată. **Nu folosiți scula , dacă comutatorul electric nu permite pornirea și oprirea sa.** O sculă electrică , care nu poate fi controlată prin intermediul comutatorului este periculoasă și trebuie returnată pentru reparații.

Deconectați ștecherul de la priză și/sau scoateți acumulatorul dacă se poate detașa de la scula electrică înainte de ajustare, înlocuirea accesoriilor sau depozitarea sculei electrice. Asemenea măsuri preventive vă permit să evitați pornirea accidentală a sculei electrice.

Nu lăsați scula electrică la îndemâna copiilor, nu lăsați persoanele care nu știu cum se lucrează cu scula electrică sau nu cunosc aceste instrucțiuni să folosească scula electrică . Sculele electrice sunt periculoase în mâinile unor utilizatori neinstruiți. **Întrețineți sculele electrice și accesoriile. Verificați scula electrică** să nu prezinte nepotriviri sau blocaje ale pieselor în mișcare, deteriorări ale pieselor sau alte probleme care ar putea afecta funcționarea sculei electrice. **Defecțiunile trebuie remediate înainte de zureală electrică.** Multe accidente sunt cauzate de scule electrice necorespunzător întreținute.

Păstrați sculele tăietoare în stare ascuțită și curate. Sculele tăietoare corect întreținute, cu muchii ascuțite, sunt mai puțin predispuse la blocare și sunt mai ușor de controlat în timpul lucrului.

Folosiți scule electrice, accesorii și unelte etc. în conformitate cu aceste instrucțiuni, luând în considerare tipul și condițiile de lucru. Utilizarea sculelor pentru alte lucrări în afara celor pentru care sunt destinate poate duce la situații periculoase.

Mănerile și suprafețele de prindere trebuie să fie uscate, curate și fără ulei sau grăsimi. Mănerile și suprafețele de prindere alunecoase nu permit funcționarea sigură și controlul asupra sculei electrice în situații periculoase.

Reparații

Reparați scula electrică doar la centre de service autorizate, folosind doar piese de schimb originale. Aceasta asigură siguranța corespunzătoare a sculei electrice.

AVERTIZĂRI PRIVIND SIGURANȚA PENTRU SCULELE DIAMANTATE

La lucrări de găurire care necesită utilizarea apei, evacuați apa din zona de lucru a operatorului sau folosiți un dispozitiv de colectare a lichidelor. Asemenea măsuri de precauție ajută să se mențină uscată zona de lucru a operatorului și reduc riscul de electrocutare.

Țineți scula electrică de suprafețele de prindere izolate la efectuarea unei operații unde accesoriul tăietor poate intra în contact cu un conductor sub tensiune ascuns sau cu propriul cablu de alimentare. În cazul în care accesoriul tăietor intră în contact cu un conductor sub tensiune, părțile metalice expuse ale sculei electrice ajung să fie sub tensiune și operatorul se poate electrocuta.

Folosiți protecții auditive la utilizarea de scule diamantate. Expunerea la zgomot poate duce la pierderea auzului.

Dacă freza se înțepeneste, nu mai aplicați presiune asupra sculei și oprți-o. Verificați și luați măsurile corespunzătoare pentru a elimina cauza înțepenirii frezei.

La repornirea unei freze diamantate în piesa de lucru, verificați dacă freza se poate roti liber înainte de repornirea sculei. În cazul în care freza este blocată, este posibil să nu pornească, poate suprasolicita scula sau poate cauza ieșirea frezei diamantate din piesa de lucru.

La prinderea suportului frezei cu ancore și dispozitive de prindere de piesa de lucru, asigurați-vă că sistemul de ancorare folosit poate ține și fixa scula în timpul utilizării. În cazul în care piesa de lucru este nerezistentă sau poroasă, ancora se poate smulgem ducând la desprinderea suportului frezei de pe piesa de lucru.

La găurirea pereților și plăfoanelor, asigurați-vă că sunt protejate persoanele și zona de lucru pe cealaltă parte. Freza poate ieși prin gaură sau carota poate să cadă pe partea cealaltă.

Nu folosiți această sculă pentru găurire deasupra capului cu alimentare cu apă. Pătrunderea apei în carcasa sculei electrice crește riscul de electrocutare.

UTILIZAREA PRODUSULUI

Pregătirea pentru funcționare

Desfaceți ambalajul și îndepărtați toate elementele ambalajului. Se recomandă să păstrați ambalajul pentru depozitarea și transportul ulterior al produsului. Verificați produsul să nu prezinte deteriorări de la transport.

Atenție! Înainte de a efectua orice activități pregătitoare, asigurați-vă că comutatorul de alimentare al produsului este în poziția "off – O/OFF" și că ștecherul cablului de alimentare al produsului este scos din priză.

Pregătirea pentru funcționare

Baza stativului trebuie fixată de suport. Aceasta se face prin intermediul unei găuri în mijlocul bazei. Fixați stativul cu o ancoră cu manșon M16. Ancora nu este livrată o dată cu produsul. Ancora trebuie fixată în suport. Înainte de a începe asamblarea, alegeți tipul adecvat de suport. Suportul destinat instalării trebuie să fie rezistentă și să aibă o structură uniformă. Suporturile slabe, de exemplu cu pietriș sau nisip, nu sunt adecvate pentru fixarea bazei. Alegeți dispozitivele de prindere în funcție de suport; puteți folosi dibluri, ancore, șuruburi și alte dispozitive de prindere cu filet. Nu folosiți dispozitive de prindere care se bat cu ciocanul. Forțele generate în timpul găuririi pot smulge asemenea dispozitive de prindere din suport.

Înșurubați bara de prindere în ancoră și puneți baza coroanei diamantate pe bară astfel încât bara să iasă prin fanta longitudinală din bază. Înșurubați piulița pe bară dar nu o strângeți încă.

Așezați baza orizontal folosind șuruburile din colțurile bazei. După alinierea orizontală, strângeți piulițele din bază (II). Aceasta va împiedica deșurubarea șuruburilor de aliniere.

Strângeți piulița ancorei astfel încât baza să fie fixată de suport.

Această metodă de fixare permite montarea coroanei diamantate în orice poziție.

Înșurubați și strângeți suportul de prindere (III) pe capul stativului

Instalați bușonul capului mobil al stativului; bușonul se poate monta pe ambele părți ale carcasei sculei. Puneți bușonul pe mandrină, apoi strângeți șurubul astfel încât să se potrivească cu gaura din mandrină și să blocheze posibilitatea de ieșire a bușonului din mandrină (IV).

Deșurubați șuruburile care fixează coloana pe baza stativului și rotiți coloana cu 180° (V). Apoi strângeți toate șuruburile în ordine inversă față de deșurubare.

Ajustați rezistența la mișcare a capului stativului. Pentru aceasta, folosiți bușonul (VI). Prin strângerea bușonului crește rezistența la mișcare a capului stativului și, prin deșurubarea sa, se reduce rezistența la mișcare a capului stativului.

Atenție! Bușonul nu se folosește pentru a bloca complet mișcarea capului. Selectați rezistența la mișcare astfel încât capul să nu-și schimbe automat poziția sub greutatea coroanei diamantate instalate pe cap și, totodată, să se poată mișca lin capul folosind bușonul.

Înșurubați dopul (VI) în gaura din capul coloanei stativului.

Instalarea coroanei diamantate

Instalați coroana diamantată înșurubând în axul coroanei diamantate. Filetul coroanei diamantate trebuie să corespundă cu filetul coroanei diamantate. Este interzis să modificați oricare dintre cele două filete pentru a le face să se potrivească. Este interzis să

folosii adaptoare pentru a adapta prinderea coroanei diamantate la prinderea axului.

Verificați starea ambelor filete - la coroana diamantată și ax - înainte de instalarea coroanei diamantate. Filetele trebuie să fie curate și fără deteriorări. Dacă este necesar, curățați filetele cu ajutorul unei perii cu fire de plastic sau al unei lavete moi.

În ax se află un orificiu pentru ieșirea apei de răcire. Verificați dacă acesta nu este înfundat. Este mai ușor să-l curățați înainte de instalarea coroanei diamantate. Curățați cu atenție orificiul pentru apă cu un bețișor din lemn sau din plastic. Nu folosiți obiecte ascuțite metalice, care ar putea deteriora sistemul de alimentare cu apă. Dacă murdăria nu poate fi îndepărtată, contactați centrul de service autorizat al producătorului.

Instalați o coroană diamantată prin înfiletare în ax astfel încât filetul axului să fie complet acoperit. Strângeți conexiunea ținând axul cu o cheie și strângând coroana diamantată cu cealaltă cheie (VII).

Pentru a demonta coroana diamantată, deșurubați-l cu cheia de ax ținută pe poziție cu cealaltă cheie.

Efectuați instalarea coroanei diamantate și demontarea folosind cheile de mână. Coroana diamantată se va strânge în timpul găuririi, ceea ce poate însemna că demontarea sa va necesita mai multă forță decât instalarea.

Conexiunea pentru apa de răcire

Atenție! Folosiți pentru răcire doar apă. Este interzisă utilizarea altor lichide. Apa pentru răcire trebuie să fie curată, fără impurități, ceea ce ar putea restricționa sau bloca fluxul de apă.

Întotdeauna când este posibil, folosiți apa de răcire la găurire. Prin aceasta se va prelungi durata de viață a burghiilor și coroanelor diamantate și se va reduce cantitatea de praf generat în timpul lucrului. Verificați ca ventilul de alimentare cu apă să fie închis (VIII). Introduceți furtunul cu diametrul interior specificat în tabelul cu date tehnice în ștuțul ventilului (IX). Verificați dacă furtunul nu alunecă de pe ștuț în timpul funcționării. Asigurați conectorul cu o clemă dacă este necesar. Nu strângeți clema prea tare pentru a evita deteriorarea furtunului.

Apoi deschideți alimentarea cu apă la ventilul produsului. Apa trebuie alimentată la conexiunea pentru apă la o presiune nu mai mare decât cea specificată în tabelul cu date tehnice. Asigurați-vă că conexiunile țevii de scurgere și ale corpului încălzitorului de apă nu prezintă scurgeri. Ventilul se deschide și închide cu o manetă (X). Dacă maneta este perpendiculară pe ștuțul racordului de apă, ventilul este închis. Orice altă poziție înseamnă că ventilul este deschis. Ventilul este complet deschis când maneta sa este paralelă cu portul.

Verificați dacă iese apă pe duza de ieșire.

Atenție! În cazul în care capătul burghiului depășește în timpul lucrului capătul axului, de exemplu la găurirea în plafon, asigurați-vă că apa nu curge spre coroana diamantată. Coroana nu este etanșă și contactul apei cu sistemele electrice ale produsului poate duce la electrocutare, provocând accidente grave sau mortale.

În cazul acesta nu folosiți răcirea cu apă pentru găurire sau folosiți un dispozitiv extern pentru colectarea excesului de apă (disponibil separat) conectat la un aspirator industrial proiectat pentru lucrul în mediul umed (disponibil separat).

Sistemul de alimentare cu apă trebuie condus astfel încât să nu afecteze în niciun fel funcționarea produsului și accesul la mâner, suporturi și comutator.

Testarea dispozitivului diferențial separator de curent rezidual (PRCD)

Produsul este echipat cu un diferențial de împământare automat conectat la cablul electric în apropierea ștecherului. De fiecare dată înainte de începerea lucrului, testați funcționarea sa. Verificați dacă comutatorul de alimentare este în poziția „Off”, burghiul a fost demontat și axul nu intră în contact cu niciun obiect. Introduceți ștecherul cablului de alimentare în priză de rețea. Apăsăți butonul marcat cu „TEST” de pe carcasa separatorului PRCD; ledul indicator de pe separatorul PRCD se va stinge. Apăsăți butonul marcat „RESET” și apoi porniți produsul apăsând comutatorul de alimentare; ledul indicator trebuie să se aprindă.

Dacă ledul indicator nu se stinge după apăsarea butonului marcat „TEST” sau se stinge după pornirea produsului, opriți imediat lucrul, scoateți cablu de alimentare din priză și predați produsul la un centru de service autorizat al producătorului.

Atenție! Este interzis să folosiți produsul cu separatorul diferențial deteriorat.

Pornirea produsului

Întotdeauna efectuați un test pentru a verifica funcționarea corectă a produsului de fiecare dată înainte de începerea lucrului.

Asigurați-vă că comutatorul mașinii este în poziția „off – O/OFF” și cablul de alimentare este scos din priză.

Instalați burghiul și conectați alimentarea cu apă. Efectuați activitățile în conformitate cu indicațiile de mai sus. Închideți ventilul de apă.

Asigurați-vă că burghiul nu intră în contact cu vreun obiect; introduceți ștecherul cablului de alimentare în priză de rețea.

Apăsăți butonul „RESET” pe separatorul diferențial și deschideți ventilul de apă.

Treceți comutatorul pe poziția „on - I/ON” - prin aceasta se va porni mașina. Lăsați produsul să funcționeze timp de aproximativ 30 secunde la turația nominală.

În această perioadă, verificați dacă burghiul nu prezintă semne de descentrare, produsul nu vibrează, nu generează zgomot excesiv sau fum și mirosuri suspecte. Verificați curgerea apei de la sistemul de răcire să nu cauzeze interferență.

În cazul în care observați vreun semn de funcționare necorespunzătoare, opriți imediat produsul, scoateți cablu de alimentare din priză și apoi încercați să eliminați cauza disfuncționalității. Dacă nu este posibil să eliminați cauza disfuncționalității, produsul trebuie predat la un centru de service autorizat al producătorului.

Este interzisă încărcarea și utilizarea produsului dacă acesta este deteriorat.

Pornirea produsului

Opriiți produsul în ordinea următoare.

Puneți comutatorul pe poziția "off – O/OFF" (oprit).

Așteptați până ce burghiul nu se mai rotește. Închideți ventilul de apă. Scoateți ștecherul cablului de alimentare din priză de rețea. Deconectați sistemul de alimentare cu apă de la produs. Deschideți ventilul de alimentare cu apă al produsului și lăsați apa să se scurgă din produs.

Scoateți burghiul și treceți la întreținerea produsului.

Utilizare

Înainte de începerea lucrului, pregătiți întotdeauna locul de muncă.

Dacă trebuie făcută o gaură străpunsă, protejați și cealaltă parte a zonei găurite deoarece carota care cade din coroana diamantată poate provoca accidente.

Verificați locul unde se va da gaura să nu prezinte niciun fel de obstacole: instalații de apă, de gaze și electrice, a căror deteriorare poate duce la risc de accidente și de moarte și la pagube materiale.

În cazul în care, la momentul lucrării de găurire, urmează să se taie vreo armătură, obțineți permisiunea de la autoritățile relevante sau de la serviciile responsabile pentru siguranța structurilor.

La găurire, nu înclinați bormașina pentru coroane diamantate, deoarece aceasta poate duce la deteriorarea coroanei diamantate, a sculei și la accidente.

La găurire, aplicați doar atâta presiune cât este necesar pentru a găuri în mod eficient. O presiune prea mare poate duce la uzura rapidă a coroanei diamantate și a bormașinii pentru coroane diamantate. De asemenea, poate duce la activarea ambreiajului de suprasarcină.

Bormașina pentru coroane diamantate este echipată cu ambreiaj de suprasarcină. El activează în momentul în care bormașina pentru coroane diamantate detectează o rezistență prea mare în timpul găuririi. Mai întâi se produc niște pulsații, apoi coroana diamantată se oprește deși motorul funcționează. Acționarea ambreiajului poate fi provocată de o presiune prea mare în timpul găuririi, de îndoirea coroanei diamantate sau la găurirea unui material care necesită un cuplu e torsiune prea mare.

Dacă observați activarea ambreiajului, eliberați presiunea exercitată asupra coroanei diamantate până ce se revine la funcționarea corespunzătoare.

În cazul în care nu se dau găuri străpunse, carota rămâne fixată de bază. După terminarea găuririi, nu închideți imediat curgerea apei. Aceasta permite spălarea prafului produs la găurire, aflat între peretele coroanei diamantate și carotă.

Carota trebuie desprinsă de bază cu ajutorul unei dălți, așa cum se arată în figură (XI).

În cazul găurilor nestrăpunse, carota se poate desprinde de la sine din coroana diamantată. Înainte de a începe efectuarea unei găuri străpunse, protejați cealaltă parte, dx cu ajutorul unor placaje, pentru a preveni căderea carotei din coroana diamantată și provocarea de daune. În cazul în care carota nu cade din coroana diamantată sub propria greutate, bateți ușor peretele coroanei diamantate cu o bucată de lemn sau plastic. Es interzis să folosiți obiecte metalice în acest scop. Dacă tot nu se poate scoate carota, se poate folosi un știft de extragere introdus în gaura de prindere a coroanei diamantate. Scoateți carota bătând ușor. Fiți atenți și nu deteriorați filetul din gaura de montare.

Înainte de începerea găuririi, marcați locul de găurire cu un cerc (diametrul găurii). Aceasta permite găurirea cu precizie.

După încheierea lucrului, închideți alimentarea cu apă, scoateți scula din priză și începeți operațiile de întreținere.

CONSERVAREA SI REVIZIILE

Atenție! Înainte de a începe reglarea, deservirea tehnică sau conservarea scoateți fișa conductei de alimentare din priză cu tensiune electrică. După terminarea lucrului trebuie verificată starea tehnică a sculei electrice, aspectul ei exterior adică: carcasa și minierul, conductorul electric și fișa lui, funcționarea întrerupătorului electric, rosturile de trecerea aerului (ventilația), scătărirea perilor (cârbunilor), sonoritatea lagărelor și angrenajului, pornirea și corectitudinea funcționării. În timpul garanției uzufructuarul nu poate anexa nimic la scula respectivă și nici nu poate să schimbe nici un subansamblu, deoarece se pierde dreptul la garanție. Dacă în timpul funcționării vor fi constatate necorectitudeni sau alte simptome neașteptate, înseamnă că trebuie făcută revizia periodică la servis. După terminarea lucrului trebuie curățată toată scula, rosturile de trecerea aerului, întreruptorii, mânerul și scuturile de exemplu cu are comprimat cu o presiune nu mai mare de 0,3 Mpa, sau cu penson sau cu o cârpă uscată neîntrebuințând mijloace chimice și lichide curățătoare.

CARACTERÍSTICAS DEL PRODUCTO

Este equipo de perforación con la perforadora de diamante se utiliza para hacer agujeros en concreto reforzado con el uso de taladros especiales con una hoja de diamante. También es posible usar este dispositivo para perforar agujeros en materiales cerámicos como concreto, asfalto, ladrillo o piedra. Gracias a la posibilidad de refrigeración por agua, el trabajo es eficiente y seguro. El funcionamiento correcto, confiable y seguro del producto depende de la operación adecuada, por lo que:

Antes de comenzar a trabajar con el producto, lea todo el manual y guárdelo.

El fabricante no se responsabiliza por los daños o lesiones que se deriven del uso del producto de forma contraria a la finalidad, no siguiendo las normas de seguridad y las recomendaciones de este manual. El uso del producto de forma contraria a su finalidad también da como resultado la pérdida de los derechos del usuario a la garantía.

EQUIPO DE PRODUCTO

El producto se suministra en un estado completo, pero requiere pasos preparatorios, que se describen más adelante. El producto se entrega con un soporte, una empuñadura adicional con una abrazadera y un soporte trasero. El producto no se suministra con taladros y manguera de conexión de agua.

ESPECIFICACIONES

Parámetro	Unidad de medida	Valor
Número de catálogo		YT-81983
Voltaje nominal	[V~]	230
Frecuencia nominal	[Hz]	50
Potencia nominal	[W]	2800
Clase de aislamiento		I
Rotación nominal	[min ⁻¹]	700
Fijación de taladro		1 1/4" UNC
Diámetro mínimo del taladro	[mm]	12
Diámetro máximo del taladro	[mm]	300
Longitud del taladro	[mm]	150 - 450
Diámetro de la conexión de agua	["/ mm]	1/4" / 6,35
Presión máxima de agua de entrada	[MPa]	0,5
Ruido		
presión acústica $L_{wa} \pm K$	[dB(A)]	92,4 ± 3,0
potencia acústica $L_{WA} \pm K$	[dB(A)]	105,4 ± 3,0
Grado de protección		IPX0
Masa	[kg]	22

Los valores de emisión de ruido declarados se han medido utilizando el método de investigación estándar y pueden utilizarse para comparar una herramienta con otra. Los valores de emisión de ruido declarados también pueden utilizarse para la evaluación preliminar de la exposición.

¡ADVERTENCIA! Las emisiones de ruido durante el uso real de una herramienta eléctrica pueden diferir de los valores declarados dependiendo del uso de la herramienta y, en particular, del tipo de pieza mecanizada. Es necesario definir medidas de seguridad para proteger al operador sobre la base de una estimación de la exposición en condiciones reales de uso (teniendo en cuenta todas las partes del ciclo de trabajo, como los momentos en que la herramienta está apagada y cuando está inactiva, además del tiempo de disparo).

ADVERTENCIAS GENERALES PARA LA SEGURIDAD DE LAS HERRAMIENTAS ELÉCTRICAS

¡Atención! Lea todas las advertencias de seguridad, ilustraciones y especificaciones proporcionadas con esta herramienta eléctrica / máquina. Debido al incumplimiento pueden producirse electrocuciones, incendios o lesiones graves.

Guarde todas las advertencias e instrucciones para referencia futura.

El concepto „herramienta eléctrica / máquina” utilizado en advertencias se aplica a todas las herramientas / máquinas impulsadas eléctricamente, tanto por cable como inalámbrico.

Seguridad en el lugar de trabajo

Mantenga el lugar de trabajo bien iluminado y limpio. El desorden y la mala iluminación pueden ser causas de accidentes.

No trabaje con herramientas eléctricas / máquinas en un ambiente con un mayor riesgo de explosión, que contenga líquidos, gases o vapores inflamables. Las herramientas eléctricas / máquinas generan chispas que pueden encender el polvo o los humos.

Los niños y terceros no deberían estar autorizados a ingresar al lugar de trabajo. La pérdida de concentración puede provocar la pérdida de control.

Seguridad eléctrica

El enchufe del cable eléctrico debe coincidir con el tomacorriente. No debe modificar el enchufe de ninguna manera. No use adaptadores de enchufe con herramientas eléctricas / máquinas conectadas a tierra. Un enchufe sin modificar que se ajuste al tomacorriente reduce el riesgo de electrocución.

Evite el contacto con superficies puestas a tierra tales como tuberías, radiadores y refrigeradores. Poner a tierra el cuerpo aumenta el riesgo de electrocución..

No exponga las herramientas eléctricas / máquinas a la lluvia o la humedad. Agua y humedad que se meten en la herramienta eléctrica / máquinas aumenta el riesgo de electrocución.

No sobrecargue el cable de alimentación. No use el cable de alimentación para transportar, tirar o desenchufar el cable de alimentación de la toma de corriente. Evite el contacto del cable de alimentación con calor, aceites, bordes afilados y piezas móviles. Daños o enredos en el cable de alimentación aumentan el riesgo de electrocución.

En el caso de trabajar fuera de las habitaciones cerradas, use cables de extensión destinados a trabajar fuera de las habitaciones cerradas. El uso de un cable de extensión adaptado para uso en exteriores reduce el riesgo de descarga eléctrica. **Cuando el uso de una herramienta eléctrica / máquina en un ambiente húmedo es inevitable, se debe usar un dispositivo de corriente residual (RCD) como protección contra el voltaje de suministro.** El uso de RCD reduce el riesgo de descarga eléctrica.

Seguridad personal

Esté atento a lo que está haciendo y use el sentido común cuando utilice una herramienta eléctrica / máquina. No use una herramienta eléctrica / máquina si está cansado o bajo la influencia del alcohol, drogas o medicamentos. Incluso un momento de falta de atención mientras se trabaja puede ocasionar lesiones personales graves.

Use equipo de protección personal. Siempre use protección para los ojos. El uso de equipo de protección personal como máscaras contra el polvo, zapatos de seguridad antideslizantes, cascos y protectores auditivos reduce el riesgo de lesiones personales graves.

Evite la activación accidental del dispositivo. Asegúrese de que el interruptor eléctrico esté en la posición „apagado” antes de conectarlo a una fuente de alimentación y / o la batería, al levantar o mover la herramienta eléctrica / máquina. Mover la herramienta eléctrica / máquina con el dedo en el interruptor de encendido o encender las herramientas eléctricas / máquinas, cuando el interruptor está en la posición „encendido” puede ocasionar lesiones graves.

Antes de encender la herramienta eléctrica / máquina elimine las llaves y otros instrumentos que se han usado para ajustarlo. Una llave que queda en los elementos giratorios de la herramienta / máquina puede provocar lesiones graves.

No alcances y no te apoyes demasiado. Mantenga la actitud correcta y el equilibrio todo el tiempo. Esto permitirá un control más fácil sobre la herramienta eléctrica / máquina en caso de situaciones de trabajo inesperadas.

Vístete apropiadamente. No use ropa suelta o joyas. Mantenga su cabello y ropa lejos de las partes móviles de la herramienta eléctrica / máquina. La ropa suelta, joyas o el cabello largo pueden quedar atrapados en las piezas móviles.

Si los dispositivos están diseñados para conectar la extracción de polvo o la recolección de polvo, asegúrese de que estén conectados y utilizados correctamente. El uso de extracción de polvo reduce el riesgo de peligros de polvo.

No dejes que la experiencia adquirida por el uso frecuente de la herramienta / máquina causen descuido e ignorancia de las reglas de seguridad. Una acción despreocupada puede causar lesiones graves en una fracción de segundo.

Uso y cuidado de la herramienta eléctrica / máquina

No sobrecargue la herramienta eléctrica / máquina. Use una herramienta eléctrica / máquina adecuada para su aplicación. Una herramienta eléctrica / máquina adecuada proporcionará un trabajo mejor y más seguro si se utiliza para la carga diseñada.

No use la herramienta eléctrica / máquina, si el interruptor eléctrico no habilita ni deshabilita. Una herramienta / máquina, que no se puede controlar con el interruptor de encendido es peligroso y debe repararse.

Desconecte el enchufe del tomacorriente y / o retire la batería si se puede desconectar de la herramienta eléctrica / máquina antes de ajustar, cambiar accesorios o guardar la herramienta. / máquina. Dichas medidas preventivas le permitirán evitar encender accidentalmente la herramienta eléctrica / máquina.

Mantenga la herramienta fuera del alcance de los niños, no permita que las personas que no saben cómo manejar la herramienta eléctrica / máquina o no conocen estas instrucciones utilicen una herramienta eléctrica / máquina. Las herramientas eléctricas / máquinas son peligrosas en manos de usuarios no entrenados.

Mantener herramientas eléctricas / máquinas y accesorios. Compruebe herramienta / máquina para verificar desajustes o atascos de partes móviles, daños en las piezas y cualquier otra condición que pueda afectar el funcionamiento de la herramienta eléctrica / máquina. El daño debe ser reparado antes de usar la herramienta eléctrica / máquina. Muchos accidentes son causados por herramientas mal mantenidas / máquina.

Mantenga las herramientas de corte afiladas y limpias. Las herramientas de corte correctamente mantenidas con bordes afilados son menos propensas a atascarse y son más fáciles de controlar durante el trabajo.

Use herramientas eléctricas / máquinas, accesorios y herramientas de inserción y similares de acuerdo con estas instrucciones, teniendo en cuenta el tipo y las condiciones de trabajo. El uso de herramientas para trabajos distintos a los diseñados probablemente pueda crear una situación peligrosa.

Los mangos y las superficies de agarre deben estar secos, limpios y libres de aceite y grasa. Las empuñaduras y las superficies de agarre resbaladizas no permiten un funcionamiento y monitoreo seguros de la herramienta / máquina en situaciones de peligro.

Reparos

Repare la herramienta eléctrica / máquina solo en sitios autorizados que solo utilicen piezas de repuesto originales. Esto garantizará una seguridad de funcionamiento adecuada de la herramienta eléctrica.

ADVERTENCIAS DE SEGURIDAD PARA BROCAS DE DIAMANTE

Para perforaciones con uso intensivo de agua, drene el agua del área de trabajo del operador o utilice un dispositivo de recolección de líquidos. Estas precauciones mantienen el área de trabajo del operador seco y reducen el riesgo de descargas eléctricas.

Sujete la herramienta eléctrica por sus empuñaduras aisladas mientras está realizando operaciones en las que el útil de corte puede entrar en contacto con cableado oculto o con su propio cable. Los accesorios de corte que entren en contacto con un cable bajo tensión pueden hacer que las partes metálicas de la herramienta eléctrica se pongan bajo tensión y provocar una descarga eléctrica al operador.

Use protectores auditivos durante la perforación con diamantes. La exposición al ruido puede causar pérdida de audición.

Si la broca se atasca, deje de ejercer presión hacia abajo y apague la herramienta. Investigue y tome medidas correctivas para eliminar la causa del bloqueo de la broca.

Antes de reiniciar la broca de diamante en la pieza de trabajo, compruebe que la broca gira libremente antes de reiniciarla. Si la broca está atascada, puede no arrancar causando sobrecarga de la herramienta o haciendo que la broca de diamante se suelte de la pieza de trabajo.

Cuando fije el soporte de perforación a la pieza de trabajo con anclajes y sujetadores, asegúrese de que el anclaje pueda sujetar la máquina durante el funcionamiento. Si la pieza de trabajo es débil o porosa, el anclaje puede romperse fácilmente soltando el soporte de la pieza de trabajo.

Al taladrar en paredes o techos, proteja a las personas y a los lugares de trabajo por el otro lado. La broca puede pasar a través del agujero o el núcleo puede caer por el otro lado.

No utilice esta herramienta para taladrar por encima de la cabeza con refrigeración por agua. La entrada de agua en la herramienta aumenta el riesgo de descarga eléctrica.

OPERACIÓN DEL PRODUCTO

Preparación para la operación

El producto debe ser desembalado eliminando todos los elementos del embalaje. Se recomienda conservar el envase para el posterior almacenamiento y transporte del producto. Inspeccione el producto en busca de daños que puedan haberse producido durante el transporte.

¡Atención! Antes de iniciar cualquier trabajo de preparación, asegúrese de que el interruptor del producto esté en la posición «apagado - O/OFF» y el enchufe del cable de alimentación del producto esté retirado de la toma de corriente.

Preparación para la operación

La base del soporte debe estar fijada al suelo. Esto se hace mediante el agujero longitudinal en el centro de la base. La fijación debe hacerse con un manguito de anclaje M16. El manguito de anclaje no se suministra con el producto. El anclaje deberá estar empotrado en el suelo. Antes de comenzar la instalación, seleccione el tipo de suelo adecuado. El suelo para instalar el producto debe ser sólido y con una estructura uniforme. Los suelos flojos o sueltos, por ejemplo, con piedras, arena, no son adecuados para la instalación de la base. Los elementos de fijación deben seleccionarse en función del suelo; pueden utilizarse tacos, anclajes, tornillos y otros elementos de fijación atornillados. No utilice elementos de fijación clavados. Las fuerzas generadas por la perforación pueden arrancar estos elementos de fijación del suelo.

Atornille la varilla de fijación en el anclaje y coloque la base de la perforadora sobre la varilla de manera que ésta sobresalga de la ranura longitudinal de la base. Enrosque la tuerca en la varilla, pero no la apriete todavía.

Utilice los tornillos en las esquinas de la base para nivelar la base. Una vez nivelada, apriete las tuercas de la base (II). Esto evitará que los tornillos de nivelación se aflojen.

Apriete la tuerca de anclaje para que la base quede fijada al suelo.

Esta forma de montaje permite fijar la perforadora en cualquier posición.

Apriete el mango (III) al cabezal del soporte.

Instale el pomo del cabezal móvil del soporte, el pomo se puede montar en cualquier lado de la carcasa de la herramienta. Coloque el pomo en el vástago, luego apriete el tornillo de manera que coincida con el orificio del vástago y bloquee el deslizamiento del pomo del vástago (IV).

Retire los tornillos que fijan la columna a la base del soporte y gire la columna 180 grados (V). A continuación, apriete todos los tornillos en el orden inverso al de su retirada.

Ajuste la resistencia al movimiento del cabezal del soporte. Para ello se utiliza el pomo (VI). Al enroscar el pomo, la resistencia del movimiento del cabezal del soporte aumenta, y al desenroscar el pomo, la resistencia del movimiento del cabezal del soporte disminuye.

¡Atención! El pomo no se utiliza para bloquear completamente el movimiento del cabezal. La resistencia del movimiento debe seleccionarse de tal manera que el cabezal no cambie su posición espontáneamente bajo la influencia del peso de la perforadora instalada en el cabezal y al mismo tiempo sea posible mover el cabezal suavemente con el uso del pomo.

Atornille la tapa (VI) en el orificio de la parte superior de la columna del soporte.

Montaje del taladro

Fije el taladro atornillándolo en el eje de la perforadora. La rosca del taladro debe coincidir con la de la perforadora. Está prohibido modificar cualquiera de las roscas para hacerlas encajar. Está prohibido utilizar adaptadores del elemento de fijación del taladro al elemento de fijación del husillo.

Antes de fijar el taladro, compruebe el estado de ambas roscas: de la broca y del husillo. Las roscas deben estar limpias y sin daños. Si es necesario, limpie las roscas con un cepillo de cerdas de plástico o un paño suave.

Hay una salida de agua de refrigeración en el eje del husillo. Compruebe si no está contaminada. Es más fácil hacerlo antes de fijar el taladro. Si es necesario, la salida de agua debe limpiarse cuidadosamente con un palo fino de madera o plástico. No utilice herramientas metálicas afiladas que puedan dañar el sistema de suministro de agua. Si no se puede eliminar la contaminación, póngase en contacto con el servicio técnico autorizado del fabricante.

Fije el taladro atornillándolo al husillo de manera que la rosca del husillo quede completamente cubierta. Apriete la conexión sujetando el husillo con una llave y apretando el taladro con la otra llave (VII).

El desmontaje del taladro debe hacerse desenroscándolo del husillo sujetado por la otra llave.

El montaje y desmontaje del taladro debe hacerse con las llaves de mano. El taladro se apretará a medida que vaya perforando, lo que puede significar que para retirar la broca se necesite más fuerza que para instalarla.

Conexión de agua de refrigeración

¡Atención! Utilice solo agua para la refrigeración. Está prohibido el uso de otros líquidos. El agua que se utilice para la refrigeración debe estar limpia, sin impurezas que puedan restringir o bloquear el flujo de agua.

Perforar con refrigeración por agua siempre que sea posible. Esto prolongará la vida útil de los taladros y de la perforadora, así como reducirá la cantidad de polvo generado durante el funcionamiento. Compruebe que la válvula de agua del producto está cerrada (VIII). Introduzca la manguera con el diámetro interior especificado en la tabla de datos técnicos en la espiga de la válvula (IX). Compruebe que la manguera no sale por sí sola durante el funcionamiento. Si es necesario, asegure la conexión con una brida. No apriete demasiado la brida para no dañar la manguera.

Abra el suministro de agua a la válvula del producto. El agua debe ser suministrada a la conexión de agua a una presión no mayor que la especificada en la tabla de datos técnicos. Compruebe que la conexión de la manguera a la espiga de la válvula no presenta signos de fuga. La válvula se abre y se cierra mediante la palanca (X). Si la palanca está perpendicular al tubo de conexión de agua, la válvula está cerrada. La palanca en cualquier otra posición indica una válvula abierta. Una válvula completamente abierta es cuando la palanca de la válvula está paralela al tubo.

Compruebe que el agua sale por la boquilla de salida.

¡Atención! Si el extremo del taladro está más alto que el extremo del husillo durante el funcionamiento, por ejemplo, al perforar un techo, asegúrese de que el agua no escurra en dirección a la perforadora. El taladro no está sellado y el contacto del agua con los sistemas eléctricos del producto podría provocar una descarga eléctrica causando lesiones graves o la muerte.

En este caso, perfore sin refrigeración por agua o utilice un dispositivo externo de recogida de agua (disponible por separado) conectado a un aspirador industrial diseñado para trabajos en húmedo (disponible por separado).

Distribuya la instalación de suministro de agua de manera que no interfiera de ninguna manera con el funcionamiento del producto o con el acceso al mango, las empuñaduras y el interruptor.

Prueba del dispositivo de corriente residual (PRCD)

El producto está equipado con un interruptor automático de corriente residual conectado al cable de alimentación cerca del enchufe. Pruebe su funcionamiento antes de cada uso. Asegúrese de que el interruptor de la herramienta esté en la posición «apagado», el taladro haya sido retirado y el husillo no esté en contacto con ningún objeto. Conecte el enchufe del cable de alimentación a la toma de corriente. Pulse el botón «TEST» situado en la caja del interruptor PRCD, la luz indicadora situada en el interruptor PRCD se apagará. Pulse el botón «RESET» y a continuación ponga en marcha el producto pulsando el interruptor, la luz indicadora debe estar encendida.

Si la luz indicadora no se apaga al pulsar el botón «TEST» o se apaga al poner en marcha el producto, detenga el funcionamiento del producto inmediatamente, desenchufe el cable de alimentación de la toma de corriente y envíe el producto al centro de servicio autorizado por el fabricante.

¡Atención! Está prohibido utilizar el producto con un interruptor diferencial defectuoso.

Puesta en marcha del producto

Realice siempre una prueba de funcionamiento para verificar el correcto funcionamiento antes de cada uso.

Asegúrese de que el interruptor de la herramienta esté en la posición «apagado - O/OFF» y el enchufe del cable de alimentación está desenchufado de la toma de corriente.

Instale el taladro y luego conecte el suministro de agua. Siga los dos pasos indicados anteriormente. Cierre la válvula de agua.

Asegúrese de que el taladro no esté en contacto con ningún objeto, conecte el enchufe del cable de alimentación a la toma de corriente.

Pulse el botón «RESET» del interruptor diferencial y abra la válvula de agua.

Gire el interruptor a la posición «encendido - I/ON» para poner en marcha la herramienta. Deje que el producto funcione durante aproximadamente 30 segundos a la velocidad nominal.

Durante este tiempo, compruebe si hay desviación axial, vibración, ruido excesivo, humo u olores sospechosos. Compruebe que el flujo de agua del sistema de refrigeración no es perturbado.

Si se observa algún síntoma de mal funcionamiento, apague inmediatamente el producto, desenchufe el cable de alimentación de la toma de corriente e intente eliminar la causa del mal funcionamiento. Si no se puede solucionar la causa del mal funcionamiento, lleve el producto a un centro de servicio autorizado.

Está prohibido trabajar con un producto defectuoso o dañado.

Apagado del producto

Apague el producto en el siguiente orden.

Ponga el interruptor en la posición «apagado - O/OFF».

Espere hasta que las rotaciones del taladro se detengan. Cierre la válvula de agua. Desconecte el enchufe del cable de alimentación de la toma de corriente. Desconecte la instalación de suministro de agua del producto. Abra la válvula de agua del producto y permita que el agua restante salga del producto.

Retire el taladro y proceda al mantenimiento del producto.

Operando con el producto

Antes de comenzar a trabajar, prepare el sitio de perforación.

Si se va a hacer un orificio pasante, el otro lado de la superficie perforada también debe estar asegurado de modo que el núcleo que cae del taladro no cause ningún peligro.

Verifique el lugar dónde desea perforar un agujero para detectar obstáculos en forma de instalaciones, agua, gas, electricidad y otros daños que durante la perforación podrían causar daños materiales, lesiones graves, hasta la muerte.

Si el armamento de la construcción se va a cortar durante la perforación, se debe obtener permiso para dicha acción de parte de la Supervisión de Obras u otros servicios responsables de la seguridad de la estructura.

Al perforar, no incline el dispositivo, esto causará que el taladro se mueva en el agujero, lo que puede dañar el taladro y la herramienta, y además causar lesiones.

Al perforar, ejerza solo la presión necesaria para una perforación efectiva. Una presión demasiada hará que el taladro y la herramienta se desgasten demasiado rápido. También puede activar el embrague de sobrecarga.

Este equipo de perforación tiene un embrague de sobrecarga que funcionará cuando la máquina detecte demasiada resistencia durante la perforación. Primero se manifiesta como un pulso durante la operación y, finalmente, una interrupción del taladro mientras el motor está funcionando. La activación del embrague puede ser causada por una presión excesiva durante la perforación, un sesgo del taladro o un contacto con el extremo del taladro con el material que requiere el uso de un par excesivo.

Si se observa la actuación del embrague, la presión del taladro debe reducirse la presión hasta que la herramienta vuelva a funcionar correctamente.

Al hacer agujeros ciegos, el núcleo permanece fijo en el suelo. Después de completar la perforación, no apague el suministro de agua por un corto tiempo, le permitirá enjuagar el polvo creado durante la perforación, que se encuentra entre la pared del taladro y el núcleo.

El núcleo debe separarse del suelo con un cincel o una punzadora como se muestra en la figura (XI).

Al hacer agujeros pasantes, el núcleo puede caerse del taladro. Antes de perforar agujeros pasantes, el otro lado del pozo también debe asegurarse, por ejemplo, mediante un encofrado, de modo que el núcleo que cae no cause ningún peligro. Si el núcleo no se cae del taladro por su propio peso, es necesario golpear suavemente las paredes del taladro con una pieza de madera o plástico. Está prohibido usar objetos metálicos para este propósito. Si aún no se puede extraer el núcleo, puede usar un punzón insertado en el orificio de perforación. Ligeramente echar fuera el núcleo. Tenga cuidado de no dañar la rosca en el orificio de montaje durante el punzonado.

Antes de perforar, marque la ubicación de perforación, el círculo alrededor del centro de la perforación debe marcarse con el diámetro del agujero. Esto facilitará la ejecución precisa del agujero.

Después de terminar el trabajo, cierre el suministro de agua, desconecte el enchufe del cable de alimentación y continúe con el mantenimiento.

MANTENIMIENTO E INSPECCIONES

¡ATENCIÓN! Antes de empezar el ajuste, servicio técnico o mantenimiento, saque el enchufe de la herramienta del contacto de

ES

la red eléctrica. Habiendo terminado el trabajo, es menester revisar el estado técnico de la herramienta eléctrica por medio de un control externo y la evaluación de: el armazón y el mango, el cable eléctrico con el enchufe, el funcionamiento del interruptor eléctrico, los intersticios de ventilación, el chispear de los cepillos, el nivel de ruido de los cojinetes y las transmisiones, el arranque y la uniformidad del funcionamiento. Dentro del periodo de garantía, el usuario no puede dismantelar las herramientas eléctricas o cambiar sus partes ya que pierde de esta manera los derechos de garantía. Todas las irregularidades que se detecten durante una inspección o el trabajo implican la necesidad de reparar la herramienta en un taller especializado. Habiendo terminado el trabajo, es menester limpiar el armazón, los intersticios de ventilación, interruptores, el mango adicional y los protectores con aire comprimido (cuya presión de debe exceder 0,3 MPa) con una brocha o con un trapo seco sin usar sustancias químicas y líquidos limpiadores. Limpie las herramientas y los mangos con un trapo seco y limpio.

CARACTERISTIQUES DU PRODUIT

La machine de forage au diamant est utilisée pour le forage dans le béton renforcé au moyen de forets spéciaux avec lame de diamant. Il est également possible d'utiliser l'appareil de forage pour percer des trous dans des matériaux céramiques tels que le béton, l'asphalte, la brique ou de pierre. Grâce au travail de l'eau de refroidissement elle est efficace et sécuritaire. Le fonctionnement correct, fiable et sûr du produit dépend de l'utilisation correcte, parce que:

Avant de travailler avec le produit, lire toutes les instructions et les maintenir.

Le fabricant décline toute responsabilité pour tout dommage ou blessure résultant de l'utilisation du produit contraire à son objet, pour ne pas se conformer pas aux normes de sécurité et aux recommandations de ce manuel. L'utilisation du produit contraire au but peut causer la perte des droits des utilisateurs à la garantie.

L'ÉQUIPEMENT DU PRODUIT

Le produit est fourni dans un état complet, mais nécessite des étapes préparatoires, décrites plus loin. Le produit est livré avec support, poignée supplémentaire avec le support et le support arrière. Le produit est non fourni avec les raccords de tuyaux et des exercices d'eau.

CARACTÉRISTIQUES TECHNIQUES

Paramètre	Unité de mesure	Valeur
numéro de catalogue		YT-81983
tension nominale	[VAC]	230
fréquence nominale	[Hz]	50
puissance nominale	[W]	2800
classe d'isolation		I
vitesse nominale	[min ⁻¹]	700
foret de fixation		1 1/4 « UNC
diamètre minimum du foret	[mm]	12
diamètre maximum du foret	[mm]	300
longueur du foret	[mm]	150-450
diamètre de la connexion de l'eau	[: / mm]	1/4 « / 6,35
pression max. de l'eau d'entrée	[MPa]	0,5
bruit		
pression LWA ± K	[dB (A)]	92,4 ± 3,0
puissance acoustique LwA ± K	[dB (A)]	105,4 ± 3,0
degré de protection		IPX0
masse	[kg]	22

Les valeurs d'émission sonore déclarées ont été mesurées selon une méthode d'essai standard et peuvent être utilisées pour comparer un outil à un autre. Les valeurs d'émission sonore déclarées peuvent également être utilisées pour l'évaluation préliminaire de l'exposition.

AVERTISSEMENT ! Les émissions sonores lors de l'utilisation réelle d'un outil électrique peuvent différer des valeurs déclarées en fonction de l'utilisation de l'outil et, en particulier, du type de pièce à usiner. Il est nécessaire de définir des mesures de sécurité pour protéger l'opérateur sur la base d'une estimation de l'exposition dans des conditions d'utilisation réalistes (en tenant compte de toutes les parties du cycle de travail, telles que les temps d'arrêt de l'outil et d'inactivité en plus de la durée du déclenchement).

MISES EN GARDE GÉNÉRALES DE SÉCURITÉ PUISSANCE

Attention! Assurez-vous de lire toutes les consignes de sécurité, illustrations et spécifications fournies avec cet outil de puissance /machine. Le non-respect pourrait donc conduire à un choc électrique, un incendie ou des blessures graves.

Conservez tous les avertissements et les instructions pour référence ultérieure.

Le terme « Pouvoir / Machine » Utilisé dans les avertissements se rapporte à tous les outils /machines mues par la force et sans fil.

La sécurité au travail

La zone de travail bien éclairé et propre. Le désordre et un mauvais éclairage peuvent être des causes d'accidents.

Ne pas utiliser des outils électriques /machines dans un environnement à un risque accru d'explosion, contenant des liquides inflammables, de gaz ou de vapeurs. Puissance /Machine Ils génèrent des étincelles qui peuvent enflammer les

poussières ou fumées.

Ne laissez pas les enfants ou d'autres personnes au lieu de travail. La perte de concentration peut entraîner une perte de contrôle.

Sécurité électrique

Brancher le cordon électrique doit correspondre à la prise de courant. Ne pas modifier la fiche de quelque façon. Ne pas utiliser de fiches d'adaptateur avec des outils électriques mis à la terre /machines. bouchon non modifié qui correspond à la prise réduit le risque de choc électrique.

Éviter tout contact avec des surfaces mises à la terre telles que les tuyaux, les radiateurs et les refroidisseurs. Mise à la terre du corps augmente le risque de choc électrique.

Ne pas exposer les outils électriques /machines au contact de l'humidité ou la pluie. L'eau et l'humidité qui pénètre à l'intérieur puissance /Machine augmente le risque de choc électrique.

Ne surchargez pas le cordon d'alimentation. Ne pas utiliser le câble d'alimentation pour porter, tirer ou de débrancher la prise de courant de la prise murale. Evitez que le cordon à la chaleur, l'huile, des arêtes vives et des pièces mobiles. Confusion ou endommager le cordon d'alimentation augmente le risque de choc électrique.

Si vous travaillez à l'extérieur, utilisez une rallonge destinée à une utilisation en extérieur. L'utilisation d'un cordon adapté à une utilisation en extérieur réduit le risque de choc électrique.

Dans le cas où l'utilisation d'outils électriques /machines dans un environnement humide est inévitable en tant que protection contre la tension d'alimentation doit être utilisée dispositif de courant résiduel (RCD). L'utilisation réduit le risque de RCD manilles électrocutions.

Sécurité personnelle

Restez vigilant, regardez ce que vous faites preuve de bon sens lors de l'utilisation d'un outil électrique /machine. Ne pas utiliser les outils électriques /machine alors que vous êtes fatigué ou sous l'influence de l'alcool, de drogues ou de médicaments. Un moment d'inattention pendant l'utilisation peut entraîner des blessures graves.

Utiliser un équipement de protection individuelle. Toujours porter des lunettes de protection. L'utilisation d'équipements de protection individuelle, comme un masque anti-poussière, chaussures de sécurité antidérapantes, casques et protections auditives réduire le risque de blessures graves.

Éviter toute manipulation accidentelle. Assurez-vous que l'interrupteur électrique est en position « off » avant de se connecter au pouvoir et /machine ou de la batterie, ramasser ou transporter l'outil. Passage de pouvoir /Machine avec un doigt sur l'interrupteur ou de la puissance d'excitation /machine Lorsque l'interrupteur est en position « marche » peut entraîner des blessures graves.

Avant de mettre le pouvoir /machine Retirez toutes les clés et autres outils qui ont été utilisés pour son réglage. Touche gauche sur les éléments rotatifs des outils /machine peut entraîner des blessures graves.

Ne pas atteindre et penchez trop loin. Maintenir une bonne posture et de l'équilibre en tout temps. Cela permettra de faciliter le contrôle de prise de l'outil de puissance /machine en cas de situations imprévues pendant le fonctionnement.

Habiller en conséquence. Ne portez pas de vêtements plus souples ou des bijoux. Gardez vos cheveux et vêtements loin des pièces mobiles de l'outil /machine. Des vêtements amples, des bijoux ou des cheveux longs peuvent être pris dans les pièces mobiles.

Si les dispositifs sont conçus pour connecter l'extraction de la poussière ou l'accumulation de poussière, assurez-vous qu'ils sont connectés et correctement utilisés. L'utilisation de l'extraction de poussière réduit les risques de dangers dus aux poussières.

Ne laissez pas l'expérience acquise lors de l'utilisation fréquente d'un outil /machine conduit à la négligence et en ignorant les règles de sécurité. Opération négligente peut causer des blessures graves dans une fraction de seconde.

Utilisation et entretien de l'outil de puissance /machine

Ne surchargez pas le pouvoir /machine. Utiliser des outils électriques /machine pertinentes pour l'application sélectionnée. outil électrique approprié /machine fournir un meilleur et plus sûr le travail si elle est utilisée pour la charge prévue.

Ne pas utiliser les outils électriques /machine Si un interrupteur électrique ne permet pas l'inclusion et l'exclusion. Outil /Machine ce qui ne peut être contrôlé à l'aide du bouton d'alimentation est dangereux et doit être réparé.

Déconnecter la fiche de la prise murale et / ou retirer la batterie, si elle est détachable de l'outil motorisé /machine avant d'ajuster, de changer les accessoires ou de ranger l'outil /machine. De telles mesures préventives permettront d'éviter une puissance de démarrage accidentelle /machine.

outil de magasin hors de portée des enfants, ne laissez pas les gens qui ne connaissent pas le pouvoir d'exploitation / machine ou ces instructions pour utiliser l'outil de puissance /machine. puissance /Machine Ils sont dangereux entre les mains des utilisateurs non formés.

Maintenir les outils électriques /machine et accessoires. outil de vérification /machine pour les confitures mésapparements ou des pièces mobiles, les pièces endommagées et d'autres conditions qui peuvent affecter le fonctionnement de puissance /machine. Les dommages doivent être réparés avant d'utiliser les outils électriques /machine. De nombreux accidents sont causés par des outils maintenus inappropriés /machine.

Maintenez vos outils affûtés et propres. Des outils correctement entretenus avec des arêtes vives est moins sujette au brouillage et il est plus facile à contrôler pendant le fonctionnement.

Utiliser des outils électriques /machine, Accessoires et outils insérés, etc. conformément à ces instructions, en tenant

compte du type et des conditions de travail. L'utilisation d'outils pour le travail différent de celui qui a été conçu, peut entraîner une situation dangereuse.

La poignée et les surfaces de préhension, maintenir propre, sec et exempt d'huile et de graisse. poignées glissantes et surfaces de préhension ne permettent pas les outils commande et de contrôle en toute sécurité /machine dans des situations dangereuses.

Réparation

Réparation d'outils électriques /machine ne bénéficient des facilités, en utilisant uniquement des pièces de rechange d'origine. Cela permettra d'assurer la sécurité de l'outil approprié.

AVERTISSEMENTS DE SÉCURITÉ POUR LES FOREUSES AU DIAMANT

Pour les forages gourmands en eau, vidanger l'eau de la zone de travail de l'opérateur ou utiliser un dispositif de collecte des liquides. Ces précautions gardent l'opérateur au sec et réduisent le risque de choc électrique.

Utiliser l'outil électrique avec des surfaces de préhension isolées pendant des opérations où l'outil de coupe peut entrer en contact avec un câble caché ou avec son propre câble. Les accessoires de coupe qui entrent en contact avec du fil sous tension peuvent faire fonctionner les pièces métalliques exposées d'un outil électrique et provoquer des chocs électriques.

Porter des protège-oreilles pendant le forage au diamant. L'exposition au bruit peut causer une perte auditive.

Si le foret se bloque, arrêter d'exercer une pression vers le bas et arrêter l'outil. Examiner et prendre des mesures correctives pour éliminer la cause du blocage du foret.

Avant de redémarrer le foreuse au diamant dans la pièce à usiner, vérifier que le foret tourne librement avant de redémarrer. Si le foret est bloqué, il risque de ne pas démarrer, de surcharger l'outil ou de dégager le foret diamanté de la pièce à usiner.

Lors de la fixation du support de forage sur la pièce à usiner à l'aide d'ancrages et de fixations, s'assurer que l'ancrage est capable de maintenir la machine pendant le fonctionnement. Si la pièce à usiner est faible ou poreuse, l'ancrage peut facilement se détacher et libérer le support de forage de la pièce à usiner.

Pendant le forage des trous dans les murs ou les plafonds, protéger les personnes et les lieux de travail de l'autre côté. Le foret peut passer à travers le trou ou la carotte peut tomber de l'autre côté.

Ne pas utiliser cet outil pour les forages suspendus refroidis à l'eau. L'eau qui pénètre dans l'outil augmente le risque de choc électrique.

UTILISATION DU PRODUIT

Préparation avant l'utilisation

Le produit doit être débarrassé et toutes les parties de l'emballage enlevées. Il est recommandé de conserver l'emballage pour le stockage et le transport ultérieur du produit. Vérifier que le produit n'est pas endommagé pendant le transport.

Attention ! Avant de commencer toute préparation, s'assurer que l'interrupteur du produit est en position « arrêt – OFF » et que la fiche du cordon d'alimentation du produit est retirée de la prise électrique.

Préparation avant l'utilisation

La base du support doit être fixée au sol. Cela se fait en utilisant un trou au milieu de la base. La fixation doit être effectuée avec le manchon d'ancrage M16. Le manchon d'ancrage n'est pas fourni avec le produit. L'ancrage doit être encastré dans le sol. Avant de commencer le montage, sélectionner le type de substrat approprié. Le substrat pour le montage doit être solide et de structure uniforme. Les substrats lâches ou meubles, par exemple les pierres, le sable, ne conviennent pas au montage de la base. Les fixations doivent être sélectionnées en fonction du sol, peuvent être utilisées, des gouppilles d'expansion, des ancrages, des vis et d'autres fixations vissées. Ne pas utiliser d'éléments de fixation à enfoncer. Les forces générées pendant le forage peuvent tirer ces éléments de fixation hors du substrat.

Visser la tige de fixation dans l'ancrage et appliquer la base de la perceuse sur la tige de sorte que la tige dépasse de la fente longitudinale dans la base. Visser l'écrou sur la tige, mais ne pas le serrer encore.

Utiliser les vis dans les coins de la base pour niveler la base. Après le nivellement, serrer les écrous à la base (II). Cela empêchera le desserrage des vis de mise à niveau.

Serrer l'écrou d'ancrage de manière à ce que la position soit fixée au substrat.

Ce mode de fixation permet de monter la perceuse dans n'importe quelle position.

Serrer la poignée (III) sur la tête du support.

monter le bouton de la tête mobile du support, le bouton peut être monté des deux côtés du boîtier de l'outil. Appliquer le bouton sur le mandrin, puis serrer la vis jusqu'à ce qu'elle touche le trou dans le mandrin et bloquer la possibilité que le bouton glisse hors du mandrin (IV).

Retirer les boulons de fixation de la colonne à la base du support, et tourner la colonne de 180 degrés (V). Serrer ensuite tous les boulons dans l'ordre inverse du démontage.

Régler la résistance au mouvement de la tête du support. Le bouton (VI) est utilisé à cet effet. Le vissage du bouton augmente la résistance du mouvement de la tête de support, et en dévissant le bouton diminue la résistance du mouvement de la tête de support.

Attention ! Le bouton n'est pas utilisé pour bloquer complètement le mouvement de la tête. La résistance au déplacement doit être

choisie de manière à ce que la tête ne change pas automatiquement de position sous l'influence du poids de la perceuse montée dans la tête, et en même temps qu'elle puisse se déplacer sans à-coups au moyen d'un bouton.

Visser le bouchon (VI) dans le trou situé en haut de la colonne à support.

Montage du foret

Fixez la mèche de forage en la vissant sur la broche de forage. Le filetage doit correspondre au filetage du foret. Il est interdit de retoucher les filetages pour les adapter. Il est interdit d'utiliser des adaptateurs qui adapteront le montage du foret au montage de la broche.

Avant de fixer le foret, vérifier l'état des deux filetages, du foret et de la broche. Les filetages doivent être propres et exempts de dommages. Si nécessaire, nettoyez les fils avec une brosse en plastique ou un chiffon doux.

Il y a une sortie d'eau de refroidissement dans l'axe de la broche. Vérifier s'il n'y a pas contamination. Cela est plus facile à faire avant de fixer le foret. Si nécessaire, nettoyez soigneusement la sortie d'eau avec un fin bâtonnet de bois ou de plastique. Ne pas utiliser d'objets métalliques pointus qui pourraient endommager le système d'alimentation en eau. Si la saleté ne peut pas être enlevée, contacter un centre de service agréé par le fabricant.

Fixer le foret en vissant la broche de manière à ce que le filetage de la broche soit complètement recouvert. Serrer la connexion en maintenant la broche avec une clé et en serrant le foret avec l'autre clé (VII).

Démonter le foret en le dévissant à l'aide d'une clé à broche maintenue en place par une seconde clé.

Le montage et le démontage du foret doivent être effectués à l'aide de clés à main. Le foret se resserrera pendant le forage, ce qui peut signifier que le démontage du foret nécessitera plus de force que le montage.

Raccordement d'eau de refroidissement

Attention ! N'utiliser que de l'eau pour le refroidissement. Il est interdit d'utiliser d'autres liquides. L'eau à refroidir doit être propre, exempte de toute impureté susceptible de restreindre ou de bloquer l'écoulement de l'eau.

Dans la mesure du possible, forer avec de l'eau de refroidissement. Cela prolongera le fonctionnement des forets de forage et de la perceuse, ainsi que la quantité de poussière générée pendant le fonctionnement. Vérifier que le robinet d'eau du produit est fermé (VIII). Faire glisser le tuyau avec le diamètre intérieur indiqué dans le tableau des caractéristiques techniques sur l'extrémité du robinet (IX). Vérifier que le tuyau ne glisse pas spontanément pendant le fonctionnement. Si nécessaire, fixer la connexion à l'aide d'un garrot. Ne pas serrer trop fort le garrot pour ne pas endommager le tuyau.

Ouvrir l'alimentation en eau du robinet de produit. L'eau du raccord d'eau doit être fournie à une pression ne dépassant pas celle spécifiée dans le tableau des caractéristiques techniques. Vérifier que le raccord du tuyau à l'embout du robinet ne présente pas de signes de fuite. Le robinet est s'ouvre et se ferme à l'aide du levier (X). Si le levier est perpendiculaire à l'orifice de raccordement d'eau, le robinet est fermé. Le levier dans toute autre position signifie que le robinet est ouvert. Le robinet est complètement ouvert lorsque le levier de robinet est parallèle à la buse,

Vérifier que l'eau sort de la buse de sortie.

Attention ! Si, lors de forage, l'extrémité du foret est plus haute pendant le fonctionnement que l'extrémité de la broche, par exemple lors du forage dans le plafond, veiller à ce que l'eau ne s'écoule pas vers la perceuse. La perceuse n'est pas étanche et le contact de l'eau avec les systèmes électriques du produit peut entraîner un choc électrique, ce qui peut entraîner des blessures graves ou la mort.

Dans ce cas, percer sans refroidissement à l'eau ou utiliser un collecteur d'eau excédentaire externe (disponible séparément) connecté à un aspirateur industriel humide (disponible séparément).

Le système d'alimentation en eau doit être acheminé de manière à ne pas gêner le fonctionnement du produit et l'accès à la poignée, aux poignées et à l'interrupteur.

Test du disjoncteur de courant résiduel (PRCD)

Le produit est équipé d'un disjoncteur de courant résiduel automatique connecté à un câble d'alimentation à proximité de la fiche. Avant chaque mise en service, son fonctionnement doit être testé. S'assurer que l'interrupteur de l'outil est en position « arrêt », que le foret a été démonté et que la broche n'est en contact avec aucun objet. Brancher la fiche du cordon d'alimentation dans la prise de courant. Appuyer sur la touche marquée « TEST » située dans le boîtier de l'interrupteur PRCD, le voyant pilote sur l'interrupteur PRCD s'éteint. Appuyer sur la touche « RESET », puis démarrer le produit en appuyant sur l'interrupteur, le voyant devrait s'allumer.

Si l'indicateur ne s'éteint pas après avoir appuyé sur la touche marquée « TEST » ou s'éteint après le démarrage du produit, arrêter immédiatement le fonctionnement du produit, débrancher la fiche du câble d'alimentation de la prise de courant et transférer le produit à un service autorisé du fabricant.

Attention ! Il est interdit d'utiliser le produit avec un disjoncteur de courant résiduel endommagé.

Lancement du produit

Effectuer toujours un essai pour vérifier le bon fonctionnement du produit avant chaque début de travail.

L'interrupteur est en position arrêt et la fiche du cordon d'alimentation est débranchée de la prise murale.

Installer le foret, puis brancher l'alimentation en eau. Effectuer les deux étapes comme indiqué ci-dessus. Fermer le robinet d'eau. S'assurer que le foret n'est en contact avec aucun objet, brancher le cordon d'alimentation dans la prise de courant.

Appuyer sur la touche « RESET » sur le disjoncteur de courant résiduel, ouvrir le robinet d'eau.

Mettre l'interrupteur en position « marche – I/ON », cela démarrera l'outil. Laisser tourner le produit pendant environ 30 secondes à la vitesse nominale.

Pendant ce temps, vérifier que le foret ne présente pas de battement axial, ne vibre pas, n'émet pas de bruit excessif, n'émet pas de fumée ou d'odeurs suspectes du produit. Vérifier que le débit d'eau du système de refroidissement n'est pas perturbé.

Si des signes de dysfonctionnement sont observés, éteindre immédiatement le produit, débrancher le cordon d'alimentation de la prise de courant et essayer de supprimer la cause du dysfonctionnement. S'il n'est pas possible de supprimer la cause du mauvais fonctionnement, le produit doit être remis au service après-vente agréé du fabricant.

Il est interdit de travailler avec un produit présentant des dysfonctionnements ou un produit endommagé.

Arrêt du produit

Éteindre le produit dans l'ordre suivant.

Mettre l'interrupteur du en position « arrêt – O/OFF ».

Attendre que la vitesse du foret s'arrête. Fermer le robinet d'eau. Débrancher le cordon d'alimentation de la prise de courant.

Débrancher le système d'eau du produit. Ouvrir le robinet d'eau du produit et laisser le reste de l'eau sortir du produit.

Démonter le foret et procéder à l'entretien du produit.

Travail avec le produit

Avant de commencer le travail, préparer le site de forage.

Si le trou sera exécuté doit également protéger une autre surface côté przewiercanej de telle sorte que baisse de la carotte de forage ne cause pas de danger.

Vérifiez la place du trou sur la présence d'obstacles sous la forme d'installations, de l'eau, le gaz, l'électricité et d'autres dont les dommages pendant le forage pourrait causer des risques de blessures, la mort ou des dommages matériels.

Si le forage doit être le renforcement coupe doit obtenir une autorisation pour une telle action de la supervision de la construction et d'autres services responsables de la sécurité de la structure.

Au cours de la plate-forme de forage ne doit pas être incliné, il entraînera un mauvais alignement dans le trou de forage, ce qui peut endommager la plate-forme de forage et poser un risque de se blesser.

Lors du perçage ne doit exercer une pression qui est nécessaire pour le forage efficace. Une pression trop élevée provoque une usure trop rapide de la plate-forme de forage et le même. Il peut aussi conduire à l'activation de l'embrayage de surcharge.

La plate-forme a un embrayage, il fonctionnera lorsque la machine détecte trop de résistance au cours du forage apparaît d'abord pendant le fonctionnement et la pulsation, en fin de compte, la suspension de fonctionnement de l'exercice, avec un fonctionnement continu du moteur. L'actionnement de l'embrayage peut être causée par une trop forte pression pendant le forage, un outil de forage ou de l'inclinaison lorsqu'il atteint l'extrémité de la matière de forage nécessite l'utilisation d'un couple excessif.

Si l'activation d'embrayage est observée, réduire la pression de la perceuse, jusqu'à ce que le retour de la plate-forme fonctionne correctement.

Dans le cas de trous borgnes est fixé au substrat de base. Après l'achèvement de forage, doit être pendant une courte période pour désactiver l'alimentation en eau, cela va éliminer les poussières produites pendant le forage, qui est située entre la paroi du forage et le noyau.

Le noyau doit être séparé du substrat au moyen d'un ciseau ou d'un burin comme représenté sur la Figure (XI).

Dans le cas de l'âme par trous lui-même peut tomber du foret. Avant de percer à travers vous devez également sécuriser l'autre côté du trou, par exemple au moyen de coffrage, chute du noyau afin d'éviter tout danger. Si le noyau tombe hors de l'outil de forage sous son propre poids doit tapoter doucement la paroi du forage au moyen d'un morceau de bois ou de plastique. Il est interdit d'utiliser pour ces objets métalliques. Si le noyau est toujours pas possible de mettre en évidence, vous pouvez utiliser l'attaquant inséré dans le perçage des trous de montage. Assommer le noyau avec des robinets de lumière. Veillez à ne pas endommager le monnayage du fil dans le trou de montage.

Avant de percer vérifier le site de forage, le forage autour du cercle central à déterminer trou de diamètre. Cela facilitera l'exécution précise de l'ouverture.

Après l'opération, fermez l'alimentation en eau, débranchez le cordon d'alimentation et procéder à la maintenance.

ENTRETIEN ET REVISIONS

ATTENTION ! Débranchez l'outil de la source d'alimentation avant de régler, d'entreprendre des opérations techniques ou celles d'entretien. Une fois le travail terminé, contrôlez l'état technique de l'outil électrique en effectuant une inspection visuelle et en évaluant : le corps et la poignée, le câble électrique avec sa fiche et son guide-câble, l'interrupteur électrique, la perméabilité des ouvertures de ventilation, l'apparition des étincelles des brosses, le bruit de fonctionnement des paliers et des transmissions, de la mise en marche et de la régularité du fonctionnement. Au cours de la période de garantie, vous ne pouvez pas démonter les outils électriques ni remplacer des sous-ensembles ou des composants, car cela entraîne la perte des droits à titre de garantie. Des irrégularités quelconques constatées lors de l'examen ou pendant le travail signalent qu'il faut rendre l'outil au point de service. Lorsque vous avez fini de travailler, vous êtes obligé de nettoyer le boîtier, les ouvertures de ventilation, les commutateurs, la poignée supplémentaire et les éléments de protection avec p.ex. un courant d'air (à une pression égale ou inférieure à 0,3 MPa), un pinceau ou d'un chiffon sec, sans utiliser des produits chimiques et des fluides de nettoyage. Nettoyez les outils et les poignées avec un chiffon sec et propre.

CARATTERISTICA DEL PRODOTTO

La perforatrice diamantata viene utilizzata per forare il cemento armato mediante speciali trapani a lame diamantate. È inoltre possibile utilizzare la perforatrice per la perforazione dei fori in materiali ceramici quali cemento, asfalto, mattoni o pietra. Grazie alla possibilità di raffreddamento ad acqua, il lavoro è efficiente e sicuro. Il funzionamento corretto, affidabile e sicuro del prodotto dipende dall'uso corretto, per cui:

Prima di procedere con il lavoro leggere attentamente l'istruzione e conservarla per una futura consultazione.

Il fornitore non risponde per tutti i danni e lesioni arrecate in seguito all'uso improprio del prodotto, all'inosservanza delle norme di sicurezza e delle raccomandazioni riportate nella presente istruzione. L'utilizzo dell'utensile in modo non conforme alla sua destinazione comporta la perdita dei diritti dell'utente a titolo della garanzia e della garanzia per difetti.

EQUIPAGGIAMENTO DEL PRODOTTO

Il prodotto viene fornito già completo, ma richiede diversi preparativi, come descritto più avanti in questo manuale. Il prodotto viene fornito con il cavalletto, l'impugnatura supplementare con anello e cavalletto posteriore. Il prodotto viene consegnato senza le punte e tubo di allacciamento d'acqua.

DATI TECNICI

Parametro	Unità di misura	Valore
Numero di catalogo		YT-81983
Tensione nominale	[V~]	230
Frequenza nominale	[Hz]	50
Potenza nominale	[W]	2800
Classe di isolamento		I
Giri nominali	[min ⁻¹]	700
Fissaggio della punta		1 1/4" UNC
Diametro minimo della punta	[mm]	12
Massimo diametro della punta	[mm]	300
Lunghezza della punta	[mm]	150 - 450
Diametro del giunto d'acqua	["/ mm]	1/4" / 6,35
Massima pressione dell'acqua in ingresso	[MPa]	0,5
Rumore		
Pressione acustica $L_{wa} \pm K$	[dB(A)]	92,4 ± 3,0
Potenza acustica $L_{wa} \pm K$	[dB(A)]	105,4 ± 3,0
Grado di protezione		IPX0
Massa	[kg]	22

I valori di emissione sonora dichiarati sono stati misurati conformemente al metodo di misurazione standard e possono essere utilizzati per confrontare un utensile con un altro. I valori di emissione sonora dichiarati possono essere utilizzati anche per una valutazione preliminare dell'esposizione.

AVVERTIMENTO! Le emissioni sonore durante l'effettivo utilizzo di un elettro utensile possono variare rispetto ai valori dichiarati a seconda delle modalità di utilizzo dell'utensile e, in particolare, del tipo di pezzo da lavorare. È necessario definire le misure di sicurezza per proteggere l'operatore sulla base di una valutazione dell'esposizione in condizioni effettive di impiego (tenendo conto di tutte le parti del ciclo di lavoro, come i tempi di spegnimento dell'utensile e di funzionamento a vuoto, tranne il tempo di attivazione).

AVVERTENZE GENERALI SULLA SICUREZZA DEGLI ELETTROUTENSILI

Avvertenza! Leggere tutte le avvertenze di sicurezza, le illustrazioni e le specifiche fornite con l'elettro utensile / macchina. La loro inosservanza può comportare scosse elettriche, incendio o lesioni gravi al corpo.

Osservare tutte le avvertenze e le istruzioni per un lettura futura.

Il termine „elettro utensile / macchina” utilizzato nelle avvertenze si riferisce a tutti gli utensili / macchine ad azionamento elettrico sia quelli cablati che senza filo.

Sicurezza della postazione di lavoro

Il posto di lavoro deve essere mantenuto pulito e ben illuminato. Il disordine e la scarsa illuminazione possono essere cause di incidenti.

Non utilizzare gli elettrotensili / macchine in un ambiente a rischio di esplosione, contenente liquidi infiammabili, gas o vapori. Gli elettrotensili / macchina generano scintille che possono infiammare polvere o vapori.

Non permettere l'accesso ai bambini ed i terzi alla postazione di lavoro. La perdita di concentrazione può provocare la perdita di controllo.

Sicurezza elettrica

La spina del cavo elettrico deve essere adatta alla presa di rete. Non modificare la spina in qualsiasi modo. Non utilizzare nessun tipo di adattatori con elettrotensili messe / macchine a terra. Una spina non sottoposta alle modifiche riduce il rischio di scosse elettriche.

Evitare il contatto con superfici messe a terra tipo tubi, termosifoni e frigoriferi. La messa a terra del corpo aumenta il rischio di scosse elettriche.

Non esporre gli elettrotensili / macchine a contatto con le precipitazioni atmosferiche o l'umidità. L'acqua e l'umidità che penetra all'interno dell'elettrotensile / macchina aumenta il rischio di scosse elettriche.

Non sovraccaricare il cavo di alimentazione. Non utilizzare il cavo di alimentazione per portare, collegare e scollegare la spina dalla presa di rete. Evitare il contatto del cavo di alimentazione con il calore, olio, spigoli vivi e parti in movimento. I danneggiamenti al cavo di alimentazione o il suo attorcigliamento aumentano il rischio di scosse elettriche.

Lavorando fuori dagli spazi chiusi, è necessario utilizzare le prolunghie adatte all'utilizzo fuori degli spazi chiusi. L'uso di una prolunga adatta all'uso esterno riduce il rischio di scosse elettriche.

Se è inevitabile l'uso di un elettrotensile o di / macchine in un ambiente umido, utilizzare un dispositivo di protezione da correnti di guasto (RCD) come protezione dall'alimentazione. L'uso di un RCD riduce il rischio di scosse elettriche.

Sicurezza personale

Restare attenti, prestare attenzione a ciò che si sta facendo e usare il buon senso quando si utilizza l'elettrotensile / macchina. Non utilizzare l'elettrotensile / macchina quando si è stanchi o sotto l'effetto di droghe, alcool o farmaci. Anche un momento di disattenzione sul posto di lavoro può causare gravi lesioni personali.

Usare i dispositivi di protezione individuale. Indossare sempre una protezione per gli occhi. L'uso di dispositivi di protezione individuale come maschere antipolvere, calzature di sicurezza antiscivolo, caschi e dispositivi di protezione dell'udito riduce il rischio di gravi lesioni personali.

Evitare l'avviamento accidentale. Assicurarsi che l'interruttore elettrico sia in posizione "disinserito" prima di collegare l'alimentazione e/o la batteria, sollevare o spostare l'apparecchiatura. Spostando l'utensile/la macchina con il dito sull'interruttore o accendendo l'utensile/la macchina quando l'interruttore è in posizione „on“ si possono causare lesioni gravi.

Prima di accendere l'elettrotensile / macchina, rimuovere tutte le chiavi e gli altri utensili utilizzati per regolare l'elettrotensile stesso. Una chiave lasciata sulle parti rotanti dell'utensile/macchina può causare lesioni gravi.

Non sporgetevi troppo e non appoggiatevi troppo. Mantenere sempre una buona postura e un buon equilibrio. In questo modo sarà più facile controllare l'elettrotensile / macchina in caso di situazioni operative impreviste.

Vestire correttamente. Non indossare gioielli e abbigliamento largo. Tenere i capelli e gli indumenti lontani dalle parti in movimento dell'elettrotensile / macchina. Gli indumenti larghi, i gioielli o i capelli lunghi possono rimanere impigliati nelle parti in movimento.

Se l'apparecchiatura è progettata per essere collegata a un sistema di aspirazione o raccolta polvere, assicurarsi che sia collegata e utilizzata correttamente. L'uso dell'aspirazione della polvere riduce il rischio di pericoli legati alla polvere.

Non lasciare che l'esperienza acquisita con l'uso frequente dell'utensile/macchina provochi disattenzione e disprezzo per la sicurezza. Un funzionamento spensierato può causare gravi lesioni in un secondo.

Uso e cura dell'elettrotensile e della macchina

Non sovraccaricare l'elettrotensile / macchina. Utilizzare l'apparecchiatura/ macchina più adatta alla propria applicazione. L'elettrotensile o la macchina giusti garantiscono un funzionamento migliore e più sicuro quando vengono utilizzati per il carico progettato.

Non utilizzare l'apparecchiatura / macchina se l'interruttore di alimentazione non lo accende e lo spegne. Lo strumento / macchina che non può essere controllato con l'interruttore è pericoloso e deve essere trasmesso alla riparazione.

Scollegare la spina dalla presa di corrente e/o la batteria se è staccabile dall'utensile/macchina prima di regolare, sostituire gli accessori o riporre l'utensile/macchina. Tali misure preventive eviteranno l'accensione accidentale dell'elettrotensile / macchina.

Tenere l'utensile fuori dalla portata dei bambini, evitare che persone che non hanno familiarità con l'apparecchio / macchina o con queste istruzioni per l'uso lo facciano. Gli elettrotensili / macchine sono pericolosi nelle mani di utenti non addestrati.

Manutenzione di elettrotensili / macchine e accessori. Controllare che l'elettrotensile / macchina non presenti disallineamenti o inceppamenti delle parti mobili, danni alle parti o qualsiasi altra condizione che possa influire sul funzionamento dell'elettrotensile / macchina. I danni devono essere riparati prima dell'uso dell'elettrotensile / macchina. Molti incidenti sono causati da utensili / macchine sottoposti a manutenzione impropria.

Gli utensili taglienti devono essere tenuti puliti e affilati. Gli utensili da taglio con spigoli vivi sottoposti a corretta manutenzione sono meno soggetti a inceppamenti e più facili da controllare durante il funzionamento.

Utilizzare elettrotensili / macchine, accessori e inserire utensili, ecc. in base alle presenti istruzioni, tenendo conto del tipo di lavoro e delle condizioni di funzionamento. L'uso di utensili per lavori diversi da quelli specificati può provocare situazioni di pericolo.

Mantenere le impugnature e le superfici di presa asciutte, pulite e prive di oli e grassi. Le impugnature scivolose e le superfici di presa non consentono un funzionamento e un monitoraggio sicuri dell'utensile/macchina in situazioni pericolose.

Riparazioni

Riparare l'elettrotensile / macchina solo presso le officine autorizzate, utilizzando solo ricambi originali. In tal modo verrà garantita la sicurezza di lavoro con l'elettrotensile.

AVVERTENZE DI SICUREZZA PER TRAPANI A CORONA DIAMANTATA

Durante la perforazione che richiede l'utilizzo d'acqua, scaricare l'acqua dall'area di lavoro dell'operatore oppure utilizzare un dispositivo di raccolta liquidi. Queste precauzioni mantengono l'area di lavoro dell'operatore asciutta e riducono il rischio di scosse elettriche.

Utilizzare l'elettrotensile tenendolo per le sue superfici di presa isolate durante le operazioni in cui l'utensile da taglio può venire a contatto con il cablaggio nascosto o con il suo proprio cavo. Gli accessori da taglio che entrano in contatto con un filo sotto tensione possono mettere le parti metalliche esposte dell'elettrotensile sotto tensione e possono provocare scosse elettriche.

Durante i lavori con trapani diamantati indossare le protezioni uditive. L'esposizione al rumore può causare la perdita dell'udito. **Se la punta si inceppa, smettere di esercitare la pressione verso il basso e spegnere l'utensile.** Indagare e adottare misure correttive per eliminare la causa dell'inceppamento della punta.

Prima di riavviare il trapano a corona diamantata nel pezzo lavorato, controllare che la punta ruoti liberamente. Se la punta è inceppata, potrebbe non avviarsi, potrebbe sovraccaricare l'utensile o causare il rilascio della punta diamantata dal pezzo lavorato.

Quando si fissa il supporto per trapano al pezzo da lavorare con ancoraggi e fissaggi, assicurarsi che l'ancoraggio sia in grado di trattenere ed immobilizzare la macchina durante il funzionamento. Se il pezzo in lavorazione è debole o poroso, l'ancoraggio può facilmente staccarsi, rilasciando il supporto per trapano dal pezzo in lavorazione.

Quando si forano pareti o soffitti, proteggere le persone e l'area di lavoro dall'altro lato. La punta può passare attraverso il foro o l'anima può cadere dall'altro lato.

Non utilizzare questo utensile per la foratura raffreddata ad acqua al di sopra della testa. L'acqua che penetra nell'utensile, aumenta il rischio di scosse elettriche.

USO DEL PRODOTTO

Preparazione per l'utilizzo

Il prodotto deve essere disimballato e tutte le parti dell'imballaggio devono essere rimosse. Si consiglia di conservare l'imballo per il successivo stoccaggio e trasporto del prodotto. Controllare che il prodotto non sia danneggiato durante il trasporto.

Attenzione! Prima di iniziare qualsiasi attività di predisposizione, assicurarsi che l'interruttore del prodotto sia in posizione "spento – O/OFF" e che la spina del cavo di alimentazione del prodotto sia staccata dalla presa di rete.

Preparazione per l'utilizzo

La base del supporto deve essere fissata al suolo. Questo viene fatto utilizzando un foro situato al centro della base. Il fissaggio deve essere effettuato con un tassello di ancoraggio M16. Il tassello di ancoraggio non viene fornito con il prodotto. Il tassello deve essere incorporato nel terreno. Prima di iniziare l'installazione, bisogna selezionare il giusto tipo di terreno. Il terreno selezionato per l'installazione deve essere solido e di struttura uniforme. I terreni sciolti o allentati, ad esempio con pietre, sabbia, non sono adatti per l'installazione della base. Gli elementi di fissaggio devono essere selezionati in base al terreno, possono essere utilizzati tasselli, ancoraggi, viti ed altri elementi di fissaggio da avvitare. Non utilizzare elementi di fissaggio da inchiodare. Le forze generate durante la perforazione possono far strappare tali elementi di fissaggio dal terreno.

Avvitare la barra d'ancoraggio ed infilare la base del trapano sulla barra in modo che la barra sporga dalla fessura longitudinale della base. Avvitare il dado sulla barra, ma non serrarlo ancora.

Utilizzare le viti posti negli angoli della base per livellarla. A livellamento terminato, serrare i dadi alla base (II). Ciò impedirà lo svitamento delle viti di livellamento.

Serrare il dado dell'ancoraggio in modo che la base sia fissata al suolo.

Questo metodo di fissaggio consente di fissare il trapano in qualsiasi posizione.

Serrare la presa (III) alla testa del supporto.

Installare la manopola della testa del supporto mobile, la manopola può essere installata su entrambi i lati dell'alloggiamento dell'utensile. Infilare la manopola sul mandrino, quindi serrare la vite in modo che sia entrata nel foro nel mandrino e impedisca lo scivolamento della manopola dal mandrino (IV).

Rimuovere le viti di fissaggio della colonna alla base del supporto e ruotare la colonna di 180 gradi (V). Quindi serrare tutte le viti in ordine inverso rispetto allo svitamento.

Regolare la resistenza al movimento della testa del supporto. Questo viene fatto con la manopola (VI). Avvitando la manopola si aumenta la resistenza al movimento della testa del supporto, e svitando la manopola si diminuisce la resistenza al movimento della testa del supporto.

Attenzione! La manopola non viene utilizzata per bloccare completamente il movimento della testa. La resistenza al movimento deve essere selezionata in modo che la testa non cambi automaticamente la sua posizione sotto il peso del trapano installato nella testa, e che allo stesso tempo la testa faccia movimenti fluidi per mezzo della manopola.
Avvitare il tappo (VI) nel foro nella parte superiore della colonna del supporto.

Installazione della punta

Fissare la punta avvitandola sul mandrino del trapano. La filettatura della punta deve corrispondere alla filettatura del trapano. È vietato manomettere qualsiasi filettatura per adattarla. È vietato utilizzare adattatori per adattare il fissaggio della punta al fissaggio del mandrino. Prima di fissare la punta, controllare lo stato di entrambe le filettature, della punta stessa e del mandrino. Le filettature devono essere pulite e prive di danni. Se necessario, pulire le filettature con una spazzola con setole di plastica o un panno morbido. Nell'asse del mandrino c'è un'uscita dell'acqua di raffreddamento. Verificare che non sia sporca. Questo è più facile da fare prima di fissare la punta. Se necessario, pulire accuratamente l'uscita dell'acqua con un bastoncino sottile di legno o di plastica. Non farlo con oggetti affilati metallici che potrebbero danneggiare la superficie del sistema di alimentazione d'acqua. Se non è possibile rimuovere lo sporco, contattare un centro di assistenza autorizzato dal produttore.

Fissare la punta avvitando il mandrino in modo che la filettatura del mandrino sia completamente coperta. Stringere il collegamento tenendo il mandrino con una chiave e serrando la punta del trapano con l'altra chiave (VII).
Smontare la punta svitandola con una chiave e con mandrino tenuto in posizione con la seconda chiave.
L'installazione e lo smontaggio della punta del trapano devono essere eseguiti utilizzando chiavi a mano. La punta si avviterà durante la foratura, il che può significare che lo smontaggio della punta richiederà più forza rispetto alla sua installazione.

Collegamento dell'acqua di raffreddamento

Attenzione! Per il raffreddamento utilizzare solo l'acqua. È vietato utilizzare altri liquidi. L'acqua di raffreddamento deve essere pulita, priva di qualsiasi impurità che possano limitare o bloccare il flusso dell'acqua.

Ove possibile, effettuare la foratura con raffreddamento ad acqua. Ciò permetterà di prolungare la vita utile delle punte e del trapano, nonché di ridurre la quantità di polvere generata durante la lavorazione. Controllare che la valvola dell'acqua del prodotto sia chiusa (VIII). Far scorrere il tubo flessibile con il diametro interno indicato nella tabella dei dati tecnici sul raccordo della valvola (IX). Controllare che il tubo flessibile non scivoli spontaneamente durante la lavorazione. Se necessario, fissare il collegamento con una fascetta stringitubo. Non stringere la fascetta troppo forte per non danneggiare il tubo flessibile.

Aprire l'afflusso dell'acqua alla valvola del prodotto. L'acqua deve essere fornita all'attacco dell'acqua a una pressione non superiore a quella specificata nella tabella dei dati tecnici. Verificare che il collegamento tra il tubo flessibile e il raccordo della valvola non presenti segni di perdite. La valvola viene aperta e chiusa utilizzando la leva (X). Se la leva è perpendicolare al raccordo dell'attacco dell'acqua, la valvola è chiusa. Ogni altra posizione della leva indica che la valvola è aperta. La valvola è completamente aperta quando la leva della valvola è parallela al raccordo.

Controllare che l'acqua esca dall'ugello di uscita.

Attenzione! Se durante la lavorazione l'estremità della punta è più in alto dell'estremità del mandrino, ad esempio durante la foratura nel soffitto, assicurarsi che l'acqua non scorra verso il trapano. La punta del trapano non è sigillata e il contatto tra l'acqua e i sistemi elettrici del prodotto può causare scosse elettriche, che possono provocare gravi lesioni o la morte. In tal caso, effettuare la foratura senza raffreddamento ad acqua o utilizzare un dispositivo esterno per la raccolta d'acqua in eccesso (venduto separatamente) collegato a un aspirapolvere industriale a umido (venduto separatamente).

L'impianto idrico deve essere installato in modo che non interferisca in alcun modo con il funzionamento del prodotto e non impedisca l'accesso alle impugnature, alle maniglie e all'interruttore.

Prova dell'interruttore differenziale (RCB)

Il prodotto è dotato di un interruttore differenziale automatico collegato a un cavo di alimentazione vicino alla spina. Ogniqualvolta, prima di iniziare la lavorazione, il suo funzionamento deve essere testato. Assicurarsi che l'interruttore dell'utensile sia in posizione di spegnimento, che la punta sia stata smontata e che il mandrino non entri in contatto con alcun oggetto. Inserire la spina del cavo di alimentazione nella presa di rete. Premere il pulsante contrassegnato con "TEST" situato nell'alloggiamento dell'interruttore RCB, la spia sull'interruttore RCB si spegne. Premere il pulsante contrassegnato con "RESET", quindi avviare il prodotto premendo l'interruttore, la spia dovrebbe accendersi.

Se la spia non si spegne dopo aver premuto il pulsante contrassegnato con "TEST" o si spegne dopo l'avviamento del prodotto, interrompere immediatamente il funzionamento del prodotto, scollegare la spina del cavo di alimentazione dalla presa di rete e portare il prodotto a un centro di assistenza autorizzato dal produttore.

Attenzione! È vietato utilizzare il prodotto con l'interruttore differenziale danneggiato.

Avviamento del prodotto

Prima di iniziare qualsiasi lavorazione, eseguire sempre un avviamento di prova per verificare il corretto funzionamento del prodotto. Assicurarsi che l'interruttore dell'utensile si in posizione di spegnimento – O/OFF e che la spina del cavo di alimentazione sia scollegata dalla presa di rete.

Installare la punta, quindi collegare l'alimentazione idrica. Eseguire entrambe le operazioni come indicato sopra. Chiudere la valvola dell'acqua.

Assicurarsi che la punta non sia a contatto con alcun oggetto, collegare il cavo di alimentazione alla presa di rete.

Premere il pulsante contrassegnato "RESET" sull'interruttore differenziale, aprire la valvola dell'acqua.

Ruotare l'interruttore in posizione di accensione – I/ON, in questo modo l'utensile verrà avviato. Lasciare girare il prodotto per circa 30 secondi alla velocità nominale.

Durante questo tempo, verificare che la punta non presenti eccentricità, non cominci a vibrare, non emetta rumori eccessivi, non sprigioni fumi o odori sospetti. Controllare che il flusso dell'acqua del sistema di raffreddamento non sia disturbato.

Se si osserva qualsiasi segno di malfunzionamento, spegnere immediatamente il prodotto, scollegare il cavo di alimentazione dalla presa di rete e cercare di rimuovere la causa del malfunzionamento. Se non è possibile rimuovere la causa del malfunzionamento rilevato, il prodotto deve essere consegnato ad un centro di assistenza autorizzato dal produttore.

È vietato lavorare con un prodotto che presenta malfunzionamenti o con un prodotto danneggiato.

Spegnimento del prodotto

Spegnere il prodotto nel seguente ordine.

Impostare il pulsante di accensione in posizione di spegnimento – O/OFF.

Attendere l'arresto della rotazione della punta. Chiudere la valvola dell'acqua. Scollegare il cavo di alimentazione dalla presa di rete. Scollegare l'impianto idrico dal prodotto. Aprire la valvola dell'acqua del prodotto e lasciare uscire il resto dell'acqua dal prodotto.

Smontare la punta e procedere alla manutenzione del prodotto.

Lavorare con il prodotto

Prima di iniziare il lavoro, preparare il posto per la perforazione.

Se si deve praticare un foro passante, anche l'altro lato della superficie forata deve essere protetto in modo che la carota che fuoriesce dalla punta non costituisca un pericolo.

Controllare la posizione della foratura per individuare eventuali ostruzioni all'installazione, acqua, gas, elettricità e altro, il cui guasto durante la perforazione potrebbe causare lesioni, morte o danni materiali.

Se l'armatura rischia di essere tagliata durante la foratura, è necessario ottenere il permesso dal responsabile dei lavori o da altri servizi responsabili della sicurezza della struttura.

Non inclinare la punta durante la foratura per evitare che si inclini nel foro, con conseguenti danni alla punta stessa, alla perforatrice e per non arrecare rischio di lesioni.

Durante la foratura, applicare solo la pressione necessaria per una foratura efficace. Una pressione eccessiva causa un'usura troppo rapida della punta e della perforatrice stessa. Può anche causare l'intervento della frizione per il sovraccarico.

La perforatrice è dotata di una frizione di sovraccarico, che funzionerà quando la macchina rileva troppa resistenza durante la perforazione, si manifesta prima con la pulsazione durante il funzionamento e, infine, arrestando il funzionamento della perforatrice, mentre il motore continua a funzionare. L'azione della frizione può essere causata da una pressione eccessiva durante la foratura, dallo spostamento della punta o dal contatto con un materiale che richiede una coppia eccessiva alla fine della foratura. Se si osserva il funzionamento della frizione, la pressione di foratura deve essere ridotta fino a quando la perforatrice non ritorna al funzionamento normale.

Nel caso di fori ciechi, la carota rimane fissata al supporto. Dopo la perforazione, l'alimentazione dell'acqua non deve essere interrotta per un breve periodo di tempo, poiché in questo modo la polvere generata durante la perforazione e presente tra la parete della punta e la carota, può essere sciacquata.

La carota deve essere staccata dal supporto per mezzo di uno scalpello o di una taglierina come mostrato nell'illustrazione (17).

Nel caso di fori passanti, la carota può cadere dalla punta stessa. Prima di iniziare a forare, è necessario fissare anche l'altro lato del foro, ad esempio con una cassaforma, in modo che la carota che cade non costituisca un pericolo. Se la carota non cade sotto il proprio peso, picchiare delicatamente i lati della punta con un pezzo di legno o di plastica. A tale scopo è vietato l'uso di oggetti metallici. Se la carota non è ancora estraibile, è possibile utilizzare un punzone inserito nel foro di montaggio della punta. Staccare la carota con colpi leggeri. Fare attenzione a non danneggiare la filettatura nel foro di montaggio staccando.

Prima di iniziare la foratura, segnare la posizione di foratura, intorno al centro della foratura si deve determinare il cerchio con il diametro del foro. In questo modo sarà più facile realizzare un foro preciso.

Al termine dei lavori, chiudere l'impianto idrico, scollegare il cavo di alimentazione e procedere con la manutenzione.

MANUTENZIONE E REVISIONI

ATTENZIONE! Prima di eseguire i lavori di regolazione, riparazione o manutenzione, scollegare la spina dalla presa di corrente. Una volta finito il lavoro controllare lo stato tecnico del dispositivo elettrico attraverso l'esame visivo e la valutazione dei seguenti elementi: corpo e manico, cavo di alimentazione con spina e pressacavo, funzionamento dell'inseritore, eventuali tamponamenti nella sfinessatura del motore, scintillazione sulle spazzole, livello di rumore dei cuscinetti e del cambio, avviamento e regolarità del funzionamento. Durante il periodo di garanzia l'utente non può smontare dispositivi elettrici, sostituire sottogruppi o componenti, sotto pena della perdita dei diritti a garanzia. Ogni malfunzionamento verificatosi durante l'esame o durante il lavoro, deve essere riparato presso un centro di assistenza tecnica. Una volta finito il lavoro, pulire il corpo, la sfinessatura del motore, i commutatori, il manico supplementare e i ripari, p.e. con il flusso d'aria (a pressione non superiore a 0,3 MPa), con un pennello o un panno morbido secco, senza usare mezzi chimici o detersivi. Gli attrezzi e i mandrini vanno puliti con un panno pulito e secco.

PRODUCTKARAKTERISTIEKEN

De diamantboormachine dient tot het maken van openingen in gewapend beton met behulp van speciale boren met diamanten snijkant. De boormachine kan ook worden gebruikt voor het boren van gaten in keramische materialen als beton, asfalt, baksteen en steen. Dankzij de koeling met water is het werk efficiënt en veilig. Juiste, betrouwbare en veilige werking van het apparaat hangt af van juiste exploitatie.

Lees daarom voorafgaand aan ingebruikname van het apparaat de volledige gebruikershandleiding en bewaar deze goed.

De fabrikant stelt zich niet aansprakelijk voor schade en letsel ten gevolge van gebruik van het product in strijd met het beoogde gebruik of het niet naleven van de veiligheidsregels en aanbevelingen. Gebruik van het product in strijd met het beoogde doeleinde leidt tevens tot verval van het recht op garantie.

PRODUCTUITRUSTING

Het product wordt compleet geleverd maar heeft voorbereidende handelingen nodig, die verderop in deze handleiding worden beschreven. Het product wordt geleverd inclusief standaard, aanvullende handgreep met klemring en achtersteun. Boren en een slang voor de wateraansluiting zijn niet inbegrepen.

TECHNISCHE GEGEVENS

Parameter	Eenheid	Waarde
Catalogusnummer		YT-81983
Nominale spanning	[V~]	230
Nominale frequentie	[Hz]	50
Nominaal vermogen	[W]	2800
Isolatieklasse		I
Nominale toeren	[min ⁻¹]	700
Boorkracht		1 1/4" UNC
Minimale boordiameter	[mm]	12
Maximale boordiameter	[mm]	300
Boorlengte	[mm]	150 - 450
Diameter wateraansluiting	["/ mm]	1/4" / 6,35
Max. druk aanvoerwater	[MPa]	0,5
Lawaai		
akoestische druk $L_{pA} \pm K$	[dB(A)]	92,4 ± 3,0
akoestisch vermogen $L_{WA} \pm K$	[dB(A)]	105,4 ± 3,0
Beveiligingsniveau		IPX0
Massa	[kg]	22

De opgegeven geluidsemissiewaarden zijn gemeten volgens de standaard onderzoeksmethode en kunnen worden gebruikt om het ene gereedschap met het andere te vergelijken. De opgegeven geluidsemissiewaarden kunnen ook worden gebruikt voor een voorlopige beoordeling van de blootstelling.

WAARSCHUWING! De geluidsemissie tijdens het daadwerkelijke gebruik van een elektrisch gereedschap kan afwijken van de opgegeven waarden, afhankelijk van het gebruik van het gereedschap en in het bijzonder van het type werkstuk. Het is noodzakelijk om veiligheidsmaatregelen ter bescherming van de bediener te definiëren op basis van een schatting van de blootstelling onder realistische gebruiksomstandigheden (rekening houdend met alle onderdelen van de werkcyclus, zoals de tijdstippen waarop het apparaat wordt uitgeschakeld en wanneer het niet wordt gebruikt naast de inschakeltijd).

ALGEMENE WAARSCHUWINGEN BETREFFENDE DE VEILIGHEID VAN HET ELEKTRISCHE GEREEDSCHAP

Waarschuwing! Lees aandachtig alle waarschuwingen betreffende de veiligheid, illustraties en specificaties die met dit elektrisch toestel / machine werden meegeleverd. Niet-naleving ervan kan tot elektrocutie, brand of ernstige letsels leiden.

Bewaar zorgvuldig alle waarschuwingen en instructies voor toekomstig gebruik.

Het begrip „elektrotoestel / machine gebruikt in de waarschuwingen verwijst naar alle toestellen / machines elektrisch aangedreven, zowel draad als draadloze toestellen.

Veiligheid op de werkplek

De werkplek dient goed belicht en proper te zijn. Wanorde en een slechte belichting kunnen ongevallen veroorzaken.

Het is verboden om met elektrotoestellen / machines in een omgeving van vergrote ontploffingsgevaar met brandbare vloeistoffen, gasen of dampen te werken. Elektrotoestellen / machines generen vonken en kunnen stof of dampen ontsteken. Laat kinderen en omstanders op de werkplaats niet toe. Concentratieverlies kan tot verlies van controle leiden.

Elektrische veiligheid

De stekker van de voedingskabel moet in de netwerkdooz passen. Het is verboden om de stekker op een om het even welke wijze de modiëren. Het is verboden om stekkeradapters met gearde elektrotoestellen / machines te gebruiken. Een niet-gemodificeerde stekker verkleint het risico op elektrocutie.

Vermijd contact met gearde oppervlakken zoals buizen, verwarmingstoestellen of koelkasten. Aarding van het lichaam vergroot het risico op elektrocutie. Stel elektrotoestellen / machines niet bloot aan atmosferische neerslag of vocht. Water en vocht die binnen het elektrotoestel / machine raakt, vergroot het risico op elektrocutie.

Overbelast de voedingskabel niet. Gebruik de voedingskabel niet om de stekker van de voedingskabel te dragen, te trekken of de stekker uit de netwerkdooz te ontkoppelen. Vermijd contact van de voedingskabel met warmte, oliën, scherpe randen of bewegende delen. Beschadiging of verstremgeling van de voedingskabel vergroot het risico op elektrocutie. In geval van uitvoering van de werkzaamheden buiten de gesloten ruimte dienen verlengsnoeren bestemd voor werking buiten gesloten ruimtes te worden gebruikt. Gebruik van een verlengsnoer die aangepast is voor buitenwerking verkleint het risico op elektrocutie.

In geval wanneer het gebruik van het elektrotoestel / machine in een vochtig milieu niet kan worden vermeden, dient een aardlekschakelaar (RCD) te worden gebruikt als bescherming tegen de voedingsspanning. Gebruik van RCD verkleint het risico op elektrocutie.

Persoonlijke veiligheid

Blijf alert, wees bewust wat er wordt verricht en gebruik gezond verstand tijdens de werking met een elektrotoestel / machine. Gebruik het elektrotoestel / machine niet bij vermoeidheid of onder invloed van drugs of geneesmiddelen.

Zelfs een moment van onoplettendheid kan tot ernstige persoonlijke letsels leiden.

Gebruik persoonlijke beschermingsmiddelen. Draag altijd een veiligheidsbril. Gebruik van persoonlijke beschermingsmiddelen zoals antistofmaskers, anti-slip veiligheidsschoenen, helmen en oorbeschermers verkleint het risico op ernstige letsels.

Zorg ervoor dat het toestel niet toevallig wordt ingeschakeld. Controleer of de elektrische schakelaar in positie „uitgeschakeld” staat alvorens de voeding en/of de accu aan te sluiten of het elektrotoestel / machine op te heffen of te verplaatsen. Verplaatsen van het elektrotoestel / machine met de vinger op de schakelaar of het aansluiten van het elektrotoestel / machine wanneer de schakelaar zich in positie „ingeschakeld” bevindt, kan tot ernstige letsels leiden.

Alvorens het elektrotoestel / machine uit te schakelen, verwijder alle sleutels en andere instrumenten die gebruikt werden voor de afstelling. Een achtergelaten sleutel of roterende onderdelen van het elektrotoestel / machine kan ernstige letsels veroorzaken. Reik niet en hel niet te ver over. Neem een stabiele houding gedurende de uitvoering van de werkzaamheden aan. Dit zal een betere controle over het elektrotoestel / machine mogelijk maken tijdens onverwachte situaties.

Draag gepaste kledij. Gebruik geen losse kledij en draag geen juwelen. Houd het haar en de kledij ver van bewegende onderdelen van het elektrotoestel / machine. Losse kledij, juwelen of lang haar kunnen worden vastgegrepen door de bewegende onderdelen.

Indien de toestellen aangepast zijn tot het aansluiten van stofafzuiging-of ophoping, controleer of ze correct aangesloten en gebruikt werden. Gebruik van stofafzuiging verkleint het risico op stofgerelateerde gevaren.

Zorg ervoor dat de verworven ervaring van veelvuldig gebruik van het elektrotoestel / machine er niet toe zal leiden dat de veiligheidsvoorschriften roekeloos worden genegeerd. Roekeloze handelingen kunnen in een fractie van een seconde ernstige letsels veroorzaken.

Gebruik en zorg voor het elektrotoestel / machine

Overbelast elektrotoestel / machine niet. Gebruik het elektrotoestel / machine bestemd voor de gekozen toepassing.

Een geschikt elektrotoestel / machine zal een betere en veilige werking garanderen indien het gebruikt voor de ontwikkelde belasting wordt.

Gebruik het elektrotoestel / machine niet indien de elektrische schakelaar het in- en uitschakelen niet mogelijk maakt. Het elektrotoestel / machine dat niet controleerbaar is met behulp van de netwerkschakelaar is gevaarlijk en dient door de technische dienst te worden hersteld. Ontkoppel de stekker van de voedingskabel van de netwerkdooz en/of demonteer de accu, indien hij van het elektrotoestel / machine kan worden ontkoppeld alvorens het elektrotoestel / machine af te stellen, accessoires te vervangen of op te slagen. Zulke voorzorgsmaatregelen zullen ervoor zorgen dat een toevallige inschakeling van het elektrotoestel / machine wordt vermeden.

Bewaars het toestel op een plaats die ontoegankelijk voor kinderen is. Laat personen die niet vertrouwd zijn met de instructie het elektrotoestel / machine niet gebruiken. Elektrotoestellen / machines kunnen in handen van ongeschoolde gebruikers gevaarlijk zijn.

Onderhoud het elektrotoestel / machine en zijn accessoires. Controleer het elektrotoestel / machine op het gebied van slechte aanpassingen of het klem zitten van bewegende onderdelen, beschadiging van onderdelen en om het even welke andere omstandigheden die de werking van het elektrotoestel / machine kunnen beïnvloeden. Schade dient te worden hersteld alvorens het elektrotoestel / machine te gebruiken. Vele ongevallen worden veroorzaakt door slecht onderhoud van het elektrotoestel / machine.

Snijdende werktuigen dienen proper en scherp te zijn. Snijdende werktuigen met scherpe randen die goed onderhouden zijn zullen zich minder beklemmen en kunnen tijdens de werking beter worden gecontroleerd.

Gebruik elektrotoestellen / machines, accessoires en aanvullende werktuigen ed. overeenkomstig met deze instructie en houd rekening met hun soort en de arbeidsomstandigheden. Gebruik van toestellen bestemd voor andere werkzaamheden dan hun bestemming kan een gevaarlijke situatie veroorzaken.

Houd het handvat en de oppervlakken bestemd om te worden gegrepen altijd droog, proper en vrij van olie en vet. Gladde handvaten en oppervlakken laten geen veilig gebruik toe en houden het elektrotoestel / machine niet onder controle in gevaarlijke situaties.

Herstellingen

Laat het elektrotoestel / machine herstellen enkel bij de bevoegde technische diensten die originele reserveonderdelen gebruiken. Dit zal de gepaste veiligheid van het elektrotoestel garanderen.

VEILIGHEIDSWAARSCHUWINGEN VOOR DIAMANTBOREN

Bij waterintensief boren moet het water uit het werkgebied van de bediener worden afgevoerd of moet een apparaat voor het opvangen van vloeistoffen worden gebruikt. Deze voorzorgsmaatregelen houden de gebruiker droog en verminderen het risico op elektrische schokken.

Houd het elektro-gereedschap bij zijn geïsoleerde greepvlakken vast tijdens werkzaamheden waarbij het snijelement in contact kan komen met verdeckte bedrading of met de eigen kabel. Een snij-element dat in contact komt met een stroomdraad kan ervoor zorgen dat de blootgestelde metalen onderdelen van het elektrische apparaat onder spanning komen te staan en kan elektrische schokken veroorzaken voor de gebruiker.

Draag oorbeschermers bij het diamantboren. Blootstelling aan lawaai kan gehoorverlies veroorzaken.

Als de boor vastloopt, stop dan met het uitvoeren van druk naar beneden en schakel het apparaat uit. Onderzoek en neem corrigerende maatregelen om de oorzaak van de boorstoring te elimineren.

Voordat de diamantboor in het werkstuk opnieuw wordt gestart, moet worden gecontroleerd of de boor vrij kan draaien voordat deze opnieuw wordt gestart. Als de boor vastzit, kan het zijn dat deze niet start, het gereedschap overbelast wordt of dat de diamantboor van het werkstuk loskomt.

Bij de bevestiging van de boorstandaard aan het werkstuk met ankers en bevestigingen moet men er zeker van zijn dat het anker de machine tijdens het gebruik kan vasthouden. Als het werkstuk zwak of poreus is, kan het anker gemakkelijk loskomen, waardoor de boorstandaard van het werkstuk loskomt.

Bij het boren in muren of plafonds, mensen en werkplekken aan de andere kant beschermen. De boor kan door het gat gaan of de kern kan er aan de andere kant uitvallen.

Gebruik dit apparaat niet voor watergekoeld boren boven het hoofd. Water dat het apparaat binnendringt, verhoogt het risico op een elektrische schok.

BEDIENING VAN HET PRODUCT

Vorbereitung op het werk

Het product moet worden uitgepakt en alle verpakkingselementen worden verwijderd. Het wordt aanbevolen om verpakkingen te bewaren voor latere opslag en transport van het product. Controleer het product op schade die tijdens het transport kan zijn ontstaan.

Let op! Zorg ervoor dat de schakelaar in de O/OFF-positie (uit) staat en dat de stekker van het netsnoer uit het stopcontact is getrokken.

Vorbereitung op het werk

De voet van de standaard moet aan de ondergrond worden bevestigd. Dit wordt gedaan door gebruik te maken van een gat in het midden van de voet. Bevestiging dient te geschieden met een M16 ankermoer. De ankermoer wordt niet bij het product geleverd. Het anker moet in de ondergrond worden ingebed. Selecteer de juiste ondergrond voordat u de installatie start. De ondergrond bedoeld voor de montage moet stevig zijn en een uniforme structuur hebben. Losse ondergronden, bijv. met stenen, zand, zijn niet geschikt voor montage van de voet. Bevestigingsmiddelen moeten gekozen worden naar gelang van de ondergrond; deuvels, ankers, schroeven en andere geschroefde bevestigingsmiddelen kunnen gebruikt worden. Gebruik geen vastgetimmerde bevestigingselementen. De krachten die tijdens het boren worden gegenereerd, kunnen dergelijke bevestigingsmiddelen uit de ondergrond trekken.

Schroef de bevestigingsstang in het anker en breng de boorvoet aan op de stang, zodat de stang uit de lengtesleuf in de voet steekt. Schroef de moer op de stang, maar draai deze nog niet vast.

Gebruik de schroeven in de hoeken van de voet om de voet waterpas te stellen. Draai na het waterpas stellen de moeren vast aan de voet (II). Dit voorkomt het losschroeven van de niveleerschroeven.

Draai de ankermoer vast zodat de voet aan de ondergrond is bevestigd.

Met deze bevestigingsmethode kan de boorinstallatie in elke positie worden gemonteerd.

Draai de handgreep (III) vast aan de kop van de standaard.

Installeer de draaiknop van de beweegbare kop van de standaard, de draaiknop kan aan weerszijden van de behuizing van het gereedschap gemonteerd worden. Plaats de knop op de spil, draai dan de schroef zo vast dat hij het gat in de spil raakt en verhindert dat de knop van de spil glijdt (IV).

Verwijder de bouten waarmee de kolom aan de standaard is bevestigd en draai de kolom 180 graden (V). Draai vervolgens alle bouten in omgekeerde volgorde van de demontage vast.

Pas de bewegingsweerstand van de standaardkop aan. Hiervoor wordt de draaiknop (VI) gebruikt. Door de knop in te draaien neemt de weerstand tegen beweging van de standaardkop toe, en door de knop los te draaien neemt de weerstand tegen beweging van de standaardkop af.

Let op! De draaiknop is niet bedoeld om de beweging van de kop volledig te blokkeren. De bewegingsweerstand moet zo worden gekozen dat de kop niet automatisch van positie verandert onder invloed van het gewicht van de boorinstallatie die in de kop is gemonteerd, en dat het tegelijkertijd mogelijk is dat de kop soepel beweegt met behulp van de draaiknop.

Schroef de dop (VI) in het gat aan de bovenkant van de standaardkolom.

Plaatsen van de boor

Bevestig de boor door deze op de boorspil te schroeven. De schroefdraad van de boor moet overeenkomen met de schroefdraad van de boormachine. Het is verboden om schroefdraden te bewerken om ze aan te passen. Het is verboden om adapters te gebruiken die de boor aan de boormachine aan te passen.

Controleer de staat van beide schroefdraden, boor en boormachine voordat u de boor bevestigd. De schroefdraad moet schoon en vrij van schade zijn. Reinig de schroefdraad met een plastic borstel of een zachte doek.

Er is een koelwateruitlaat in de as van de spindel. Controleer of deze niet vervuld is. Dit is gemakkelijker te doen voordat u de boor bevestigd. Indien nodig, reinig de waterafvoer zorgvuldig met een dun stokje uit hout of kunststof. Gebruik geen scherpe metalen voorwerpen die het watertoevoersysteem kunnen beschadigen. Neem contact op met de geautoriseerde service van de fabrikant als het vuil niet kan worden verwijderd.

Draai de boor vast door de spindel zo te schroeven dat de schroefdraad van de spindel volledig bedekt is. Draai de verbinding vast door de as met één sleutel vast te houden en de boor met de andere sleutel vast te draaien (VII).

Plaats de boor door deze los te draaien van de spindel die met een tweede sleutel wordt vastgehouden.

Het plaatsen en het verwijderen van de boor moet worden uitgevoerd met behulp van handsleutels. De boor zal tijdens het boren strakker worden vastgedraaid, wat kan betekenen dat het verwijderen van de boor meer kracht zal vergen dan het plaatsen ervan.

Koelwateraansluiting

Let op! Gebruik alleen water voor koeling. Het is verboden om andere vloeistoffen te gebruiken. Het voor de koeling te gebruiken water moet schoon zijn, vrij van alle onzuiverheden die de waterstroom kunnen beperken of blokkeren.

Boor waar mogelijk met waterkoeling. Dit verlengt de levensduur van de boren en de installatie, en vermindert de hoeveelheid stof die tijdens het gebruik vrijkomt. Controleer of de waterklep van het product gesloten is (VIII). Schuif een slang met de in de tabel met technische gegevens aangegeven binnendiameter op het aansluitstuk van de afsluiter (IX). Controleer of de slang tijdens het gebruik niet spontaan loskomt tijdens het werk. Bevestig indien nodig de verbinding met een klemband. Trek de klemband niet te strak aan om beschadiging van de slang te voorkomen.

Open de watertoevoer naar de productklep. Water naar de wateraansluiting moet worden geleverd onder een druk die niet hoger is dan aangegeven in de tabel met technische gegevens. Controleer de slangverbinding met het aansluitstuk op lekkage. De klep wordt geopend en gesloten met behulp van de hendel (X). Als de hendel loodrecht op het aansluitstuk staat, wordt de klep gesloten. De hendel in een andere stand betekent dat de klep open is. De klep is volledig open wanneer de hendel van de klep evenwijdig is aan het aansluitstuk.

Controleer of er water uit het aansluitstuk komt.

Let op! Als het uiteinde van de boor hoger ligt dan het uiteinde van de spindel tijdens het boren, bijv. bij het boren in een plafond. Zorg ervoor dat er geen water naar de boorinstallatie stroomt. De boormachine is niet afgedicht en contact van water met de elektrische systemen van het product kan leiden tot een elektrische schok, wat kan leiden tot ernstig letsel of de dood.

Boor in dit geval zonder waterkoeling of gebruik een externe opvangbak voor overtollig water (afzonderlijk verkrijgbaar) die is aangesloten op een industriële natte stofzuiger (afzonderlijk verkrijgbaar).

Het watersysteem moet zo worden geleid dat het op geen enkele wijze de werking van het product en de toegang tot de handgreep, hendels en schakelaar belemmert.

Aardlekschakelaartest (PRCD)

Het product is uitgerust met een automatische aardlekschakelaar die is aangesloten op een voedingskabel in de buurt van de stekker. Vóór elke start van de werkzaamheden moet de werking worden getest. Zorg ervoor dat de gereedschapsschakelaar in de "uit"-positie staat, dat de boor gedemonteerd is en dat de as niet in contact komt met een voorwerp. Steek de stekker van het netsnoer in het stopcontact. Druk op de knop "TEST" in de behuizing van de PRCD-schakelaar, het controlelampje op de PRCD-schakelaar gaat uit. Druk op de knop "RESET" en start het product door op de schakelaar te drukken, het indicatielampje moet gaan branden.

Als de indicator niet uitgaat na het indrukken van de knop met de markering "TEST" of na het starten van het product, stop dan onmiddellijk de werking van het product, trek de stekker van het netsnoer uit het stopcontact en breng het product naar een erkend servicecentrum van de fabrikant.

Let op! Het is verboden om het product te gebruiken met een beschadigde aardlekschakelaar.

Inschakelen van het product

Voer vóór elk gebruik een testrun uit om de goede werking te controleren.

Zorg dat de schakelaar in de O/OFF-stand (uit) staat en de stekker niet het stopcontact zit.

Plaats de boor en sluit vervolgens de watertoevoer aan. Voer beide stappen uit zoals hierboven aangegeven. Sluit het waterventiel.

Zorg ervoor dat de boor niet in contact komt met een voorwerp, steek de stekker van het netsnoer in het stopcontact.

Druk op de knop "RESET" op de aardlekschakelaar en open het waterventiel.

Zet de schakelaar in de I/ON-stand (aan) om het gereedschap te starten. Laat het product ca. 30 seconden op nominale snelheid draaien.

Controleer gedurende deze tijd het product op axiale speling, trillingen, overmatig lawaai, rook of verdachte geuren. Controleer of de waterstroom van het koelsysteem niet wordt verstoord.

Als er tekenen van storing worden waargenomen, schakelt u het product onmiddellijk uit, trekt u de stekker van het netsnoer uit het stopcontact en probeert u de oorzaak van de storing te verwijderen. Als het niet mogelijk is de oorzaak van de onjuiste werking te verwijderen, moet het product worden overgedragen aan een erkend servicecentrum van de fabrikant.

Het is verboden om te werken met een product dat defecten vertoont of met een beschadigd product.

Uitschakeling van het product

Schakel het product uit in de volgende volgorde.

Zet de schakelaar in de O/OFF-stand (uit).

Wacht totdat de boor gestopt is met draaien. Sluit het waterventiel. Koppel de stekker van het netsnoer los van het stopcontact.

Koppel het watersysteem los van het product. Open de waterklep van het product en laat de rest van het water uit het product.

Demonteer de boor en ga verder met het onderhoud van het product.

Werk met het product

Bereid voorafgaand aan het werk de boorplek voor.

Als er een open gat moet worden geboord tevens de andere kant van het te boren oppervlak beveiligen zodat de uitgeboorde kern geen gevaar vormt.

Controleer de plek waar het gat komt op de aanwezigheid van water-, gas-, elektrische en andere installaties waarvan beschadiging tijdens het boren kan leiden tot letsel, overlijden of materiële schade.

Als er wapening moet worden doorboord, moet eerst toestemming voor deze handeling worden verkregen van bouwtoezicht of andere verantwoordelijke instantie voor de constructieveiligheid.

Tijdens het boren de boormachine niet kantelen. Hierdoor komt de boor schuin in de opening te zitten met schade aan de boor en boormachine en letselgevaar tot gevolg.

Tijdens het boren niet méér kracht uitoefenen dan nodig is om doeltreffend te boren. Te grote druk leidt tot overmatige slijtage van de boor en de machine zelf. Ook kan dit de overbelastingskoppeling activeren.

De boormachine beschikt over een overbelastingskoppeling, die in werking treedt zodra de machine een te grote weerstand ondervindt tijdens het boren. Dit leidt eerst tot voelbare pulsaties tijdens het werk en uiteindelijk tot onderbreking van de werking van de boor, terwijl de motor blijft draaien. De werking van de koppeling kan worden veroorzaakt door te grote druk tijdens het boren, kanteling van de boor of het met het uiteinde van de boor stuiten op materiaal dat een te groot draaimoment vereist.

Als de werking van de koppeling wordt waargenomen onmiddellijk de druk op de boor reduceren totdat de boormachine weer normaal werkt.

In geval van het boren van gaten die geen openingen vormen, blijft de kern aan de ondergrond vastzitten. Na afloop van het boren de wateraanvoer nog korte tijd aangesloten laten zitten. Zo kan het tijdens het boren tussen de boorwand en de kern ontstane stof worden weggespoten.

De kern van de grond losmaken met een beitel of steenbeitel zoals getoond op de illustratie (XI).

In geval van het vervaardigen van een opening kan de kern vanzelf uit de boor vallen. Voorafgaand aan het boren van een opening tevens de andere zijde van de opening beveiligen, bijv. met een bekisting, zodat de uitvallende kern geen gevaar vormt. Indien de kern niet uit de boor valt door zijn eigen gewicht, zachtjes op de boorwanden kloppen met een stuk hout of kunststof. Het is verboden om metalen voorwerpen te gebruiken voor dit doeleinde. Als de kern nog steeds niet loskomt, steek dan een drevell in de montageopening van de boor. Sla de kern los met lichte stoten. Wees voorzichtig opdat de schroefdraad in de montageopening niet beschadigd raakt tijdens het lossaan.

Voorafgaand aan het boren de boorplek markeren en rond het boorpunt een cirkel tekenen met de diameter van het te boren gat. Dit maakt precies boren eenvoudiger.

Na afloop van het werk de wateraanvoer afkoppelen, de stekker uit het stopcontact halen en overgaan tot onderhoud.

ONDERHOUD EN CONTROLE

LET OP! Voordat men start met het afstellen, technisch onderhoud of het uitvoeren van controles dient de stekker van het apparaat uit het stopcontact te worden gehaald. Aan het einde van de werkzaamheden dient men de technische staat van het elektrische apparaat te controleren door middel van een visuele inspectie en een beoordeling van de behuizing, het handvat, stroomkabel, doorgankelijkheid van de ventilatiesleuven, borstels die eventuele vonken afgeven, geluidsniveau van de werking van de lagers en tandwielen, het opstarten en uniformiteit van de werking van het apparaat. Tijdens de garantieperiode dient men het elektrische apparaat niet te demonteren en dient men tevens geen onderdelen te vervangen aangezien dit de garantie ongeldig zal maken. In geval van eventuele onregelmatigheden die tijdens een controle zijn vastgesteld of tijdens de werkzaamheden dient het apparaat ter reparatie te worden aangeboden bij een daarvoor bestemd servicepunt. Na de werkzaamheden dient men de behuizing, ventilatieopeningen, schakelaars, extra handvaten en behuizing schoon te maken door middel van bv. luchtdruk (met een druk van max. 0,3 MPa), of door middel van een borstel/ kwast of droge doek zonder gebruik van chemicaliën en reinigingsvloeistoffen. Aanvullende onderdelen en de handvaten schoonmaken met een droge, schone doek.

ΧΑΡΑΚΤΗΡΙΣΤΙΚΑ ΤΟΥ ΠΡΟΪΟΝΤΟΣ

Το διαμαντοδράπανο προορίζεται για τη διάτρηση των οπών σε σπλισμένο μπετόν με τα ειδικά διαμαντοτρύπανα. Μπορείτε επίσης να το χρησιμοποιήσετε για τη διάνοιξη οπών σε κεραμικά υλικά όπως σκυρόδεμα, άσφαλτο, τούβλο ή πέτρα. Χάρη στη δυνατότητα υδρόψυξης, η εργασία γίνεται πιο αποτελεσματική και πιο ασφαλή. Η ορθή, αξιόπιστη και ασφαλής λειτουργία του εργαλείου εξαρτάται από τη σωστή εκμετάλλευσή, για αυτό:

Προτού χρησιμοποιήσετε το προϊόν αυτό πρέπει να διαβάσετε το εγχειρίδιο εξ ολοκλήρου και φυλάξτε τις οδηγίες αυτές.

Ο προμηθευτής δεν ευθύνεται για οποιαδήποτε βλάβη ή ζημιά προκληθεί λόγω μη συμμόρφωσης με τις οδηγίες ασφαλείας και τις συστάσεις του παρόντος εγχειριδίου. Η χρήση του προϊόντος για μη προβλεπόμενες εργασίες επιφέρει την απώλεια της εγγύησης και των δικαιωμάτων του χρήστη.

ΠΕΡΙΕΧΟΜΕΝΟ ΤΗΣ ΣΥΣΚΕΥΑΣΙΑΣ

Το προϊόν παραδίδουμε σε ολοκληρωμένη κατάσταση αλλά χρειάζεται προετοιμασία όπως περιγράφεται στη συνέχεια. Το εργαλείο παραδίδεται μαζί με το στήριγμα, πρόσθετη χειρολαβή με κολάρο καθώς και με τον πίσω βραχίονα. Στη συσκευασία δεν περιλαμβάνονται τρυπάνια και σωλήνας σύνδεσης νερού.

ΤΑΧΝΙΚΑ ΧΑΡΑΚΤΗΡΙΣΤΙΚΑ

Παράμετρος	Μονάδα μέτρησης	Αξία
Κωδικός καταλόγου		YT-81983
Ονομαστική τάση	[V~]	230
Ονομαστική Συχνότητα	[Hz]	50
Ονομαστική ισχύς	[W]	2800
Κλάση μόνωσης		I
Ονομαστικές στροφές	[min ⁻¹]	700
Υποδοχή τρυπανιού		1 1/4" UNC
Ελάχιστη διάμετρος τρυπανιού	[χλ]	12
Μέγιστη διάμετρος τρυπανιού	[χλ]	300
Μήκος τρυπανιού	[χλ]	150 - 450
Διάμετρος σύνδεσης νερού	["/ χλ]	1/4" / 6,35
Μέγιστη πίεση εισερχόμενου νερού	[MPa]	0,5
Θόρυβος		
Ηχητική πίεση $L_{WA} \pm K$	[dB(A)]	92,4 ± 3,0
Ηχητική ισχύς $L_{WA} \pm K$	[dB(A)]	105,4 ± 3,0
Βαθμός προστασίας		IPX0
Βάρος	[kg]	22

Οι δηλωμένες τιμές εκπομπής θορύβου μετρήθηκαν σύμφωνα με τη στάνταρ μέθοδο μέτρησης και μπορεί να χρησιμοποιηθούν για τη σύγκριση ενός εργαλείου με ένα άλλο. Οι δηλωμένες τιμές εκπομπής θορύβου μπορεί ακόμη να χρησιμοποιηθούν στην αρχική αξιολόγηση της έκθεσης.

ΠΡΟΣΟΧΗ! Οι εκπομπές θορύβου κατά τη διάρκεια της πραγματικής χρήσης του ηλεκτρικού εργαλείου μπορεί να διαφέρουν από τις δηλωμένες τιμές ανάλογα με τον τρόπο χρήσης του εργαλείου, και ιδιαίτερα τον τύπο του τεμαχίου επεξεργασίας. Είναι απαραίτητο να προσδιοριστούν τα μέτρα ασφαλείας για την προστασία του χειριστή με βάση την εκτίμηση της έκθεσης σε πραγματικές συνθήκες χρήσης (έχοντας υπόψη όλες τις φάσεις του κύκλου εργασίας, όπως οι ώρες κατά τις οποίες το εργαλείο είναι απενεργοποιημένο και όταν βρίσκεται σε λειτουργία αδράνειας εκτός από το χρόνο ενεργοποίησης).

ΕΝΙΚΕΣ ΠΡΟΕΙΔΟΠΟΙΗΣΕΙΣ ΣΧΕΤΙΚΑ ΜΕ ΤΗΝ ΑΣΦΑΛΕΙΑ

ΠΡΟΕΙΔΟΠΟΙΗΣΗ! Κατά τη διάρκεια της εργασίας με το εργαλείο συνιστάται να τηρείτε πάντα τους βασικούς κανόνες ασφαλείας εργασίας συμπεριλαμβανομένων των αναφερομένων παρακάτω, για να μειώσετε τον κίνδυνο πυρκαγιάς, ηλεκτροπληξίας και να αποφύγετε τραυματισμούς.

Προειδοποίηση! Πρέπει να διαβάσετε όλες τις προειδοποιήσεις ασφαλείας, τις εικόνες και τις προδιαγραφές που παρέχονται με αυτό το ηλεκτρικό εργαλείο / μηχάνημα. Μη συμμόρφωση με αυτές οδηγίες μπορεί να προκαλέσει ηλεκτροπληξία, πυρκαγιά ή τραυματισμό.

Φυλάξτε όλες τις προειδοποιήσεις και τις οδηγίες για μελλοντική χρήση.

Ο ορισμός «ηλεκτρικό εργαλείο / μηχανήμα» που χρησιμοποιείται στις προειδοποιήσεις ισχύει για όλα τα εργαλεία / μηχανήματα που κινούνται με ηλεκτρικό ρεύμα, τόσο ενσύρματα όσο και ασύρματα.

Ασφάλεια στο χώρο εργασίας

Κρατήστε το χώρο εργασίας καλά φωτισμένο και καθαρό. Η ακαταστασία και κακός φωτισμός μπορούν να προκαλέσουν ατυχήματα. **Δεν πρέπει να χρησιμοποιείτε ηλεκτροεργαλεία / μηχανήματα στο χώρο με αυξημένο κίνδυνο έκρηξης,** που περιέχει εύφλεκτα υγρά, αέρια ή ατμούς. Τα ηλεκτρικά εργαλεία / μηχανήματα δημιουργούν σπινθήρες που μπορούν να προκαλέσουν ανάφλεξη της σκόνης ή των ατμών.

Μην επιτρέψετε στα παιδιά και στα τρία πρόσωπα να πλησιάζουν το χώρο εργασίας. Η απώλεια της αυτοσυγκέντρωσης μπορεί να οδηγήσει σε απώλεια ελέγχου.

Ασφάλεια με ηλεκτρική ενέργεια

Το βύσμα του καλωδίου τροφοδοσίας πρέπει να ταιριάζει με την πρίζα. Δεν πρέπει να τροποποιήσετε το φις με οποιονδήποτε τρόπο. Μη χρησιμοποιείτε ποτέ κάποιο προσαρμογέα στο βύσμα με γειωμένα ηλεκτροεργαλεία / μηχανήματα. Ένα βύσμα που χωρίς κάποια τροποποίηση ταιριάζει στην πρίζα μειώνει τον κίνδυνο ηλεκτροπληξίας.

Αποφύγετε την επαφή με γειωμένες επιφάνειες όπως σωλήνες, θερμάστρες και ψυγεία. Η γείωση του σώματος αυξάνει τον κίνδυνο ηλεκτροπληξίας.

Μην εκθέτετε τα ηλεκτρικά εργαλεία / μηχανήματα σε βροχή ή υγρασία. Το νερό και η υγρασία που εισέρχονται μέσα στο ηλεκτρικό εργαλείο / μηχανήμα αυξάνουν τον κίνδυνο ηλεκτροπληξίας.

Μην υπερφορτώνετε το καλώδιο τροφοδοσίας. Μη χρησιμοποιήσετε το καλώδιο τροφοδοσίας για να μεταφέρετε, να τραβήξετε ή να αποσυνδέσετε το βύσμα από την πρίζα. Αποφύγετε την επαφή του καλωδίου τροφοδοσίας με θερμότητα, λάδια, αιχμηρές άκρες και κινούμενα μέρη. Η βλάβη ή η εμπλοκή του καλωδίου τροφοδοσίας αυξάνει τον κίνδυνο ηλεκτροπληξίας.

Στην περίπτωση εργασίας στους εξωτερικούς χώρους, χρησιμοποιήστε ένα καλώδιο επέκτασης που προορίζονται για εργασία στους εξωτερικούς χώρους. Η χρήση ενός καλωδίου επέκτασης προσαρμοσμένου για εργασίες στους εξωτερικούς χώρους μειώνει τον κίνδυνο ηλεκτροπληξίας.

Στην περίπτωση που η χρήση του ηλεκτρικού εργαλείου / μηχανήματος σε υγρό περιβάλλον είναι αναπόφευκτη, για την προστασία από την τάση τροφοδοσίας πρέπει να χρησιμοποιήσετε τη συσκευή προστασίας υπολειπόμενου ρεύματος (RCD). Η χρήση του RCD μειώνει τον κίνδυνο ηλεκτροπληξίας.

Προσωπική ασφάλεια

Χρησιμοποιώντας ένα ηλεκτρικό εργαλείο / μηχανήμα να είστε καθ' όλη τη διάρκεια της εργασίας προσεκτικοί και λογικοί. Μη χρησιμοποιείτε ένα ηλεκτρικό εργαλείο / μηχανήμα ενώ είστε κουρασμένοι ή υπό την επήρεια ναρκωτικών, αλκοολή ή φαρμάκων. Ακόμη και μια στιγμιαία απροσεξία κατά τη διάρκεια της εργασίας μπορεί να οδηγήσει σε σοβαρό τραυματισμό. **Εφαρμόστε μέτρα ατομικής προστασίας. Χρησιμοποιήστε πάντα προστατευτικά οράσους.** Εφαρμογή μέτρων ατομικής προστασίας όπως μάσκα εναντίων της σκόνης, αντιλιοσηθικά υποδήματα, κράνος και προστατευτικά της ακοής μειώνουν τον κίνδυνο σοβαρού τραυματισμού.

Αποτρέψτε μια τυχαία ενεργοποίηση. Προτού συνδέσετε ένα ηλεκτροεργαλείο / μηχανήμα στο ρεύμα και/ή στην μπαταρία, να το ανασηκώσετε ή να το μεταφέρετε, βεβαιωθείτε ότι ο ηλεκτρικός διακόπτης βρίσκεται στη θέση «εκτός λειτουργίας». Η μετακίνηση του ηλεκτροεργαλείου / μηχανήματος με το δάχτυλο στο διακόπτη ή σύνδεση στο ρεύμα ενός ηλεκτροεργαλείου / μηχανήματος όταν ο διακόπτης βρίσκεται στη θέση «σύνδεσης», μπορεί να οδηγήσει σε σοβαρό τραυματισμό.

Προτού ενεργοποιήσετε το ηλεκτρικό εργαλείο / μηχανήμα, αφαιρέστε όλα τα κλειδιά και άλλα εργαλεία που χρησιμοποιήθηκαν κατά την ρύθμισή του. Το κλειδί που παραμένει στα περιστρεφόμενα μέρη του εργαλείου / μηχανήματος μπορεί να προκαλέσει σοβαρούς τραυματισμούς.

Μην προσπαθείτε να φτάσετε και μη γέρνετε υπερβολικά μακριά. Διατηρήστε τη σωστή στάση και ισορροπία όλη την ώρα. Αυτό θα σας επιτρέψει να ελέγξετε πιο εύκολα το ηλεκτροεργαλείο / μηχανήμα στην περίπτωση απρόσμενης κατάστασης κατά τη διάρκεια της εργασίας.

Ντυθείτε σωστά. Μη φοράτε χαλαρά ρούχα και κοσμήματα. Κρατήστε τα μαλλιά καθώς και τα ρούχα μακριά από τα κινούμενα μέρη του εργαλείου / μηχανήματος. Χαλαρά ρούχα, κοσμήματα ή μακριά μαλλιά μπορούν να πιάσουν τα κινούμενα μέρη του.

Στην περίπτωση που το εργαλείο σας έχει σχεδιαστεί να μπορεί να συνδέεται με την απορρόφηση ή τη συλλογή σκόνης, βεβαιωθείτε ότι το συνδέσατε και χειρίζεστε σωστά. Η χρήση του απορροφητήρα σκόνης μειώνει τους κινδύνους που σχετίζονται με τη σκόνη.

Μην επιτρέψετε η πείρα που αποκτήσατε από τη συχνή χρήση του εργαλείου / μηχανήματος να οδηγήσει στην απροσεξία και στην αγνόηση των κανόνων ασφαλείας. Οι απρόσεκτες ενέργειες μπορούν να προκαλέσουν σοβαρούς τραυματισμούς σε ένα κλάσμα του δευτερολέπτου.

Χρήση και φροντίδα του ηλεκτροεργαλείου / μηχανήματος

Μην υπερφορτώνετε το ηλεκτροεργαλείο / μηχανήμα. Χρησιμοποιείστε ένα ηλεκτροεργαλείο / μηχανήμα κατάλληλο για τη συγκεκριμένη εργασία. Ένα κατάλληλο ηλεκτροεργαλείο / μηχανήμα που έχει σχεδιαστεί για το συγκεκριμένο φορτίο, θα σας εξασφαλίσει την άνετη και ασφαλή εργασία.

Μη χρησιμοποιείτε ένα ηλεκτροεργαλείο / μηχανήμα, όταν ηλεκτρικός διακόπτης δεν επιτρέπει τη σύνδεση και την αποσύνδεση. Ένα εργαλείο / μηχανήμα, η χρήση του οποίου δεν μπορείτε να ελέγξετε με το διακόπτη, είναι επικίνδυνο και πρέπει να το στείλετε για επισκευή.

Προτού κάνετε τη ρύθμιση, αντικατάσταση του αξεσουάρ ή αποθήκευση του εργαλείου / μηχανήματος, αποσυνδέστε το βύσμα από την πρίζα του ρεύματος και/ή αποσυναρμολογήστε τη μπαταρία - εάν η μπαταρία αποσυνδέεται από το εργαλείο / μηχανήμα. Αυτά τα προληπτικά μέτρα θα σας επιτρέψουν να αποφύγετε κάποια τυχαία ενεργοποίηση του ηλεκτροεργαλείου / μηχανήματος.

Το εργαλείο πρέπει να αποθηκεύσετε σε ένα μέρος απρόσιτο στα παιδιά, μην αφήσετε να το χρησιμοποιούν άτομα που δεν γνωρίζουν τον χειρισμό του ηλεκτροεργαλείου / μηχανήματος ή αυτές τις οδηγίες. Τα ηλεκτρικά εργαλεία / μηχανήματα είναι επικίνδυνα στα χέρια των μη εκπαιδευμένων χρηστών.

Τα ηλεκτροεργαλεία / μηχανήματα και εξαρτήματα απαιτούν συντήρηση. Ελέγξτε το εργαλείο / μηχανήμα για αναντιστοιχίες ή εμπλοκές των κινητών εξαρτημάτων, ζημιά στα εξαρτήματα και για οποιαδήποτε άλλη παράμετρο που μπορεί να επηρεάσει τη λειτουργία του ηλεκτρικού εργαλείου / μηχανήματος. Τις ζημιές πρέπει να επιδιορθώσετε προτού χρησιμοποιήσετε το ηλεκτροεργαλείο / μηχανήμα. Πολλά ατυχήματα οφείλονται σε ακατάλληλα συντηρημένα εργαλεία / μηχανήματα. Τα εργαλεία κοπής κρατήστε καθαρά και ακονισμένα. Ένα εργαλείο κοπής μετά από την ορθή συντήρηση και με αιχμηρές άκρες, είναι λιγότερο επιρρεπές σε εμπλοκές και να ελέγχεται πιο εύκολα κατά τη διάρκεια της εργασίας.

Χρησιμοποιείτε ηλεκτρικά εργαλεία / μηχανήματα, αξεσουάρ και εξαρτήματα κ.λπ. σύμφωνα με αυτές τις οδηγίες, λαμβάνοντας υπόψη το είδος και τις συνθήκες εργασίας. Η χρήση εργαλείου για εργασία διαφορετική από εκείνη που έχει σχεδιαστεί πιθανόν θα προκαλέσει μια επικίνδυνη κατάσταση.

Τις λαβές καθώς και την επιφάνεια κράτησης πρέπει να διατηρείτε στεγνές, καθαρές, χωρίς λάδια και λίπη. Οι ολισθηρές λαβές και οι επιφάνειες πιασίματος, δεν επιτρέπουν την ασφαλή χρήση ούτε τον έλεγχο του εργαλείου / μηχανήματος σε επικίνδυνες καταστάσεις.

Συντήρηση

Η επισκευή του ηλεκτροεργαλείου / μηχανήματος επιτρέπεται μόνο σε ένα εξουσιοδοτημένο συνεργείο που χρησιμοποιεί μόνο γνήσια ανταλλακτικά. Αυτό εγγυάται την επαρκή ασφάλεια εργασίας με το ηλεκτροεργαλείο.

ΠΡΟΕΙΔΟΠΟΙΗΣΕΙΣ ΑΣΦΑΛΕΙΑΣ ΣΧΕΤΙΚΑ ΜΕ ΤΗΝ ΑΣΦΑΛΕΙΑ ΤΩΝ ΤΡΥΠΑΝΙΩΝ ΔΙΑΜΑΝΤΙΟΥ

Κατά τη διάρρηξη που απαιτεί τη χρήση νερού, αποστραγγίστε το νερό από το χώρο εργασίας του χειριστή ή χρησιμοποιήστε μια συσκευή συλλογής υγρών. Αυτές οι προφυλάξεις κρατούν το χώρο εργασίας του χειριστή στεγνό και μειώνουν τον κίνδυνο ηλεκτροπληξίας.

Να κρατάτε το ηλεκτρικό εργαλείο από μονωμένες επιφάνειες λαβής κατά την εκτέλεση εργασιών όπου το εργαλείο κοπής μπορεί να έρθει σε επαφή με κρυμμένη καλωδίωση ή το δικό του καλώδιο. Τα εξαρτήματα κοπής που έρχονται σε επαφή με έναν ενεργό καλώδιο μπορεί να κάνουν τα εκτεθειμένα μεταλλικά μέρη του ηλεκτρικού εργαλείου να βρεθούν υπό τάση και να προκληθεί η ηλεκτροπληξία.

Κατά τη διάρρηξη με τα τρυπάνια διαμαντιού πρέπει να φοράτε την προστασία ακοής. Η έκθεση σε θόρυβο μπορεί να προκαλέσει απώλεια ακοής.

Όταν το τρυπάνι μπλοκάρει, σταματήστε να ασκείτε πίεση προς τα κάτω και απενεργοποιήστε το εργαλείο. Διευρνήστε και λάβετε διορθωτικά μέτρα για να εξαλείψετε την αιτία του μπλοκαρίσματος.

Πριν επανεκκινήσετε το τρυπάνι διαμαντιού στο τεμάχιο εργασίας, ελέγξτε πριν ξεκινήσετε ότι το τρυπάνι περιστρέφεται ελεύθερα. Εάν το τρυπάνι είναι μπλοκαρισμένο, μπορεί να μην ενεργοποιηθεί, μπορεί να υπερφορτωθεί το εργαλείο ή το τρυπάνι διαμαντιού να απελευθερωθεί από το τεμάχιο επεξεργασίας.

Κατά την τοποθέτηση της βάσης τρυπανιού με άγκυρες και συνδετήρες στο τεμάχιο εργασίας, βεβαιωθείτε ότι η άγκυρα που χρησιμοποιείται μπορεί να κρατήσει και να ακινητοποιήσει το μηχανήμα κατά τη χρήση. Αν το τεμάχιο επεξεργασίας είναι αδύνατο ή παρώδεις, η άγκυρα μπορεί να χαλαρώσει εύκολα, προκαλώντας την απουσία του υποστρώματος από το τεμάχιο επεξεργασίας.

Όταν τρυπάτε σε τοίχους ή οροφές, προστατέψτε τους ανθρώπους και τον χώρο εργασίας από την άλλη πλευρά. Το τρυπάνι μπορεί να περάσει μέσα από την οπή ή ο πυρήνας μπορεί να πέσει στην άλλη πλευρά.

Μη χρησιμοποιείτε αυτό το εργαλείο για διάρρηξη με ψύξη νερού. Το νερό που εισέρχεται στο ηλεκτρικό εργαλείο αυξάνει τον κίνδυνο ηλεκτροπληξίας.

ΟΔΗΓΙΕΣ ΧΡΗΣΗΣ

Προετοιμασία για λειτουργία

Αποσυνεβάστε το προϊόν και αφαιρέστε όλα τα υλικά συσκευασίας. Συνιστάται να διατηρείτε τη συσκευασία για μελλοντική φύλαξη και μεταφορά του προϊόντος. Ελέγξτε το προϊόν για ζημιές που μπορεί να έχουν συμβεί κατά τη μεταφορά.

Προσοχή! Πριν ξεκινήσετε οποιαδήποτε προετοιμασία, βεβαιωθείτε ότι ο διακόπτης του προϊόντος βρίσκεται στη θέση απενεργοποίησης – O/OFF και ότι το φως του καλωδίου τροφοδοσίας του προϊόντος είναι τραηγμένο από την πρίζα.

Προετοιμασία για λειτουργία

Η βάση του υποστρώματος πρέπει να είναι στερεωμένη στο έδαφος. Υπάρχει μια επιμήκη τρύπα στο κέντρο της βάσης που προορίζεται για αυτό. Η στερέωση πρέπει να γίνει με το περιβλήμα αγκύρωσης M16. Το περίβλημα αγκύρωσης δεν παρέχεται μαζί με το προϊόν. Το περίβλημα πρέπει να είναι ενσωματωμένο στο υπόστρωμα. Πριν ξεκινήσετε την εγκατάσταση, επιλέξτε

τον κατάλληλο τύπο υποστρώματος. Το προς συναρμολόγηση υπόστρωμα πρέπει να είναι συμπαγές και ομοιόμορφης δομής. Χαλαρά ή μαλακά υποστρώματα, π.χ. με πέτρες, άμμο, δεν είναι κατάλληλα για την τοποθέτηση της βάσης. Τα συνδετικά πρέπει να επιλέγονται ανάλογα με το υπόστρωμα, μπορούν να χρησιμοποιηθούν, πείροι διαστολής, άγκιστρα, βίδες και άλλα βιδωτά συνδετικά. Μη χρησιμοποιείτε διατρητικά συνδετικά. Οι δυνάμεις που δημιουργούνται κατά τη διάρκεια της διάτρησης μπορούν να τραβήξουν τέτοια συνδετικά από το υπόστρωμα.

Βιδώστε τη ράβδο στερέωσης στην άγκυρα και εφαρμόστε τη βάση του διατρητικού μηχανήματος στη ράβδο έτσι ώστε η ράβδος να προεξέχει από τη διαμήκη οπή στη βάση. Βιδώστε το παξιμάδι πάνω στη ράβδο, αλλά μην το σφίγγετε ακόμα.

Χρησιμοποιήστε τις βίδες στις γωνίες της βάσης για να ισιώσετε τη βάση. Μετά το ίσιωμα, σφίξτε τα παξιμάδια στη βάση (II). Αυτό θα αποτρέψει το ξεβίδωμα των βιδών ισοστάθμισης.

Σφίξτε το παξιμάδι αγκύρωσης έτσι ώστε η θέση να στερεωθεί στο υπόστρωμα.

Αυτή η μέθοδος στερέωσης επιτρέπει την τοποθέτηση του διατρητικού μηχανήματος σε οποιαδήποτε θέση.

Σφίξτε τη λαβή (III) στην κεφαλή του υποστηρίγματος.

Εγκαταστήστε το κουμπί της κινητής κεφαλής του υποστηρίγματος, το κουμπί μπορεί να τοποθετηθεί και στις δύο πλευρές του περιβλήματος του εργαλείου. Εφαρμόστε το κουμπί στο στέλεχος, στη συνέχεια, σφίξτε τη βίδα μέχρι να χτυπήσει την οπή στο στέλεχος και να εμποδίσει την πιθανότητα το στέλεχος να γλιστρήσει από το στέλεχος (IV).

Αφαιρέστε τις βίδες στερέωσης της στήλης στη βάση του υποστηρίγματος και περιστρέψτε τη στήλη κατά 180 μοίρες (V). Στη συνέχεια, σφίξτε όλες τις βίδες με την αντίστροφη σειρά με την περίπτωση της αφαίρεσης.

Ρυθμίστε την αντίσταση κίνησης της κεφαλής του υποστηρίγματος. Το κουμπί (VI) χρησιμοποιείται για το σκοπό αυτό. Το βιδώμα του κουμπιού αυξάνει την αντίσταση της κίνησης της κεφαλής του υποστηρίγματος και το ξεβίδωμα του μειώνει την αντίσταση της κίνησης της κεφαλής του υποστηρίγματος.

Προσοχή! Το κουμπί δεν χρησιμοποιείται για την πλήρη παρεμπόδιση της κίνησης της κεφαλής. Η αντίσταση κίνησης πρέπει να επιλέγεται έτσι ώστε η κεφαλή να μην αλλάζει αυτόματα θέση της υπό την επίδραση του βάρους του διατρητικού μηχανήματος που είναι τοποθετημένο στην κεφαλή και ταυτόχρονα να είναι δυνατή η ομαλή κίνηση της κεφαλής μέσω ενός κουμπιού.

Βιδώστε το τερματικό πώμα (VI) στην οπή στο πάνω μέρος της στήλης του υποστηρίγματος.

Συναρμολόγηση τρυπανιού

Στερεώστε το τρυπάνι βιδώνοντας το στον άξονα του τρυπανιού. Το σπείρωμα τρυπανιού πρέπει να ταιριάζει με το σπείρωμα τρυπανιού. Απαγορεύεται η επανεπεξεργασία οποιουδήποτε σπειρώματος για την προσαρμογή. Απαγορεύεται η χρήση προσαρμογών που προσαρμόζουν τη στερέωση του τρυπανιού στη στερέωση του ατράκτου.

Πριν συνδέσετε το τρυπάνι, ελέγξτε την κατάσταση και των δύο σπειρωμάτων, του τρυπανιού και του ατράκτου. Τα σπειρώματα πρέπει να είναι καθαρά και χωρίς φθορές. Εάν είναι απαραίτητο, καθαρίστε τα σπειρώματα με μια πλαστική βούρτσα ή ένα μαλακό πανί.

Υπάρχει έξοδος νερού ψύξης στον άξονα ατράκτου. Ελέγξτε την για ακαθαρσίες. Αυτό είναι πιο εύκολο να γίνει πριν την προσάρτηση του τρυπανιού. Εάν είναι απαραίτητο, καθαρίστε προσεκτικά την έξοδο νερού με μια λεπτή ξύλινη ή πλαστική λαβίδα. Μην χρησιμοποιείτε αιχμηρά μεταλλικά πράγματα που θα μπορούσαν να προκαλέσουν βλάβη στο σύστημα παροχής νερού. Εάν δεν είναι δυνατή η αφαίρεση ακαθαρσιών, επικοινωνήστε με το εξουσιοδοτημένο κέντρο τεχνικής υποστήριξης του κατασκευαστή.

Στερεώστε το τρυπάνι βιδώνοντας τον στο ατράκτου έτσι ώστε το σπείρωμα του ατράκτου να καλύπτεται πλήρως. Σφίξτε τη σύνδεση κρατώντας το άτράκτο με το ένα κλειδί και σφίγγοντας το τρυπάνι με το άλλο κλειδί (VII).

Αποσυναρμολογήστε το τρυπάνι ξεβιδώνοντας το με ένα κλειδί από το άτράκτο που συγκρατείται στη θέση του από ένα δεύτερο κλειδί.

Η εγκατάσταση και η αποσυναρμολόγηση του τρυπανιού θα πρέπει να γίνεται με τη χρήση κλειδιών χειρός. Το τρυπάνι θα σφίγγει κατά τη διάρκεια της διάτρησης, πράγμα που μπορεί να σημαίνει ότι η αποσυναρμολόγηση του τρυπανιού θα απαιτήσει περισσότερη δύναμη από την τοποθέτηση.

Σύνδεση ψυκτικού νερού

Προσοχή! Χρησιμοποιείτε μόνο νερό για ψύξη. Απαγορεύεται η χρήση άλλων υγρών. Το προς ψύξη νερό πρέπει να είναι καθαρό, απαλλαγμένο από ακαθαρσίες που ενδέχεται να περιορίσουν ή να παρεμποδίσουν τη ροή του νερού.

Όπου είναι δυνατόν, να κάνετε τη διάτρηση με ψύξη νερού. Αυτό θα παρατείνει τη λειτουργία των τρυπανιών και του διατρητικού μηχανήματος, καθώς και θα μειώσει την ποσότητα σκόνης που παράγεται κατά τη λειτουργία. Ελέγξτε εάν η βαλβίδα νερού του προϊόντος είναι κλειστή (VIII). Σύρετε τον εύκαμπο σωλήνα με την εσωτερική διάμετρο που αναφέρεται στον πίνακα δεδομένων στο άκρο της βαλβίδας (IX). Βεβαιωθείτε ότι ο εύκαμπτος σωλήνας δεν γλιστράει αυθόρμητα κατά τη λειτουργία. Εάν είναι απαραίτητο, ασφαλίστε τη σύνδεση με έναν σφιγκτήρα. Μην το σφίγγετε υπερβολικά για να μην καταστρέψετε τον εύκαμπο σωλήνα.

Ανοίξτε την παροχή νερού στη βαλβίδα του προϊόντος. Το νερό στη σύνδεση νερού πρέπει να παρέχεται υπό πίεση όχι μεγαλύτερη από αυτήν που καθορίζεται στον πίνακα με τεχνικά δεδομένα. Βεβαιωθείτε εάν η σύνδεση του εύκαμπτου σωλήνα στο στέλεχος της βαλβίδας δεν εμφανίζει σημάδια διαρροής. Η βαλβίδα ανοίγει και κλείνει με τη χρήση του μοχλού (X). Εάν ο μοχλός είναι κάθετος στόμιο σύνδεσης νερού, η βαλβίδα είναι κλειστή. Ο μοχλός σε οποιαδήποτε άλλη θέση σημαίνει ότι η βαλβίδα είναι ανοιχτή. Η βαλβίδα είναι πλήρως ανοικτή όταν ο μοχλός της βαλβίδας είναι παράλληλος με το στόμιο. Ελέγξτε ότι βγαίνει νερό από το ακροφύσιο εξόδου.

Προσοχή! Εάν το άκρο του τρυπανιού θα βρεθεί κατά τη διάρκεια της λειτουργίας πιο ψηλά από το άκρο του ατράκτου,

π.χ. κατά τη διάτρηση στην οροφή. Πρέπει να λαμβάνεται μέριμνα ώστε να διασφαλίζεται ότι δεν ρέει νερό προς το διατηρητικό μηχανήμα. Το διατηρητικό μηχανήμα δεν είναι σφραγισμένο και η επαφή του νερού με τα ηλεκτρικά συστήματα του προϊόντος μπορεί να οδηγήσει σε ηλεκτροπληξία, η οποία μπορεί να οδηγήσει σε σοβαρό τραυματισμό ή θάνατο.

Σε αυτή την περίπτωση, η διάτρηση πρέπει να γίνεται χωρίς ψύξη με νερό ή πρέπει να γίνεται χρήση ενός εξωτερικού συλλέκτη περισσειας νερού (διατίθεται ξεχωριστά) συνδεδεμένου σε μια βιομηχανική ηλεκτρική σκούπα που προορίζεται για τέτοιου είδους εργασία (διατίθεται ξεχωριστά).

Το σύστημα παροχής νερού θα πρέπει να δρομολογείται με τέτοιο τρόπο ώστε να μην παρεμποδίζει με κανένα τρόπο τη λειτουργία του προϊόντος και την πρόσβαση στην κύρια λαβή, τις λαβές και τον διακόπτη.

Δοκιμή διακόπτη προστασίας (PRCD)

Το προϊόν είναι εξοπλισμένο με αυτόματο διακόπτη προστασίας συνδεδεμένο σε καλώδιο τροφοδοσίας κοντά στο φως. Πριν από κάθε έναρξη της εργασίας, πρέπει να ελέγχεται η λειτουργία του. Βεβαιωθείτε ότι ο διακόπτης του εργαλείου βρίσκεται στη θέση «απενεργοποίησης», ότι το τρυπάνι έχει αποσυναρμολογηθεί και ότι ο άτρακτος δεν έρχεται σε επαφή με κανένα αντικείμενο. Συνδέστε το φως του καλωδίου τροφοδοσίας στην πρίζα ηλεκτρικού δικτύου. Πατήστε το κουμπί με την ένδειξη «TEST» (δοκιμή) που βρίσκεται στο περιβλήμα του διακόπτη PRCD, η ενδεικτική λυχνία του διακόπτη PRCD θα σβήσει. Πατήστε το κουμπί με την ένδειξη «RESET» (επιαναφορά) και, στη συνέχεια, εκκινήστε το προϊόν πατώντας το διακόπτη, η ενδεικτική λυχνία πρέπει να ανάψει.

Αν η ενδεικτική λυχνία δεν σβήσει μετά το πάτημα του κουμπιού με την ένδειξη «TEST» ή σβήσει μετά την εκκίνηση του προϊόντος, διακόψτε αμέσως τη λειτουργία του προϊόντος, αποσυνδέστε το φως του καλωδίου τροφοδοσίας από την πρίζα και μεταφέρετε το προϊόν σε εξουσιοδοτημένο σέρβις του κατασκευαστή.

Προσοχή! Απαγορεύεται η χρήση του προϊόντος με χαλασμένο διακόπτη προστασίας.

Ενεργοποίηση του προϊόντος

Να εκτελείτε πάντα μια δοκιμή για να ελέγχετε την ορθή λειτουργία του προϊόντος πριν από κάθε έναρξη των εργασιών.

Βεβαιωθείτε ότι ο διακόπτης τροφοδοσίας βρίσκεται στη θέση «απενεργοποίησης – O/OFF» και ότι το φως είναι αποσυνδεδεμένο από την πρίζα.

Τοποθετήστε το τρυπάνι και στη συνέχεια συνδέστε την παροχή νερού. Εκτελέστε και τα δύο βήματα όπως υποδεικνύεται παραπάνω. Κλείστε τη βαλβίδα νερού.

Βεβαιωθείτε ότι το τρυπάνι δεν έρχεται σε επαφή με κανένα αντικείμενο, συνδέστε το φως του καλωδίου τροφοδοσίας στην πρίζα. Πατήστε το κουμπί «RESET» στον διακόπτη προστασίας, ανοίξτε τη βαλβίδα νερού.

Γυρίστε τον διακόπτη στη θέση «ενεργοποίησης – I/ON», αυτό θα ξεκινήσει το εργαλείο. Αφήστε το προϊόν να λειτουργήσει για περίπου 30 δευτερόλεπτα στην ονομαστική ταχύτητα.

Κατά τη διάρκεια αυτού του χρόνου, ελέγξτε ότι το τρυπάνι δεν εμφανίζει αξονική απορροή, δεν δονείται, δεν εκπέμπει υπερβολικό θόρυβο, δεν βγαίνουν καπνός ή ύποπτες οσμές από το προϊόν. Ελέγξτε εάν η ροή του νερού του συστήματος ψύξης δεν έχει διαταραχθεί.

Εάν παρατηρηθούν τυχόν σημάδια δυσλειτουργίας, απενεργοποιήστε αμέσως το προϊόν, αποσυνδέστε το φως του καλωδίου τροφοδοσίας από την πρίζα και μόνο τότε προσπαθήστε να αφαιρέσετε την αιτία της δυσλειτουργίας. Εάν δεν είναι δυνατή η απομάκρυνση της αιτίας δυσλειτουργίας, το προϊόν πρέπει να παραδοθεί στην εξουσιοδοτημένη υπηρεσία σέρβις του κατασκευαστή.

Απαγορεύεται η εργασία με προϊόν που παρουσιάζει δυσλειτουργίες ή με κατεστραμμένο προϊόν.

Απενεργοποίηση του προϊόντος

Απενεργοποιήστε το προϊόν με την ακόλουθη σειρά.

Γυρίστε τον διακόπτη στη θέση «απενεργοποίησης – O/OFF».

Περιμένετε να σταματήσουν οι περιστροφές του τρυπανιού. Κλείστε τη βαλβίδα νερού. Αποσυνδέστε το φως του καλωδίου τροφοδοσίας από την πρίζα ηλεκτρικού δικτύου. Αποσυνδέστε το σύστημα νερού από το προϊόν. Ανοίξτε τη βαλβίδα νερού του προϊόντος και αφήστε το υπόλοιπο νερό να φύγει από το προϊόν.

Αποσυναρμολογήστε το τρυπάνι και προχωρήστε στη συντήρηση του προϊόντος.

Εργασία με το εργαλείο

Προτού εκκινήσετε την εργασία, πρέπει να προετοιμάσετε το σημείο της διάτρησης.

Στην περίπτωση που πρόκειται να κάνετε μια διαμετρική οπή, πρέπει να διασφαλίσετε επίσης και στην άλλη πλευρά της διάτρησης επιφάνειας ότι το τρυπάνι εκτοξεύοντας από το δράπανο, δε θα προκαλέσει κανένα κίνδυνο. Ελέγξτε τη θέση της διάτρησης για εμπόδια όπως υδραυλικές εγκαταστάσεις, εγκαταστάσεις αερίου, ηλεκτρικού ρεύματος και άλλα, επειδή τυχόν ζημιά σε αυτά κατά τη διάτρηση, μπορεί να προκαλέσει τραυματισμό, θάνατο ή υλικές ζημιές.

Στην περίπτωση που κατά τη διάτρηση πρόκειται να κοπεί οπλισμένο σκυρόδεμα, πρέπει να δοθεί άδεια για τέτοια ενέργεια από την επιθεώρηση κτιρίων ή άλλη υπηρεσία που είναι αρμόδια για την ασφάλεια της κατασκευής.

Κατά τη διάτρηση, μη γείρετε το δράπανο επειδή μπορείτε να προκαλέσετε βλάβη στο τρυπάνι, στο δράπανο και να προκαλέσετε τον κίνδυνο του τραυματισμού.

Κατά τη διάρκεια της διάτρησης να πιέσετε με το εργαλείο μόνο τόσο, όσο είναι απαραίτητο για την αποτελεσματική διάτρηση. Η υπερβολική πίεση θα επισταύσει τη φθορά του τρυπανιού και του ίδιου του δράπανου. Μπορεί επίσης να ενεργοποιήσει το

συμπλέκτη υπερφόρτωσης.

Το δράπανο είναι εξοπλισμένο με το συμπλέκτη υπερφόρτωσης που ενεργοποιείτε τη στιγμή όταν το εργαλείο ανιχνεύει υπερβολική αντίσταση κατά τη διάρκεια της διάτρησης, εμφανίζεται αρχικά ως παλμός κατά τη διάρκεια της εργασίας και στο τέλος σταματά τη λειτουργία του δράπανου όταν ο κινητήρας εξακολουθεί να λειτουργεί. Η ενεργοποίηση του συμπλέκτη μπορεί να προκαλείτε από υπερβολική πίεση κατά τη διάτρηση, φθορά του τρυπανιού ή όταν το τρυπάνι πετύχει ένα σημείο που απαιτεί χρήση ροπής μεγαλύτερης από τη διαθέσιμη δυνατότητα. Μόλις παρατηρήσετε την ενεργοποίηση του συμπλέκτη, πρέπει να μειώσετε τη πίεση στο δράπανο ώσπου ξαναξεκινήσει τη σωστή λειτουργία.

Όταν κάνετε τυφλές οπές, ο άξονας παραμένει στερεωμένος στο έδαφος. Μετά από την ολοκλήρωση της διάτρησης, μην κλείσετε την παροχή νερού για μικρό χρονικό διάστημα, για να ξεπλύνετε τη σκόνη που δημιουργήθηκε κατά τη διάτρηση, που βρίσκεται ανάμεσα στον τοίχο και τον άξονα.

Τη βάση πρέπει να αποσυνδέσετε από το έδαφος χρησιμοποιώντας τη σμίλη, με τον τρόπο που υποδεικνύεται στην εικόνα (XI). Κατά τη διάτρηση διαμετρών οπών, το τρυπάνι μπορεί να βγει έξω από το δράπανο. Πριν από τη διαμετρή διάτρηση πρέπει να εξασφαλίσετε την οπή από την απέναντι μεριά π.χ. με ένα καλούπι, έτσι ώστε το τρυπάνι που πετάγεται έξω να μην προκαλέσει κανένα κίνδυνο. Στην περίπτωση που το τρυπάνι δεν βγει υπό το βάρος του από το δράπανο, είναι απαραίτητο να χτυπήσετε απαλά τα τοιχώματα του δράπανου με ένα κομμάτι ξύλου ή πλαστικού. Απαγορεύεται για το σκοπό αυτό να χρησιμοποιείτε μεταλλικά αντικείμενα. Εάν το τρυπάνι εξακολουθεί να μην μπορεί να εξαχθεί, μπορείτε να χρησιμοποιήσετε την πόντα, εισάγοντάς την στην υποδοχή του τρυπανιού. Με ελαφρά χτυπήματα βγάλτε τον πυρήνα. Προσέξτε όταν χτυπάτε, να μην καταστρέψετε το σπείρωμα στην υποδοχή συναρμολόγησης. Προτού ξεκινήσετε τη διάτρηση σημειώστε τη θέση της οπής με κύκλο γύρω από το κέντρο της διάτρησης, με τη διάμετρο της οπής. Αυτό θα σας διευκολύνει στην ακριβή εκτέλεση της διάτρησης. Αφού ολοκληρώσετε την εργασία, κλείστε την παροχή νερού, αποσυνδέστε το βύσμα του καλωδίου ρεύματος και προχωρήστε στη συντήρηση.

ΣΥΝΤΗΡΗΣΗ ΚΑΙ ΕΠΙΣΚΕΥΕΣ

ΠΡΟΣΟΧΗ! Πριν το ξεκίνημα της ρύθμισης, της τεχνικής εξυπηρέτησης ή συντήρησης βγάλτε το φως του εργαλείου από το ηλεκτρικό ρεύμα. Μετά από τη λήξη της εργασίας πρέπει να ελέγξετε την τεχνική κατάσταση του ηλεκτρικού εργαλείου μέσω της εξωτερικής παρακολούθησης και της αξιολόγησης: του σκελετού και της χειρολαβής, του ηλεκτρικού καλωδίου με το φως και την ευελιξία, τη λειτουργία του ηλεκτρικού καλωδίου, τη διαπερατότητα των αεροθυρίδων, της πυροδότησης των βουρτσών, τον θόρυβο της εργασίας των των ρουλεμάν και μετατροπέων, της εκκίνησης και της ισότητας της εργασίας. Κατά την εγγυητική περίοδο ο χρήστης δεν μπορεί να αποσυναρμολογεί τα ηλεκτρικά εργαλεία, ούτε να κάνει αντικατάσταση κανενός υποσυνόλου ή τμημάτων της ολότητας, διότι αυτό προκαλεί την απώλεια των εγγυητικών δικαιωμάτων. Όλες οι παρατυπίες παρατηρημένες κατά την επιθεώρηση, ή κατά τη διάρκεια της εργασίας, είναι το σήμα για την διεξαγωγή της επισκευής στο σημείο επισκευών. Μετά από τη λήξη της εργασίας, το περίβλημα, οι αεροθυρίδες, οι διακόπτες, η πρόσθετη χειρολαβή και τα καλύμματα πρέπει να καθαριστούν π.χ. με τη ροή του αέρα (με την πίεση όχι μεγαλύτερη από 0,3 MPa), με το πινέλο ή το στεγνό πανί χωρίς την χρήση των χημικών μέσων ή των απορρυπαντικών. Τα εργαλεία και οι μοχλοί να καθαρίζονται με το στεγνό καθαρό πανί.

TOYA S.A.
ul. Sołtysowicka 13 - 15
51 - 168 Wrocław
tel.: 071 32 46 200
fax: 071 32 46 373
e-mail: biuro@yato.ro

ODDZIAŁ WARSZAWSKI
Teren ProLogis Park Nadarzyn
al. Kasztanowa 160
05 - 831 Młochów k. Nadarzyna
tel.: 022 73 82 800
fax: 022 73 82 828

TOYA ROMANIA SA
Soseaua Odai 109-123
Sector 1, Bucuresti
www.yato.ro
office@yato.ro
tel: 031 710 8692
fax 0317104008

DEKLARACJA ZGODNOŚCI DECLARATION OF CONFORMITY DECLARAȚIE DE CONFORMITATE

0123/YT-81983/EC/2023

Deklarujemy z pełną odpowiedzialnością, że niżej wymienione wyroby:
We declare and guarantee with full responsibility that the following products:
Declarăm și garantăm pe proprie răspundere că produsele următoare:

**Wiertnica diamentowa | Diamond drill | Mașină de găurit cu diamant
230 V~; 50 Hz; 2800 W, 300 mm; nr kat. | item no. | cod articol. YT-81983**

do których odnosi się niniejsza deklaracja, są zgodne z poniższymi normami:
meet requirements of the following European Standards / Technical Specifications:
satisfac cerințele Standardelor europene / Specificațiilor tehnice următoare:

EN 62841-1:2015
EN 62841-3-6:2014 + A11:2017
EN 55014-1:2017 + A11:2020
EN 55014-2:2015
EN IEC 61000-3-2:2019
EN 61000-3-11:2000

i spełniają wymagania dyrektyw:
and fulfill requirements of the following European Directives:
și satisfac cerințele Directivelor europene următoare:

2006/42/WE	Maszyny i urządzenia bezpieczeństwa Machinery and safety elements Directiva pentru utilaje și dispozitive de siguranță (H.G. nr. 1029/2008)
2014/30/UE	Kompatybilność elektromagnetyczna Electromagnetic compatibility (EMC) Directive Directiva privind compatibilitatea electromagnetică (EMC) (H.G. nr. 487/2016)
2011/65/UE	Substancje niebezpieczne w sprzęcie elektrycznym Restriction of the Use of Certain Hazardous Substances Restricția utilizării unor substanțe periculoase (H.G. nr. 322/2013)
2014/35/EU	Directivă distribuție echipamente electrice în limite de tensiune, (H.G. nr. 409/2016)

Numer seryjny: dotyczy wszystkich numerów seryjnych urządzeń wymienionych w deklaracji

Dwie ostatnie cyfry roku, w którym wprowadzono oznaczenie CE: 21

Serial number: concern all serials numbers of item(s) mentioned in this declaration

The last two digits of the year in which the CE marking was affixed: 21

Număr de serie: se referă la toate numere de serie ale articolelor specificate în această declarație

Ultimele două cifre ale anului în care s-a aplicat marcarea: 21

Rok budowy / produkcji: | Year of production: | Anul de fabricație: 2023

Nazwisko i adres osoby upoważnionej do przygotowania dokumentacji technicznej:

The person authorized to compile the technical file:

Persono autorizată să întocmească dosarul tehnic:

Tomasz Zych

TOYA S.A., ul. Sołtysowicka 13 - 15, 51-168 Wrocław, Polska | Poland | Polonia

Wrocław, 2023.01.02

(miejsce i data wystawienia)

 TOYA SPÓŁKA Z OGRANICZONĄ ODPOWIEDZIALNOŚCIĄ
SPECJALISTA DS. TECHNICZNYCH
TOMASZ ZYCH

(nazwisko i podpis osoby upoważnionej)

