

YATO



- PL WYRZYNARKA
- EN JIG SAW
- DE STICHSÄGE
- RU ЭЛЕКТРИЧЕСКИЙ ЛОБЗИК
- UA ЛОБЗИК ЕЛЕКТРИЧНИЙ
- LT SIAURAPJŪKLIS
- LV FIGŪRZĀĢIS
- CZ PŘÍMOČARÁ PILA
- SK PRIAMOČIARA PÍLA
- HU SZÚRÓFŰRÉSZ
- RO FERĂSTRĂU PT. TRAFORAJ
- ES SIERRA DE CALAR
- FR SCIE SAUTEUSE
- IT SEGNETTO ALTERNATIVO
- NL DECOUPEERZAAG
- GR ΣΕΓΑ
- BG ПРОБОДЕН ТРИОН
- PT SERRA TICO-TICO
- HR UBODNA PILA
- AR تصريقرلا راشنم

YT-82267



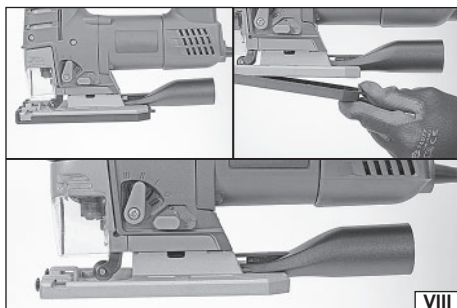
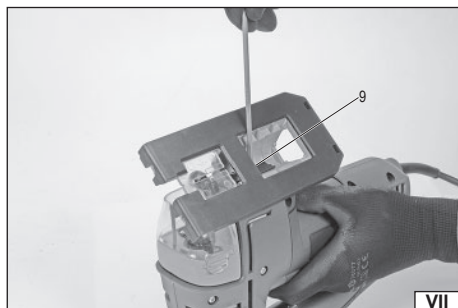
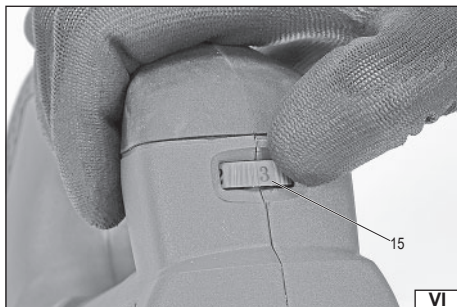
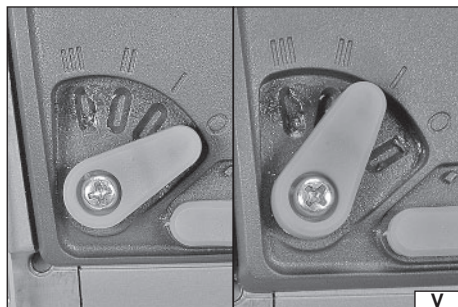
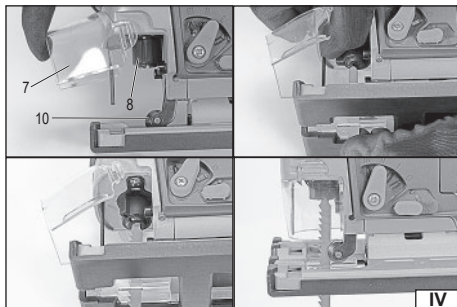
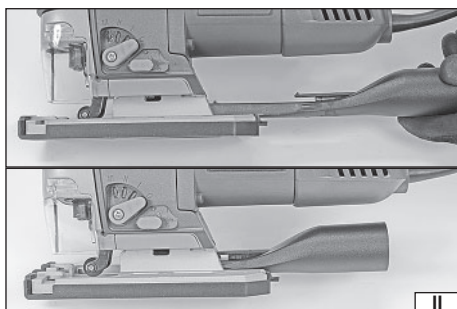
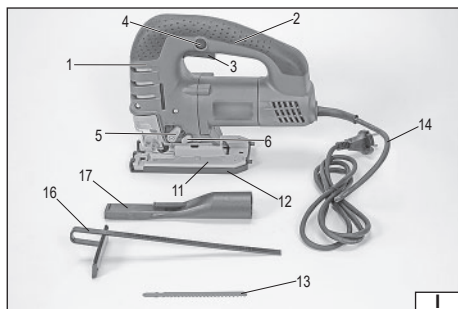

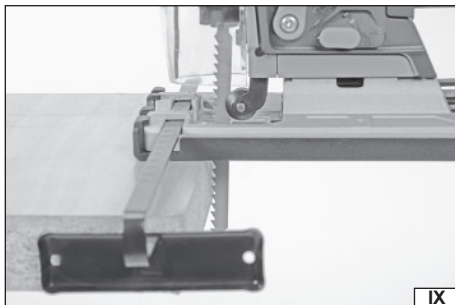
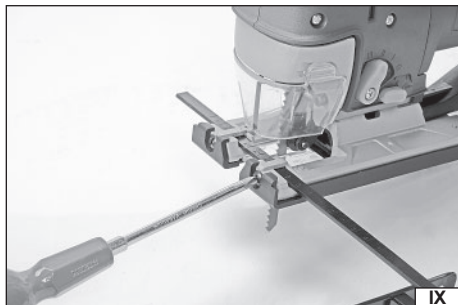

PL

1. korpus
2. rękojeść
3. włącznik elektryczny
4. blokada włącznika
5. regulacja oscylacji brzošczotu
6. włącznik wydmuchu
7. osłona brzošczotu
8. uchwył brzošczotu
9. regulacja kąta cięća
10. rolka brzošczotu
11. podstawa
12. nakładka podstawy
13. brzošczot
14. przewód elektryczny z wtyczką
15. pokręłto regulacji obrotów
16. prowadnica
17. przyłącze odciągu pyłu

RU

1. корпус
2. рукоятка
3. электрический выключатель
4. блокировка выключателя
5. регулировка колебаний полотна
6. выключатель продувки
7. защита полотна
8. держатель полотна
9. регулировка угла резки
10. ролик полотна
11. основание
12. крышка основания
13. полотно
14. кабель питания с вилкой
15. ручка управления скоростью вращения
16. направляющая
17. соединение для удаления пыли

EN

1. body
2. handle
3. electric power switch
4. power switch lock
5. blade oscillation adjustment
6. blow-out switch
7. blade guard
8. blade holder
9. cutting angle adjustment
10. blade roll
11. base
12. base cap
13. blade
14. power cord with a plug
15. speed control knob
16. guide bar
17. dust extraction connector

UA

1. корпус
2. рукоятка
3. электричний вимикач
4. блокування вимикача
5. регулювання коливань полотна
6. вимикач продувки
7. чохол полотна
8. тримач полотна
9. регулювання кута різання
10. ролик полотна
11. підставка
12. кришка основи
13. полотно
14. електричний кабель з вилкою
15. ручка регулювання обертів
16. напрямна
17. з'єднання для відведення пилу

DE

1. Gehäuse
2. Haltegriff
3. Elektroschalter
4. Schaltersperre
5. Einstellung des Sägeblatts
6. Ausblaseschalter
7. Sägeblattschutz
8. Sägeblatthalter
9. Schnittwinkelverstellung
10. Sägeblattrolle
11. Sockel
12. Sockelkappe
13. Sägeblatt
14. Elektrokabel mit Stecker
15. Drehzahlregelknopf
16. Führungsschiene
17. Anschlussstutzen für Staubabsaugung

LT

1. korpusas
2. laikiklis
3. elektrinis jungiklis
4. jungiklio užraktas
5. geležtės svyravimo reguliavimas
6. išpūtimo jungiklis
7. geležtės gaubtas
8. geležtės laikiklis
9. pjovimo kampo reguliavimas
10. geležtės ritinys
11. pagrindas
12. pagrindo dangtelis
13. geležtė
14. maišinio laidas su kištuku
15. greičio reguliavimo rankenėlė
16. kreiptuvas
17. dulkių ištraukimo jungtis

LV

1. korpuss
2. rokturis
3. elektriskais slēdzis
4. slēdža bloķētājs
5. zāģasmens svārstību regulēšana
6. puššanas svārstību regulēšana
7. zāģasmens pārsegs
8. zāģasmens turētājs
9. griešanas lenķa regulēšana
10. zāģasmens rullis
11. pamatne
12. pamatnes uzliktnis
13. zāģasmens
14. elektriskais kabelis ar kontaktdakšu
15. griešanas ātruma regulēšanas griezāmā poga
16. vadītājs
17. putekļu nosūkšanas sistēmas pieslēgums

HU

1. ház
2. markolat
3. elektromos kapcsológomb
4. kapcsológomb retesz
5. fűrészlap oszcilláció beállítása
6. kifúvókapcsoló
7. fűrészlap burkolat
8. fűrészlap befogó
9. vágási szög beállítása
10. fűrészlap orsó
11. alap
12. alap feltét
13. fűrészlap
14. tápkábel dugóval
15. fordulatszám-szabályozó gomb
16. lánctvezető
17. porelszívó csokn

FR

1. Corps
2. Poignée
3. Gâchette de l'interrupteur
4. Verrouillage de la gâchette de l'interrupteur
5. Réglage d'oscillation de la lame
6. Interrupteur de purge
7. Protecteur de la lame
8. Porte-lame
9. Réglage d'angle de coupe
10. Rouleau de lame
11. Socle
12. Plaquette du socle
13. Lame de scie
14. Cordon d'alimentation avec fiche
15. Bouton de réglage de vitesse
16. Rail de guidage
17. Raccord d'extraction de poussière

GR

1. σώμα
2. λαβή
3. ηλεκτρικός διακόπτης
4. ασφάλιση διακόπτη
5. ρύθμιση ταλαντώσεως λεπίδας
6. διακόπτης εξάτμισης
7. προστατευτικό λεπίδας
8. υποδοχή λεπίδας
9. ρύθμιση γωνίας κοπής
10. ρολό λεπίδας
11. βάση
12. προστατευτικό βάσης
13. λεπίδα πριονιού
14. ηλεκτρικό καλώδιο με βύσμα
15. κομπί έλέγχου ταχύτητας
16. οδηγός
17. σύνδεσμος απορρόφησης σκόνης

CZ

1. tělo pily
2. rukojeť
3. elektrický spínač
4. blokáda spínače
5. nastavení oscilace pilového listu
6. spínač vyfukování
7. kryt pilového listu
8. úchyt pilového listu
9. nastavení úhlu řezu
10. vodič váleček pilového listu
11. základna
12. podložka základny
13. pilový list
14. síťový kabel se zástrčkou
15. ovládní knoflík regulace rychlosti
16. vodič lišta
17. přípojka pro odsávání prachu

RO

1. carcasă
2. mâner
3. comutator de alimentare
4. blocare comutator electric
5. reglarea oscilațiilor lamei
6. siguranță fuzibilă
7. apărătoare lamă
8. suport lamă
9. reglarea unghiului de tăiere
10. rola lamei
11. bază
12. capac bază
13. lamă
14. cablu electric cu ștecher
15. buton de reglare a vitezei
16. lamă de ghidare
17. conector de extragere a prafului

IT

1. corpo
2. impugnatura
3. pulsante di accensione
4. blocco del pulsante di accensione
5. regolazione dell'oscillazione della lama
6. interruttore di scarico
7. protezione della lama
8. portalama
9. regolazione dell'angolo di taglio
10. rullo della lama
11. suola
12. copertura della suola
13. lama
14. cavo di alimentazione con spina
15. manopola di controllo della velocità
16. barra guida
17. raccordo di aspirazione della polvere

BG

1. корпус
2. ръкохватка
3. бутон за включване
4. блокировка на бутона за включване
5. регулиране на осцилацията на острието
6. бутон за включване на издухването
7. защита на ножа
8. държан на ножа
9. регулиране на ъгъла на рязане
10. ролка на острието
11. основа
12. капак на основата
13. нож
14. захранващ кабел с щепсел
15. копче за регулиране на скоростта
16. водач
17. връзка за извличане на прах

SK

1. korpus
2. rukoväť
3. elektrický zapínač
4. blokáda zapínača
5. nastavenie oscilácie pilového listu
6. zapínač vyfukovania
7. kryt pilového listu
8. skľučovadlo pilového listu
9. nastavenie uhla pilenia
10. váleček pilového listu
11. podstavec
12. nastavacev podstavca
13. pilový list
14. elektrický kábel so zástrčkou
15. koliesko nastavenia otáčok
16. vodičlo
17. prípojka odsávania prachu

ES

1. cuerpo
2. mango
3. interruptor eléctrico
4. bloqueo del interruptor
5. ajuste de oscilación de la hoja
6. interruptor de soplado
7. protección de la hoja
8. soporte de la hoja
9. ajuste del ángulo de corte
10. rodillo de la hoja
11. base
12. tapa de la base
13. hoja
14. cable eléctrico con enchufe
15. mando de control de velocidad
16. barra guía
17. conexión de aspiración de polvo

NL

1. behuizing
2. handvat
3. elektrische schakelaar
4. schakelaarslot
5. instelling oscillatie van het blad
6. uitblaasschakelaar
7. zaagbladbeschermer
8. zaagbladhouder
9. snijhoekinstelling
10. zaagbladrol
11. voet
12. beschermkapje van de basis
13. zaagblad
14. netsnoer met stekker
15. snelheidsregelknop
16. kettinggeleider
17. stofafzuigaansluiting

PT

1. corpo
2. cabo
3. interruptor eléctrico
4. bloqueio do interruptor
5. ajuste da oscilação da lâmina
6. interruptor de sopra
7. proteção da lâmina
8. suporte da lâmina
9. regulação do ângulo de corte
10. rolo da lâmina
11. base
12. tampa da base
13. lâmina
14. cabo elétrico com ficha
15. botão de controlo de rotações
16. guia
17. ligação para extração de poeiras

HR

1. tijelo
2. ručka
3. električni prekidač
4. zaključavanje prekidača
5. podešavanje oscilacije oštrice
6. prekidač puhanja
7. štitičnik pile
8. držač pile
9. podešavanje kuta rezanja
10. valjak s pilom
11. baza
- 12.nastavak poklopca
13. list pile
14. mrežni kabel s utičnicom
15. regulator brzine
16. vodilica
17. priključak za odvod prašine

AR

١. البيكل
٢. مقبض
٣. مفتاح التشغيل الكهربائي
٤. قفل مفتاح التشغيل
٥. تعديل تردد بثرة المنشار
٦. مفتاح النفخ
٧. غطاء الفتحة
٨. حامل فتحة المنشار
٩. تعديل زاوية القطع
١٠. بكره شفرة المنشار
١١. القاعدة
١٢. غطاء القاعدة
١٣. شفرة المنشار
١٤. سلك كهربائي مع قبليش
١٥. مقبض التحكم في الدوران
١٦. سكة التوجيه
١٧. وصلة شطف الغبار



Przeczytać instrukcję
Read the operating instruction
Bedienungsanleitung durchgelesen
Прочитать инструкцию
Прочитайте инструкцию
Perskaityti instrukciją
Jālasa instrukciju
Přečteť návod k použití
Přečítat návod k obsluhu
Olvasni utasítást
Citešti instrukcijnie
Lea la instrucción
Lisez la notice d'utilisation
Leggere il manuale d'uso
Lees de instructies
Διαβάστε τις οδηγίες χρήσης
Прочетете ръководството
Ler as presentes instruções
Pročitajte priručnik
اقرأ الدليل



Używać gogle ochronne
Wear protective goggles
Schutzbrille verwenden
Пользоваться защитными очками
Користуйтесь засобами захисту слуху
Vartok apsauginius akinius
Jālieto drošības brilles
Používej ochranné brýle
Používaj ochranné okuliare
Használjon védőszemüveget!
Intrebuințează ochelari de protejare
Use protectores del oído
Portez des lunettes de protection
Utilizzare gli occhiali di protezione
Draag een veiligheidsbril
Χρησιμοποιήστε τα γυαλιά προστασίας
Используйте защитни очила
Usar óculos de proteção
Koristite zaštitne naočale
استخدم نظارات السلامة



Używać ochrony sluchu
Wear hearing protectors
Tragen Sie Gehörschutz
Пользоваться средствами защиты слуха
Користуйтесь засобами захисту слуху
Vartoti ausines klausai apsaugoti
Jālieto dzirdes drošības līdzekļi
Používej chrániče sluchu
Používaj chrániče sluchu
Használjon fülvédőt!
Intrebuințează antifoane
Use protectores de la vista
Portez une protection auditive
Utilizzare i dispositivi di protezione dell'udito
Draag gehoorbescherming
Χρησιμοποιήστε τις υπακοπίδες
Используйте средства за защита на слуха
Use proteção auditiva
Nosite zaštitu za sluh
قم بارتداء وقي السمع



Druga klasa bezpiecības elektriskā
Second class of insulation
Zweite Klasse der elektrischen Sicherheit
Второй класс электрической безопасности
Другий клас електричної ізоляції
Antros klasės elektrinė apsauga
Elektrības drošības II. klase
Druhá třída elektrické bezpečnosti
Druhá trieda elektrickej bezpečnosti
Második osztályú elektromos védelem
Securitatea electrică de clasa a doua
Segunda clase de la seguridad eléctrica
Seconde classe de sécurité électrique
Seconda classe di sicurezza elettrica
Tweede klasse elektrische veiligheid
Δεύτερη τάξη ηλεκτρικής ασφαλείας
Втори клас по електрическа безопасност
Segurança elétrica de segunda classe
Drugi razred električne sigurnosti
سلامة كهربائية من الدرجة الثانية



Ten symbol informuje o zakazie umieszczania zużytego sprzętu elektrycznego i elektronicznego (w tym baterii i akumulatorów) łącznie z innymi odpadami. Zużyty sprzęt powinien być zbierany selektywnie i przekazywany do punktu zbierania w celu zapewnienia jego recyklingu i odzysku, aby ograniczyć ilość odpadów oraz zmniejszyć stopień wykorzystania zasobów naturalnych. Niekontrolowane uwalnianie składników niebezpiecznych zawartych w sprzęcie elektrycznym i elektronicznym może stanowić zagrożenie dla zdrowia ludzkiego oraz powodować negatywne zmiany w środowisku naturalnym. Gospodarstwo domowe pełni ważną rolę w przyczynieniu się do ponownego użycia i odzysku, w tym recyklingu zużytego sprzętu. Więcej informacji o właściwych metodach recyklingu można uzyskać u władz lokalnych lub sprzedawcy.

This symbol indicates that waste electrical and electronic equipment (including batteries and storage cells) cannot be disposed of with other types of waste. Waste equipment should be collected and handed over separately to a collection point for recycling and recovery, in order to reduce the amount of waste and the use of natural resources. Uncontrolled release of hazardous components contained in electrical and electronic equipment may pose a risk to human health and have adverse effects for the environment. The household plays an important role in contributing to reuse and recovery, including recycling of waste equipment. For more information about the appropriate recycling methods, contact your local authority or retailer.

Dieses Symbol weist darauf hin, dass Elektro- und Elektronik-Altgeräte (einschließlich Batterien und Akkumulatoren) nicht zusammen mit anderen Abfällen entsorgt werden dürfen. Altgeräte sollten getrennt gesammelt und bei einer Sammelstelle abgegeben werden, um deren Recycling und Verwertung zu gewährleisten und so die Abfallmenge und die Nutzung natürlicher Ressourcen zu reduzieren. Die unkontrollierte Freisetzung gefährlicher Stoffe, die in Elektro- und Elektronikgeräten enthalten sind, kann eine Gefahr für die menschliche Gesundheit darstellen und negative Auswirkungen auf die Umwelt haben. Der Haushalt spielt eine wichtige Rolle bei der Wiederverwendung und Verwertung, einschließlich des Recyclings von Altgeräten. Weitere Informationen zu den geeigneten Recyclingverfahren erhalten Sie bei den örtlichen Behörden oder Ihrem Händler.

Этот символ информирует о запрете помещать изношенное электрическое и электронное оборудование (в том числе батареи и аккумуляторы) вместе с другими отходами. Изношенное оборудование должно собираться селективно и передаваться в точку сбора, чтобы обеспечить его переработку и утилизацию, для того, чтобы ограничить количество отходов, и уменьшить использование природных ресурсов. Неконтролируемый выброс опасных веществ, содержащихся в электрическом и электронном оборудовании, может представлять угрозу для здоровья человека, и приводит к негативным изменениям в окружающей среде. Домашнее хозяйство играет важную роль при повторном использовании и утилизации, в том числе, утилизации изношенного оборудования. Подробную информацию о правильных методах утилизации можно получить у местных властей или у продавца.

Цей символ повідомляє про заборону розміщення відходів електричного та електронного обладнання (в тому числі акумуляторів), у тому числі з іншими відходами. Відпрацьоване обладнання повинно бути вибірково зібрано і передано в пункт збору для забезпечення його переробки і відновлення, щоб зменшити кількість відходів і зменшити ступінь використання природних ресурсів. Неконтрольоване вивільнення небезпечних компонентів, що містяться в електричному та електронному обладнанні, може представляти небезпеку для здоров'я людини і викликати негативні зміни в навколишньому середовищі. Господарство відіграє важливу роль у розвитку повторного використання та відновлення, включаючи утилізацію використаного обладнання. Більш детальну інформацію про правильні методи утилізації можна отримати у місцевій владі або продавця.

Šis simbolis rodo, kad draudžiama išmesti panaudotą elektrinę ir elektroninę įrangą (įskaitant baterijas ir akumuliatorius) kartu su kitomis atliekomis. Naudota įranga turėtų būti renkama atskirai ir siunčiama į surinkimo punktą, kad būtų užtikrintas jos perdėrimas ir utilizavimas, siekiant sumažinti atliekas ir sumažinti gamtos išteklių naudojimą. Nekontroliuojamas pavojingų komponentų, esančių elektros ir elektroninėje įrangoje, išsiskyrimas gali kelti pavojų žmonių sveikatai ir sukelti neigiamus natūralios aplinkos pokyčius. Namų ūkis vaidina svarbų vaidmenį prisidedant prie pakartotinio įrenginių naudojimo ir utilizavimo, įskaitant perdėrimą. Norėdami gauti daugiau informacijos apie tinkamus perdėrimo būdus, susisiekite su savo vietos valdžios institucijomis ar pardavėju.

Šis simbols informē par aizliegumu izmest elektrisko un elektronisko iekārtu atkritumus (tostarp baterijas un akumulatorus) kopā ar citiem atkritumiem. Noliegtos iekārtas ir jāsavāc atsevišķi un jānodod savākšanas punktā ar mērķi nodrošināt atkritumu atveidojē pārstādīti ar reģenerāciju, lai ierobežotu to apjomu un samazinātu dabas resursu izmantošanas līmeni. Elektriskajās un elektroniskajās iekārtās ietvertu bīstamu sastāvdaļu nekontrolēta izdalīšanās var radīt cilvēku veselības apdraudējumu un izraisīt negatīvas izmaiņas apkārtnē vidē. Mājsaimniecība pilda svarīgu lomu atveidojē izmantošanas un reģenerācijas, tostarp nolietoto iekārtu pārstrādes veicināšanā. Vairāk informācijas par atbilstošām atveidojē pārstādējam metodēm var saņemt pie vietējo varas iestāžu pārstāvjiem vai pārdevēja.

Tento symbol informuje, že je zakázáno likvidovat použité elektrické a elektronické zařízení (včetně baterií a akumulátorů) společně s jiným odpadem. Použitá zařízení by mělo být shromažďováno selektivně a odesláno na sběrné místo, aby byla zajištěna jeho recyklace a využití, aby se snížil množství odpadu a snížil stupeň využívání přírodních zdrojů. Nekontrolované uvolňování nebezpečných složek obsažených v elektrických a elektronických zařízeních může představovat hrozbu pro lidské zdraví a způsobit negativní změny v přírodním prostředí. Domácnost hraje důležitou roli při přispívání k opětovnému použití a využití, včetně recyklace použitých zařízení. Další informace o vhodných způsobech recyklace Vám poskytnou místní úřad nebo prodejce.

Tento symbol informuje o zákaze vyhadzovania opotrebovaných elektrických a elektronických zariadení (vrátane batérií a akumulátorov) do komunálneho (netriedeného) odpadu. Opotrebované zariadenia musia byť separovane a odovzdané do príslušných zberných miest, aby mohli byť náležite recyklované, čím sa znižuje množstvo odpadov a znižuje využívanie prírodných zdrojov. Nekontrolované uvoľňovanie nebezpečných látok, ktoré sú v elektrických a elektronických zariadeniach, môže ohrožovať ľudské zdravie a mať negatívny dopad na životné prostredie. Každá domácnosť má dôležitú úlohu v procese opätovného použitia a opätovného získavania surovín, vrátane recyklácie, z opotrebovaných zariadení. Blížšie informácie o správnych metódach recyklácie vám poskytne miestna samospráva alebo predajca.

Ez a szimbólum arra hívja fel a figyelmet, hogy tilos az elhasznált elektromos és elektronikus készüléket (többek között elemeket és akkumulátorokat) egyéb hulladékokkal együtt kidobni. Az elhasznált készüléket szelektíven gyűjtsé és a hulladék menységének, valamint a természetes erőforrások felhasználásának csökkentése érdekében adja le a megfelelő gyűjtőpontra újrafeldolgozás és újrahasznosítás céljából. Az elektromos és elektronikus készülékek taláható veszélyes összetevők ellenőrzetlen kibocsátása veszélyt jelenthet az emberi egészségre és negatív változásokat okozhat a természetes környezetben. A háztartások fontos szerepet töltenek be az elhasznált készülék újrafeldolgozásában és újrahasznosításában. Az újrahasznosítás megfelelő módjával kapcsolatos további információkat a helyi hatóságoktól vagy a termék értékesítőjétől szerezhet.

Acest simbol indică faptul că deșeurile de echipamente electrice și electronice (inclusiv baterii și acumulatori) nu pot fi eliminate împreună cu alte tipuri de deșeurile de echipamente trebuie colectate și predare separat la un punct de colectare în vederea reciclării și recuperării, pentru a reduce cantitatea de deșeurii și consumul de resurse naturale. Eliberarea necontrolată a componentelor periculoase conținute în echipamentele electrice și electronice poate prezenta un risc pentru sănătatea oamenilor și are efect advers asupra mediului. Gospodăriile joacă un rol important prin contribuția lor la reutilizare și recuperare, inclusiv reciclarea deșeurilor de echipamente. Pentru mai multe informații în legătură cu metodele de reciclare adecvate, contactați autoritățile locale sau distribuitorul dumneavoastră.

Este símbolo indica que los residuos de aparatos eléctricos y electrónicos (incluidas las pilas y acumuladores) no pueden eliminarse junto con otros residuos. Los aparatos usados deben recogerse por separado y entregarse a un punto de recogida para garantizar su reciclado y recuperación a fin de reducir la cantidad de residuos y el uso de los recursos naturales. La liberación incontrolada de componentes peligrosos contenidos en los aparatos eléctricos y electrónicos puede suponer un riesgo para la salud humana y causar efectos adversos en el medio ambiente. El hogar desempeña un papel importante en la contribución a la reutilización y recuperación, incluido el reciclado de los residuos de aparatos. Para obtener más información sobre los métodos de reciclaje adecuados, póngase en contacto con su autoridad local o distribuidor.



Ce symbole indique que les déchets d'équipements électriques et électroniques (y compris les piles et accumulateurs) ne peuvent être éliminés avec d'autres déchets. Les équipements usagés devraient être collectés séparément et remis à un point de collecte afin d'assurer leur recyclage et leur valorisation et de réduire ainsi la quantité de déchets et l'utilisation des ressources naturelles. La dissémination incontrôlée de composants dangereux contenus dans des équipements électriques et électroniques peut présenter un risque pour la santé humaine et avoir des effets néfastes sur l'environnement. Le ménage joue un rôle important en contribuant à la réutilisation et à la valorisation, y compris le recyclage des équipements usagés. Pour plus d'informations sur les méthodes de recyclage appropriées, contactez votre autorité locale ou votre revendeur.

Questo simbolo indica che l'apparecchiatura elettrica e elettronica usata (compresa la batteria e gli accumulatori) non può essere smaltita insieme con altri rifiuti. Le apparecchiature usurate devono essere raccolte separatamente e consegnate al punto di raccolta specializzato per garantire il riciclaggio e il recupero, al fine di ridurre la quantità di rifiuti e diminuire l'uso delle risorse naturali. Il rilascio incontrollato dei componenti pericolosi contenuti nelle apparecchiature elettriche e elettroniche può costituire il rischio per la salute umana e causare gli effetti negativi sull'ambiente naturale. Il nucleo familiare svolge il ruolo importante nel contribuire al riutilizzo e al recupero, compreso il riciclaggio dell'apparecchiatura usata. Per ottenere le ulteriori informazioni sui metodi di riciclaggio appropriati, contattare l'autorità locale o il rivenditore.

Dit symbool geeft aan dat afgedankte elektrische en elektronische apparatuur (inclusief batterijen en accu's) niet samen met ander afval mag worden weggegooid. Afgedankte apparatuur moet gescheiden worden ingezameld en bij een inzamelpunt worden ingeleverd om te zorgen voor recycling en terugwinning, zodat de hoeveelheid afval en het gebruik van natuurlijke hulpbronnen kan worden beperkt. Het ongecontroleerd vrijkomen van gevaarlijke componenten in elektrische en elektronische apparatuur kan een risico vormen voor de menselijke gezondheid en schadelijke gevolgen hebben voor het milieu. Het huishouden speelt een belangrijke rol bij het bijdragen aan hergebruik en terugwinning, inclusief recycling van afgedankte apparatuur. Voor meer informatie over de juiste recyclingmethoden kunt u contact opnemen met uw gemeente of detailhandelaar.

Αυτό το σύμβολο δείχνει ότι απαγορεύεται η απόρριψη χρησιμοποιούμενων ηλεκτρικού και ηλεκτρονικού εξοπλισμού (συμπεριλαμβανομένων των μπαταριών και συσσωρευτών) με άλλα απόβλητα. Ο χρησιμοποιούμενος εξοπλισμός θα πρέπει να συλλέγεται επιλεκτικά και να αποστέλλεται σε σημείο συλλογής για να εξασφαλιστεί η ανακύκλωση του και η ανάγκη του για τη μείωση των αποβλήτων και τη μείωση του βαθμού χρήσης των φυσικών πόρων. Η ανεξέλεγκτη απελευθέρωση επικίνδυνων συστατικών που περιέχονται στον ηλεκτρικό και ηλεκτρονικό εξοπλισμό μπορεί να αποτελέσει απειλή για την ανθρώπινη υγεία και να προκαλέσει αρνητικές αλλαγές στο φυσικό περιβάλλον. Το νοικοκυριό διαδραματίζει σημαντικό ρόλο στην συμβολή στην επαναχρησιμοποίηση και ανάκτηση, συμπεριλαμβανομένης της ανακύκλωσης, χρησιμοποιούμενου εξοπλισμού. Για περισσότερες πληροφορίες σχετικά με τις κατάλληλες μεθόδους ανακύκλωσης, επικοινωνήστε με τις τοπικές αρχές ή τον πωλητή.

Този символ информира, че изхвърлянето на изхабеното електрическо и електронно оборудване (включително батерии и акумулатори) заедно с битовите отпадъци е забранено. Изхабеното оборудване трябва да се събира отделно и да се предаде в пункта за събиране на такива отпадъци, за да се осигури неговото рециклиране и оползотворяване, да се намали количеството на отпадъците и да се намали разхода на природни ресурси. Неконтролираното изпускане на опасни съставки, съдържащи се в електрическото и електронното оборудване, може да представлява заплаха за човешкото здраве и да причини отрицателни промени в околната среда. Домакинството играе важна роля в приноса за повторната употреба и оползотворяването, включително рециклирането на изхабеното оборудване. За повече информация относно правилните методи за рециклиране, моля, свържете се с местните власти или с продавача.

Este símbolo indica que os resíduos de equipamentos elétricos e eletrônicos (incluindo pilhas e baterias) não podem ser colocados juntamente com outros resíduos. Os resíduos de equipamentos devem ser recolhidos separadamente e entregues a um ponto de coleta para garantir a sua reciclagem e recuperação, a fim de reduzir a quantidade de resíduos e a utilização de recursos naturais. A liberação não controlada de componentes perigosos contidos em equipamentos elétricos e eletrônicos pode representar um risco para a saúde humana e causar efeitos ambientais adversos. O lar desempenha um papel importante ao contribuir para a reutilização e recuperação, incluindo a reciclagem de resíduos de equipamentos. Para mais informações sobre os métodos de reciclagem apropriados, contate a sua autoridade local ou revendedor.

Ovaj simbol označava da se otpadna električna i elektronička oprema (uključujući baterije i akumulatore) ne smije odlagati s ostalim otpadom. Rabljenu opremu treba skupljati selektivno i predati na sabirno mjesto kako bi se osiguralo njezino recikliranje i oporaba, kako bi se smanjila količina otpada i smanjio stupanj korištenja prirodnih resursa. Nekontrolirano ispuštanje opasnih komponenti sadržanih u električnoj i elektroničkoj opremi može predstavljati prijetnju ljudskom zdravlju i uzrokovati negativne promjene u prirodnom okolišu. Kućanstvo ima važnu ulogu u doprinosu ponovnoj uporabi i oporabi, uključujući recikliranje otpadne opreme. Za više informacija o ispravnim metodama recikliranja obratite se lokalnim vlastima ili prodavaču.

يشير هذا الرمز إلى أنه يجب عدم التخلص من نفايات المعدات الكهربائية والإلكترونية (بما في ذلك البطاريات والمراكم) مع النفايات الأخرى. يجب جمع المعدات المستخدمة بشكل انتقائي وتسليمها إلى نقطة التجميع لضمان إعادة تدويرها واستعادتها ، لتقليل كمية النفايات وتقليل مستوى استخدام الموارد الطبيعية. يمكن أن يشكل الإطلاق غير المنضبط للمكونات الخطرة الموجودة في المعدات الكهربائية والإلكترونية تهديداً لصحة الإنسان ويسبب تغيرات سلبية في البيئة الطبيعية. تلعب الأسر دوراً مهماً في المساهمة في إعادة الاستخدام والاسترداد ، بما في ذلك إعادة تدوير معدات النفايات. لمزيد من المعلومات حول طرق إعادة التدوير الصحيحة ، يرجى الاتصال بالسلطة المحلية أو بائع التجزئة.

CHARAKTERYSTYKA NARZĘDZIA

Wyrzynarka jest elektronarzędziem przeznaczonym do cięcia powierzchni drewnianych i wykonanych z materiałów drewnopochodnych, płyt z polietylenu lub polipropylenu oraz metali miękkich, za pomocą odpowiednio dobranych do rodzaju materiału brzeszczotów. Narzędzie pozwala na łatwe cięcie obrabianych powierzchni z możliwością regulacji kąta cięcia. Prawidłowa, niezawodna i bezpieczna praca przyrządu jest zależna od właściwej eksploatacji, dlatego:

Przed przystąpieniem do pracy z narzędziem należy przeczytać całą instrukcję i zachować ją.

Za wszelkie szkody i obrażenia, powstałe w wyniku używania narzędzia niezgodnie z przeznaczeniem, nie przestrzegania przepisów bezpieczeństwa i zaleceń niniejszej instrukcji dostawca nie ponosi odpowiedzialności. Używanie narzędzia niezgodnie z przeznaczeniem powoduje także utratę praw użytkownika do gwarancji, a także z tytułu prawa do rękojmi.

WYPOSAŻENIE

W opakowaniu fabrycznym powinny się znajdować:

- wyrzynarka
- prowadnica
- brzeszczot
- przyłącze odciągu pyłu

PARAMETRY TECHNICZNE

Parametr	Jednostka miary	Wartość
Numer katalogowy		YT-82267
Napięcie sieci	[V~]	230 - 240
Częstotliwość	[Hz]	50
Moc znamionowa	[W]	750
Obroty	[min ⁻¹]	600 - 2800
Klasa izolacji		II
Grubość cięcia max		
- drewno	[mm]	150
- metale miękkie	[mm]	10
Masa	[kg]	3,15
Poziom hałasu:		
- ciśnienie akustyczne $L_{pA} \pm K_{pA}$	[dB(A)]	89,0 ± 3,0
- moc akustyczna $L_{WA} \pm K_{WA}$	[dB(A)]	100,0 ± 3,0
Poziom drgań $a_{h} \pm K$ (cięcie drewna / metalu)	[m/s ²]	8,87 ± 1,5 / 5,51 ± 1,5
Stopień ochrony		IP20

Deklarowana wartość emisji hałasu została zmierzona za pomocą standardowej metody badań i może być użyta do porównania jednego narzędzia z drugim. Deklarowana wartość emisji hałasu może zostać użyta we wstępnej ocenie ekspozycji.

Deklarowana, całkowita wartość drgań została zmierzona za pomocą standardowej metody badań i może być użyta do porównania jednego narzędzia z drugim. Deklarowana, całkowita wartość drgań może zostać użyta we wstępnej ocenie ekspozycji.

Uwaga! Emisja drgań podczas pracy narzędziem może się różnić od zadeklarowanej wartości, w zależności od sposobu użycia narzędzia.

Uwaga! Należy określić środki bezpieczeństwa mające chronić operatora, które są oparte na ocenie narażenia w rzeczywistych warunkach użytkowania (wliczając w to wszystkie części cyklu pracy, jak na przykład czas kiedy narzędzie jest wyłączone lub pracuje na biegu jałowym oraz czas aktywacji).

OGÓLNE OSTRZEŻENIA DOTYCZĄCE BEZPIECZEŃSTWA ELEKTRONARZĘDZI

Ostrzeżenie! Należy zapoznać się ze wszystkimi ostrzeżeniami bezpieczeństwa, ilustracjami oraz specyfikacjami dostarczonymi z tym elektronarzędziem. Nieprzestrzeganie ich może prowadzić do porażenia elektrycznego, pożaru albo do poważnych urazów.

Zachować wszystkie ostrzeżenia oraz instrukcje do przyszłego odniesienia się.

Pojęcie „elektronarzędzie” użyte w ostrzeżeniach odnosi się do wszystkich narzędzi napędzanych prądem elektrycznym zarówno przewodowych, jak i bezprzewodowych.

Bezpieczeństwo miejsca pracy

Miejsce pracy należy utrzymywać dobrze oświetlone i w czystości. Nieporządek i słabe oświetlenie mogą być przyczynami wypadków.

Nie należy pracować elektronarzędziami w środowisku o zwiększonym ryzyku wybuchu, zawierającym palne ciecze, gazy lub opary. Elektronarzędzia generują iskry, które mogą zapalić pył lub opary.

Nie należy dopuszczać dzieci i osób postronnych do miejsca pracy. Utrata koncentracji może spowodować utratę kontroli.

Bezpieczeństwo elektryczne

Wtyczka przewodu elektrycznego musi pasować do gniazdka sieciowego. Nie wolno modyfikować wtyczki w jakikolwiek sposób. Nie wolno stosować żadnych adapterów wtyczki z uziemionymi elektronarzędziami. Niemodyfikowana wtyczka pasująca do gniazdka zmniejsza ryzyko porażenia prądem elektrycznym.

Unikać kontaktu z uziemionymi powierzchniami takimi jak rury, grzejniki i chłodziarki. Uziemienie ciała zwiększa ryzyko porażenia prądem elektrycznym.

Nie należy narażać elektronarzędzi na kontakt z opadami atmosferycznymi lub wilgocią. Woda i wilgoć, która dostanie się do wnętrza elektronarzędzia zwiększa ryzyko porażenia prądem elektrycznym.

Nie przeciążać kabla zasilającego. Nie używać kabla zasilającego do noszenia, ciągnięcia lub odłączania wtyczki od gniazdka sieciowego. Unikać kontaktu kabla zasilającego z ciepłem, olejami, ostrymi krawędziami i ruchomymi częściami. Uszkodzenie lub splątanie kabla zasilającego zwiększa ryzyko porażenia prądem elektrycznym.

W przypadku pracy poza pomieszczeniami zamkniętymi należy używać przedłużaczy przeznaczonych do pracy poza pomieszczeniami zamkniętymi. Użycie przedłużacza przystosowanego do pracy na zewnątrz pomieszczeń zmniejsza ryzyko porażenia prądem elektrycznym.

W przypadku, gdy używanie elektronarzędzia w środowisku wilgotnym jest nieuniknione, jako ochronę przed napięciem zasilania należy stosować urządzenie różnicowoprądowe (RCD). Zastosowanie RCD zmniejsza ryzyko porażenia prądem elektrycznym.

Bezpieczeństwo osobiste

Pozostań czujny, zwracaj uwagę na to, co robisz i zachowaj zdrowy rozsądek podczas pracy elektronarzędziem. Nie używaj elektronarzędzia będąc zmęczonym lub pod wpływem narkotyków alkoholu lub leków. Nawet chwila nieuwagi podczas pracy może prowadzić do poważnych urazów osobistych.

Używaj środków ochrony osobistej. Zawsze zakładaj ochronę wzroku. Stosowanie środków ochrony osobistej, takich jak maski przeciwpyłowe, przeciwpoślizgowe obuwie ochronne, kaski i ochronniki słuchu zmniejszają ryzyko poważnych urazów osobistych.

Zapobiegaj przypadkowemu uruchomieniu. Upewnij się, że włącznik elektryczny jest w pozycji „wyłączony” przed podłączeniem do zasilania i/lub akumulatora, podniesieniem lub przenoszeniem elektronarzędzia. Przenoszenie elektronarzędzia z palcem na włączniku lub zasilenie elektronarzędzia, gdy włącznik jest w pozycji „włączony” może prowadzić do poważnych urazów.

Przed włączeniem elektronarzędzia usuń wszelkie klucze i inne narzędzia, które zostały użyte do jego regulacji. Klucz pozostawiony na obracających się elementach narzędzia może prowadzić do poważnych urazów.

Nie sięgaj i nie wychylaj się zbyt daleko. Utrzymuj odpowiednią postawę oraz równowagę przez cały czas. Pozwoli to na łatwiejsze zapanowanie nad elektronarzędziem w przypadku niespodziewanych sytuacji podczas pracy.

Ubiierz się odpowiednio. Nie zakładaj luźniej odzieży lub biżuterii. Utrzymuj włosy oraz odzież z dala od ruchomych części elektronarzędzia. Luźna odzież, biżuteria lub długie włosy mogą zostać pochwycone przez ruchome części.

Jeżeli urządzenia są przystosowane do podłączenia odciągu pyłu lub gromadzenia pyłu, upewnij się, że zostały one podłączone i użyte prawidłowo. Użycie odciągu pyłu zmniejsza ryzyko zagrożeń związanych z pyłami.

Nie pozwól, aby doświadczenie nabyte z częstego użycia narzędzia spowodowały bez troskę i ignorowanie zasad bezpieczeństwa. Bez troskie działanie może spowodować poważne urazy w ułamku sekundy.

Użytkowanie i troska o elektronarzędzie

Nie przeciążaj elektronarzędzia. Używaj elektronarzędzia właściwego do wybranego zastosowania. Właściwe elektronarzędzie zapewni lepszą i bezpieczniejszą pracę jeżeli zostanie użyte do zaprojektowanego obciążenia.

Nie używaj elektronarzędzia, jeśli włącznik elektryczny nie umożliwia włączenia i wyłączenia. Narzędzie, które nie daje się kontrolować za pomocą włącznika sieciowego jest niebezpieczne i należy je oddać do naprawy.

Odłącz wtyczkę od gniazdka zasilającego i/lub zdemontuj akumulator, jeżeli jest odczalny od elektronarzędzia przed regulacją, wymianą akcesoriów lub przechowywaniem narzędzia. Takie środki zapobiegawcze pozwalają na uniknięcie przypadkowego włączenia elektronarzędzia.

Przechowuj narzędzie w miejscu niedostępnym dla dzieci, nie pozwól osobom nieznającym obsługi elektronarzędzia lub tych instrukcji posługiwać się elektronarzędziami. Elektronarzędzia są niebezpieczne w rękach nieprzeszkolonych użytkowników.

Konserwuj elektronarzędzia oraz akcesoria. Sprawdzaj narzędzie pod kątem niedopasowań lub zacięć ruchomych części, uszkodzeń części oraz jakichkolwiek innych warunków, które mogą wpłynąć na działanie elektronarzędzia. Uszkodzenia należy naprawić przed użyciem elektronarzędzia.

Wiele wypadków jest spowodowanych przez niewłaściwe konserwowane narzędzia. Narzędzia tnące należy utrzymywać czyste i naostrzone. Właściwie konserwowane narzędzia tnące z ostrymi krawędziami jest mniej skłonne do zakleszczania i jest łatwiej kontrolować je podczas pracy.

Stosuj elektronarzędzia, akcesoria oraz narzędzia wstawiane itd. zgodnie z niniejszymi instrukcjami, biorąc pod uwagę

rodzaj i warunki pracy. Stosowanie narzędzi do innej pracy niż zostały zaprojektowane, może spowodować powstanie niebezpiecznej sytuacji.

Rękojeści oraz powierzchnie do chwytania utrzymuj suche, czyste oraz wolne od oleju i smaru. Śliskie rękojeści i powierzchnie do chwytania nie pozwalają na bezpieczną obsługę oraz kontrolowanie narzędzia w niebezpiecznych sytuacjach.

Naprawy

Naprawiaj elektronarzędzie tylko w uprawnionych do tego zakładach, używających tylko oryginalnych części zamianowych. Zapewni to właściwe bezpieczeństwo pracy elektronarzędzia.

OSTRZEŻENIA BEZPIECZEŃSTWA DOTYCZĄCE PILAREK O RUCHU POSUWISTO-ZWROTNYM

Trzymać elektronarzędzie za izolowane powierzchnie chwytne podczas wykonywania czynności, w których element tnący może stykać się z ukrytym przewodzeniem lub własnym przewodem. Element tnący, stykający się z przewodem pod napięciem, może spowodować, że odsonięte metalowe części elektronarzędzia znajdują się pod napięciem i mogłyby spowodować porażenie operatora prądem elektrycznym.

Używać zacisków lub innego praktycznego sposobu, aby bezpiecznie zamocować i podeprzeć przedmioty obrabiany na stabilnej platformie. Trzymanie przedmiotu obrabianego ręką lub przyciśniętego do swojego ciała powoduje, że jest on niestabilny, i może prowadzić do utraty kontroli.

MONTAŻ ELEMENTÓW WYPOSAŻENIA

UWAGA! Montaż wyposażenia może być dokonywany tylko przy odłączonym napięciu zasilającym. Wyciągnąć wtyczkę z gniazda sieci elektrycznej.

Wyrzynarka dostarczana jest w stanie kompletnym. Po otwarciu opakowania fabrycznego należy sprawdzić, czy wszystkie elementy wyposażenia zostały zapakowane.

Przyłącze odciągu pyłu należy zamontować w sposób pokazany na ilustracji (II). Prawidłowo zamontowane przyłącze da się zdemontować tylko po naciśnięciu zatrzasku i wysunięciu przyłącza z podstawy. Wylot przyłącza należy podłączyć do instalacji odciągu pyłu, nie znajdującej się na wyposażeniu wyrzynarki.

PRZYGOTOWANIE DO PRACY

Uwaga! Wszystkie czynności związane z montażem i wymianą pił brzeszczotu, regulacją i konserwacją elektronarzędzia należy przeprowadzać przy wyłączonym napięciu zasilającym narzędzie, dlatego przed przystąpieniem do tych czynności: Wyjąć wtyczkę z gniazda sieci elektrycznej!

Wydmuch / odciąg pyłu

Wentylator zamontowany w silniku wytwarza ciąg powietrza, który można wykorzystać do wydmuchu pyłu powstającego w trakcie pracy. Funkcję tę można wykorzystać w przypadku, gdy nie ma możliwości podłączenia narzędzia do zewnętrznej instalacji odciągu pyłu. Wydmuch powietrza z przodu narzędzia umożliwił zdmuchiwanie pyłu spod brzeszczotu, co ułatwia cięcie. Włącznik umieszczony z boku obudowy umożliwił włączenie przepływu powietrza (III). W celu włączenia wydmuchu powietrza z przodu narzędzia należy przestawić włącznik w pozycję włączony – I.

Wydmuch powietrza z tyłu narzędzia umożliwił odsysanie pyłu przez zewnętrzną instalację odciągu pyłu, którą należy podłączyć do przyłącza z tyłu narzędzia. W przypadku wykorzystania zewnętrznej instalacji odciągu pyłu należy zapoznać się z informacjami dostarczonymi wraz z nią.

Uwaga! W przypadku wykorzystania zewnętrznej instalacji odsysania pyłu nie należy włączać wydmuchu powietrza z przodu narzędzia. Przed rozpoczęciem pracy z podłączoną instalacją odciągu pyłu należy upewnić się, że przełącznik wydmuchu powietrza znajduje się w pozycji wyłączony – O.

Zaleca się stosować wszędzie gdzie jest to możliwe odciąg pyłu, pozwoli to zmniejszyć zapylenie w miejscu pracy i uczyni ją bezpieczniejszą.

Montaż i wymiana brzeszczotu (IV)

Należy sprawdzić, czy zamontowany brzeszczot nie jest uszkodzony, popękany czy zęby tnące nie są wylamane itp. W przypadku stwierdzenia uszkodzeń należy wymienić brzeszczot na nowy.

Wraz z wyrzynarką dostarczany jest brzeszczot do cięcia drewna. Brzeszczot należy montować zębami skierowanymi do przodu. Brzeszczot należy tak umieścić w szczelinie wrzeciona, aby oparł się grzbietem o wycięcie w rolce.

Uwaga! Montaż brzeszczotu należy przeprowadzić w rękawicach ochronnych. Ograniczy to ryzyko skaleczenia się.

Unieść osłonę brzeszczotu.

Obrócić zacisk wrzeciona i w szczelinę wrzeciona wsunąć uchwyt brzeszczotu. Obrócić zacisk w przeciwną stronę i upewnić się, że ostre zostało poprawnie zamocowane: zacisk wrócił do pierwotnej pozycji, brzeszczotu nie da się wysunąć z wrzeciona. Opuścić osłonę brzeszczotu.

Demontaż brzeszczotu przeprowadzić w odwrotnej kolejności.

Ustawienie oscylacji brzeszczotu (V)

Wyrzynarka została wyposażona w kilkustopniową regulację oscylacji brzeszczotu. Regulacja jest możliwa za pomocą dźwigni. Im niższa liczbowo nastawa, tym mniejsze oscylacje brzeszczotu. Przy nastawie oznaczonej „0” oscylacje brzeszczotu są wyłączone. Oscylacje brzeszczotu ułatwiają przecinanie, a ich stopień należy dobrać doświadczalnie, na przykład przecinając materiał odpadowy. Należy się jednak kierować poniższymi wskazówkami:

- w celu utrzymania jak najbardziej gładkiej krawędzi rzezu należy ustawić jak najniższy stopień oscylacji lub nawet je wyłączyć.
- przecinając materiał po łuku należy wyłączyć oscylacje,
- przecinając cienkie materiały (np. arkusz blachy), należy wyłączyć oscylacje,
- przecinając twarde materiały (np. stal, aluminium), należy ustawić niski stopień oscylacji lub nawet je wyłączyć,
- przecinając średnio twarde materiały (np. drewno), stopień oscylacji należy ustawić w zakresie I – III,
- przecinając miękkie materiały należy ustawić maksymalny stopień oscylacji.

Ustawienie prędkości brzeszczotu (VI)

Wyrzynarka została wyposażona w potencjometr, który umożliwia ustawienie prędkości ruchu brzeszczotu. Obracając pierścieniem potencjometru można wybrać właściwą do danej pracy prędkość ruchu brzeszczotu. Im niższa nastawa liczbowo tym niższa prędkość ruchu brzeszczotu. Prędkość należy dobrać doświadczalnie, na przykład przecinając materiał odpadowy. Niższą prędkość należy stosować przecinając tworzywa sztuczne lub aluminium. Należy zmniejszyć prędkość także w przypadku, gdy brzeszczot będzie się zaciął podczas cięcia.

Ustawienie kąta cięcia (VII)

Wyrzynarka umożliwia regulację kąta cięcia poprzecznego w zakresie od 0 do 45 stopni, pochyl jest możliwy zarówno w lewo jak i prawo. Jeżeli jest to konieczne przed rozpoczęciem regulacji należy zdemontować przyłączy odciągu pyłu. Należy poluzować śruby mocujące podstawę wyrzynarki, ale nie wykręcać ich całkowicie. Następnie przesunąć w tył lub przód podstawę i pochylić ją ustawiając pożądaną kąt cięcia. Podstawa może posiadać zaczepy lub skałę ułatwiające ustawienie najbardziej popularnych kątów cięcia. Po ustawieniu dokręcić śruby podstawy i upewnić się, że podstawa samoczynnie nie zmienia ustawionego kąta podczas pracy.

Demontaż nakładki podstawy (VIII)

Narzędzie zostało wyposażone w nakładkę ochronną wykonaną z tworzywa sztucznego, która jest zamocowana na podstawie wyrzynarki. Nakładka ma na celu zmniejszenie ryzyka zarysowania delikatnych powierzchni (np. laminowanych) podczas cięcia. W przypadku gdy przecinane powierzchnie nie wymagają pracy z nakładką ochronną należy ją zdemontować. W celu zdemonstrowania nakładki należy odciągnąć zaczepy mocujące tył nakładki do momentu poluzowania tylnej części nakładki. Następnie wysunąć przód nakładki z podstawy wyrzynarki. Ponowny montaż nakładki należy przeprowadzić w kolejności odwrotnej do demontażu.

Montaż prowadnicy (IX)

W przypadku cięcia w linii prostej należy skorzystać z prowadnicy umożliwiającej prowadzenie wyrzynarki wzdłuż krawędzi przecinanego materiału. W przypadku cięcia w linii prostej należy unikać prowadzenia wyrzynarki tylko za pomocą rąk i wszędzie gdzie to możliwe należy stosować prowadnicę lub inne przyrządy umożliwiające prowadzenie narzędzia.

Prowadnicę należy wsunąć w szczeliny podstawy i zablokować jej pozycję za pomocą śrub mocujących. Zawsze należy wsunąć prowadnicę w obie szczeliny podstawy, tylko tak zostanie zapewniona równoległość stopy prowadnicy względem podstawy wyrzynarki.

UŻYTKOWANIE NARZĘDZIA

Przed rozpoczęciem pracy należy upewnić się, że osłona brzeszczotu jest zamontowana poprawnie i jest opuszczona. Złożyć ochronę oczu, ochronnik słuchu i rękawice robocze. Przymocować obrabiany przedmiot do stanowiska roboczego, np. za pomocą ścisków stolarskich, imadła itp. Nigdy nie trzymać przecinanego materiału tylko za pomocą rąk lub innych części ciała. W przypadku przecinania należy podeprzeć materiał na jego krańcach i w pobliżu linii cięcia. Podpórki należy umieścić z obu stron linii cięcia tak, aby podczas przecinania, brzeszczot nie zaciął się w rzazie. Podczas cięcia podstawa musi się całą powierzchnią opierać o przecinany materiał. Do wylotu przyłącza odciągu pyłu podłączyć instalację odciągu pyłu.

Włączanie i wyłączanie wyrzynarki

Na miejscu pracy upewnić się czy podłoże jest równe, stabilne oraz pozbawione zanieczyszczeń.

Przyjąć pewną i stabilną postawę.

Chwycić narzędzie za uchwyt. Nie opierać części roboczych narzędzia o żaden przedmiot czy obiekt.

Nacisnąć włącznik palcem i przytrzymać go. Sprawdzić czy brzeszczot swobodnie się porusza, a narzędzie nie wpada w pojeżdżane lub nadmierne wibracje. Nie wydobywa się z niego dym lub podejrzany zapach. W przypadku zaobserwowania jakichkolwiek odstępstw od prawidłowej pracy należy wyłączyć wyrzynarkę, odłączyć wtyczkę od sieci zasilającej i przekazać ją do autoryzowanego punktu naprawy.

Włącznik jest wyposażony w blokadę, której można użyć podczas długotrwałego przecinania. Przy wciśniętym włączniku należy

przesunąć przycisk blokady w lewo lub prawo. Zwolnienie blokady następuje po naciśnięciu włącznika. Wyłączenie narzędzia następuje po ewentualnym odblokowaniu i zwolnieniu nacisku na włącznik. Po wyłączeniu brzeszczot porusza się jeszcze jakiś czas.

Przecinanie w linii prostej

Przed rozpoczęciem cięcia zaleca się zaznaczyć na materiale linię cięcia na przykład za pomocą ołówka. Należy też upewnić się, że przecinany materiał nie zawiera elementów o innej twardości. Na przykład przecinane drewno nie może zawierać gwoździ, zszywek czy innych metalowych elementów. Należy też unikać przewodów elektrycznych, które mogą być ukryte w przecinanym materiale.

Oprzeć przód podstawy narzędzia o przecinany materiał tak, aby brzeszczot nie dotykał go.

Włączyć narzędzie i pozwolić brzeszczotowi osiągnąć pełną ustawioną prędkość.

Rozpocząć cięcie prowadząc wyrzynarkę oburącz. Podczas cięcia należy dociskać wyrzynarkę do podłoża i jednocześnie płynnym ruchem prowadzić ją wzdłuż linii cięcia. Należy stosować minimalny nacisk jaki umożliwia poprawną pracę. Należy unikać przechylenia wyrzynarki, uderzania brzeszczotem w przecinany materiał i zmian kierunku cięcia. Niezastosowanie się do powyższych wskazówek może doprowadzić do zacięcia się brzeszczotu w przecinanym materiale, uszkodzenia lub zniszczenia (pęknięcia) brzeszczotu lub przecinanego materiału, a także do uszkodzenia samej wyrzynarki.

Podczas cięcia twardego metalu np. stali, należy stosować częste przerwy celem schłodzenia brzeszczotu.

Przecinanie w linii krzywej

Należy zastosować się do wszystkich zaleceń jak w przypadku cięcia w linii prostej, ale należy stosować brzeszczoty przystosowane do wycinania łuków. Mają one węższe ostrze niż brzeszczoty przeznaczone do wycinania prostego i ułatwiają wycięcie łuków.

W przypadku wycinania otworów należy zaznaczyć kształt wycinanego otworu, a następnie przy jego krawędzi wywiercić otwór o średnicy większej niż szerokość ostrza brzeszczotu. Ściana wywierconego otworu powinna stykać się z linią zaznaczonego otworu, który będzie wycinany. W otwór wprowadzić brzeszczot wyrzynarki i rozpocząć wycinanie.

Uwagi dodatkowe

Nie wolno dopuścić do przecięcia narzędzia, temperatura powierzchni zewnętrznych nigdy nie może przekroczyć 60°C.

Po zakończonej pracy wyłączyć wyrzynarkę, wyjąć wtyczkę z gniazda sieci elektrycznej i dokonać konserwacji i oględzin.

Uwaga! Należy określić środki bezpieczeństwa mające chronić operatora, które są oparte na ocenie narażenia w rzeczywistych warunkach użytkowania (wliczając w to wszystkie części cyklu pracy, jak na przykład czas kiedy narzędzie jest wyłączone lub pracuje na biegu jałowym oraz czas aktywacji).

KONSERWACJA I PRZEGLĄDY

UWAGA! Przed przystąpieniem do regulacji, obsługi technicznej lub konserwacji wyciągnij wtyczkę narzędzia z gniazda sieci elektrycznej. Po zakończonej pracy należy sprawdzić stan techniczny elektronarzędzia poprzez oględziny zewnętrzne i ocenę: korpusu i rękojeści, przewodu elektrycznego z wtyczką i odgiętką, działania włącznika elektrycznego, drożności szczelin wentylacyjnych, iskrzenia szczotek, głośności pracy łożysk i przekładni, rozruchu i równomierności pracy. W okresie gwarancji użytkownik nie może demontować elektronarzędzi, ani wymieniać żadnych podzespołów lub części składowych, gdyż powoduje to utratę praw gwarancyjnych. Wszelkie nieprawidłowości obserwowane przy przeglądzie, lub w czasie pracy, są sygnałem do przeprowadzenia naprawy w autoryzowanym serwisie producenta. Po zakończeniu pracy, obudowę, szczeliny wentylacyjne, przełączniki, rękojeść dodatkową i osłony należy oczyścić np. strumieniem powietrza (o ciśnieniu nie większym niż 0,3 MPa), pędzlem lub suchą szmatką bez użycia środków chemicznych i płynów czyszczących. Narzędzia i uchwyty oczyścić suchą czystą szmatką.

TOOL DESCRIPTION

The jigsaw is a power tool designed for cutting wooden and wood-based surfaces, polyethylene or polypropylene panels and mild metals using blades properly selected for the type of material. The tool provides easy cutting of workpieces allowing for adjusting the cutting angle. Proper, reliable and safe operation of the tool depends on appropriate use, that is why you should:

Read the entire instructions manual before the first use of the tool and keep it for future reference.

The supplier shall not be held liable for any damage or injury resulting from improper use of the tool or failure to observe the safety regulations and recommendations of this manual. Use of the tool for purposes other than those for which it was intended shall cause the loss of the user's rights to a warranty and under statutory warranty.

EQUIPMENT

The factory packaging should contain:

- jigsaw
- guide bar
- blade
- dust extraction connector

TECHNICAL DATA

Parameter	Unit	Value
Part no.		YT-82267
Mains voltage	[V~]	230 – 240
Frequency	[Hz]	50
Rated power	[W]	750
Revolutions	[min ⁻¹]	600 – 2800
Insulation class		II
Max. cutting thickness		
- wood	[mm]	150
- soft metals	[mm]	10
Weight	[kg]	3.15
Noise level:		
- sound pressure $L_{pA} \pm K_{pA}$	[dB(A)]	89.0 ± 3.0
- sound power $L_{wA} \pm K_{wA}$	[dB(A)]	100.0 ± 3.0
Vibration level $a_{vA} \pm K$ (wood/metal cutting)	[m/s ²]	8.87 ± 1.5/5.51 ± 1.5
Protection rating		IP20

The declared noise emission value has been measured using the standard test method and can be used to compare one tool to another. The declared noise emission value can be used in the preliminary exposure assessment.

The declared total vibration value has been measured using the standard test method and can be used to compare one tool to another. The declared total vibration value can be used in the initial exposure assessment.

Note! The vibration emission during tool operation may differ from the declared value, depending on the manner the tool is used.

Note! Safety measures to protect the operator, which are based on an assessment of exposure under actual conditions of use (including all parts of the work cycle, such as the time when the tool is switched off or idle and the activation time), must be specified.

GENERAL WARNINGS FOR THE SAFETY OF POWER TOOLS

Warning! Read all safety warnings, illustrations and specifications provided with this power tool. Failure to do so may result in electric shock, fire or serious injury.

Keep all warnings and instructions for future reference.

The term "power tool" used in warnings applies to all tools driven by power both wired and wireless.

Workplace safety

Keep the workplace well-lit and clean. Disorder and poor lighting can be causes of accidents.

Do not work with power tools in an environment with an increased risk of explosion, containing flammable liquids, gases or vapors. Power tools generate sparks that can ignite dust or fumes.

Children and third persons should not be allowed to enter the workplace. Loss of concentration can result in loss of control.

Electrical safety

The plug of the electric cable must match the power socket. You must not modify the plug in any way. Do not use any plug adapters with earthed power tools. An unmodified plug that fits the outlet reduces the risk of electric shock.

Avoid contact with earthed surfaces such as pipes, radiators and coolers. Grounding the body increases the risk of electric shock. **Do not expose power tools to contact with atmospheric precipitation or moisture.** Water and moisture that gets inside the power tool increases the risk of electric shock.

Do not overload the power cable. Do not use the power cord to carry, pull or unplug the power plug from the power outlet. Avoid contact of the power cable with heat, oils, sharp edges and moving parts. Damage or entanglement of the power cord increases the risk of electric shock.

In the case of working outside closed rooms, use extension cords intended for work outside closed rooms. The use of an extension cord adapted for outdoor use reduces the risk of electric shock.

When using a power tool in a humid environment is unavoidable as a protection against supply voltage use a residual current device (RCD). The use of RCD reduces the risk of electric shock.

Personal safety

Stay alert, pay attention to what you do and keep common sense while working with the power tool. Do not use a power tool when you are tired or under the influence of alcohol or medication. Even a moment of inattention while working can lead to serious personal injury.

Use personal protective equipment. Always wear eye protection. The use of personal protective equipment such as dust masks, anti-slip safety shoes, helmets and hearing protection reduce the risk of serious personal injury.

Prevent accidental operation. Make sure that the electric switch is in the "off" position before connecting to the power supply and / or battery, lifting or moving the power tool. Moving the power tool with the finger on the switch or powering the power tool, when the switch is in the "on" position can lead to serious injuries.

Before turning on the power tool remove any keys and other tools that were used to adjust it. The key left on the rotating parts of the power tool can lead to serious injuries.

Do not reach and do not lean too far. Keep the right attitude and balance all the time. This will allow easier control over the power tool in case of unexpected work situations.

Dress accordingly. Do not wear loose clothing or jewelry. Keep your hair and clothing away from moving parts of the power tool. Loose clothing, jewelry or long hair can be caught by moving parts.

If the devices are fitted for the connection of dust extraction or dust collection, make sure that they are connected and used properly. The use of dust extraction reduces the risk of dust hazards.

Do not let the experience acquired from frequent use of the tool resulted in carelessness and ignoring safety rules. Carefree action can cause serious injuries in a fraction of a second.

Use and care of the power tool

Do not overload the power tool. Use the power tool appropriate for the selected application. The right power tool will provide a better and safer job if used according to the designed load.

Do not use the power tool, if the electric switch does not allow switching on and off. Power tool, which cannot be controlled by means of a power switch is dangerous and must be returned for repair.

Disconnect the plug from the power socket and / or remove the battery if it is detachable from the power tool before adjusting, changing accessories or storing the tool. Such preventive measures will allow you to avoid accidentally turning on the power tool.

Keep the tool out of the reach of children, do not let people who do not know how to operate the power tool or these instructions use a power tool. Power tools are dangerous in the hands of untrained users.

Maintain power tools and accessories. Check the tool for mismatches or jams of moving parts, damage to parts and any other conditions that may affect the operation of the power tool. Damage must be repaired before using the power tool. Many accidents are caused by incorrectly maintained tools.

Keep cutting tools sharp and clean. Properly maintained cutting tools with sharp edges are less prone to jamming and are easier to control when working.

Use power tools, accessories and inserted tools etc. in accordance with these instructions, taking into account the type and conditions of work. The use of tools for work other than designed is likely to result in a dangerous situation.

Handles and gripping surfaces must be dry, clean and free from oil and grease. Slippery handles and gripping surfaces do not allow for safe operation and control of the tool in dangerous situations.

Repairs

Repair the power tool only in authorized facilities using only original spare parts. This ensures proper operation safety of the power tool.

SAFETY WARNINGS FOR RECIPROCATING SAWS

Hold the power tool by its insulated grip surfaces while performing operations where the cutting part may come into

contact with concealed wiring or its own cable. If the cutting part comes into contact with live cable, it may cause the exposed metal parts of the power tool to become live and electrocute the operator.

Use clamps or other practical means to securely fasten and support the workpiece on a stable platform. Holding the workpiece with your hand or pressed against your body makes it unstable and can lead to loss of control.

EQUIPMENT INSTALLATION

CAUTION! Only install the equipment when the supply voltage is disconnected. Pull the plug out of the mains outlet.

The jigsaw is supplied complete. After opening the factory packaging, check that all equipment items have been packed.

Install the dust extraction connector as shown in the figure (II). A properly installed connector can only be removed by pressing the latch and sliding it out of the base. The outlet of the connector must be connected to a dust extraction system not provided with the jigsaw.

PREPARING FOR WORK

Caution! All activities related to the assembly and replacement of saw blades, adjustment and maintenance of the power tool should be carried out with disconnected power supply to the tool. Therefore, before proceeding with these activities: Pull the plug out of the mains socket!

Dust extraction/blow out

A fan mounted in the motor generates an air draft that can be used to blow away dust generated during the work. This function can be used when it is not possible to connect the tool to an external dust extraction system. The air blast at the front of the tool allows dust to be blown out from under the blade, making cutting easier. An on/off switch on the side of the housing allows the airflow to be switched on (III). To activate the air blast from the front of the tool, turn the switch to the on – I position.

The air exhaust at the rear of the tool allows dust to be extracted via an external dust extraction system, which must be connected to the connection at the rear of the tool. If an external dust extraction system is used, refer to the information supplied with it.

Caution! If an external dust extraction system is used, do not switch on the air exhaust at the front of the tool. Before working with the dust extraction system connected, ensure that the air blast switch is in the off – O position.

It is recommended to use dust extraction wherever possible, this will reduce dust in the workplace and make it safer.

Blade installation and replacement (IV)

Check that the installed blade is not damaged or cracked, and that the cutting teeth are not broken. If any damage is found, replace the blade with a new one.

A wood cutting blade is supplied with the jigsaw. The blade should be mounted with the teeth facing forward. The saw blade should be placed in the spindle slot in such a manner that it leans against the cut-out in the roll with its back.

Caution! Wear protective gloves while fitting the blade. This will reduce the risk of injury.

Lift the blade guard.

Turn the spindle clamp and insert the blade holder into the spindle slot. Turn the clamp in the opposite direction and make sure that the blade is correctly clamped: the clamp has returned to its original position, the blade cannot be pulled out of the spindle.

Lower the blade guard.

To remove the blade follow the procedure in the reverse order.

Blade oscillation setting (V)

The jigsaw has a multi-stage blade oscillation adjustment. Adjustment is possible by means of a lever. The lower the numerical setting, the lower the blade oscillation. When set to "0", the saw blade oscillation is switched off.

Saw blade oscillation makes cutting easier and the degree of oscillation should be chosen experimentally, e.g. by cutting through waste material. However, please follow the guidelines below:

- in order to obtain the smoothest possible edge of the cut, the oscillation must be set at the lowest possible degree or even switched off,
- when cutting through curved material, the oscillations must be switched off,
- when cutting thin materials (e.g. sheet metal), the oscillation must be switched off,
- when cutting through hard materials (e.g. steel, aluminium), set the oscillation rate low or even switch it off,
- when cutting through medium-hard materials (e.g. wood), the degree of oscillation should be set between I and III,
- when cutting soft materials, set the maximum degree of oscillation.

Saw blade speed adjustment (VI)

The jigsaw has a potentiometer which allows you to set the saw blade speed. By rotating the potentiometer ring, you can select the saw blade speed which is appropriate for the given type of work. The lower the numerical setting, the lower the saw blade speed.

The speed should be chosen experimentally, for example by cutting through waste material. A lower speed should be used when cutting plastics or aluminium. You should also reduce the speed if the saw blade gets jammed during cutting.

Setting the cutting angle (VII)

The jigsaw's cutting angle can be adjusted between 0 and 45 degrees and the inclination can be adjusted both to the left and to the right. If necessary, remove the dust extraction connection before adjustment. Loosen the screws securing the jigsaw base, but do not remove them completely. Then move the base backwards or forwards and tilt it to set the desired cutting angle. The base can have clamps or a scale to help set the most common cutting angles. Once set, tighten the base screws and ensure that the base does not automatically change the set angle during operation.

Removing the base cap (VIII)

The tool is equipped with a protective cap made of plastic, which is attached to the base of the jigsaw. The cap is designed to reduce the risk of scratching delicate surfaces (e.g. laminate) during cutting. If the surfaces to be cut do not require working with the protective cap, it should be removed. To remove the cap, pull back the retaining lugs on the back of the cap until the back of the cap is loose, then slide the front of the cap out of the jigsaw base. Reassembly of the cap should be carried out in the reverse order of removal.

Mounting the guide (IX)

When cutting in a straight line, use a guide to move the jigsaw along the edge of the workpiece. When cutting in a straight line, avoid using only your hands to guide the jigsaw and use a guide or other tools wherever possible to make it possible to guide the tool.

Slide the guide into the base notches and secure its position with the mounting screws. Always slide the guide into both base notches, as only then will the guide feet be parallel to the jigsaw base.

USING THE TOOL

Ensure that the blade guard is fitted correctly and is lowered before starting work. Wear eye protection, hearing protection, and work gloves. Attach the workpiece to a workstation, e.g. by means of clamps, vices, etc. Never hold the workpiece only with hands or other body parts. In the case of cutting, support the material at its ends and near the cutting line. Support legs should be placed on both sides of the cutting line so that the saw blade does not jam in the cut when cutting. When cutting, the base must rest with its entire surface against the material being cut. Connect a dust extraction system to the dust extraction connection outlet.

Turning the jigsaw on and off

At the workplace make sure that the surface is level, stable and free of dirt.

Adopt a firm and stable posture.

Grasp the tool by the handle. Do not lean the working parts of the tool against any item or object.

Press the switch with your finger and hold it down. Check that the blade moves freely and that the tool does not begin vibrating in a suspicious or excessive manner. There is no smoke or suspicious smell coming from it. If any deviation from correct operation is observed, switch off the jigsaw, disconnect the plug from the mains supply and take it to an authorised repair centre.

The switch is equipped with a locking device that can be used during prolonged cutting. With the switch depressed, move the lock button left or right. Releasing the lock occurs when the switch is pressed.

The tool is switched off if the pressure on the switch is unlocked and released. The blade still moves for some time after it is turned off.

Cutting the straight line

Before starting to cut, it is advisable to mark the cutting line on the material using, for example, a pencil. It is also important to ensure that the material being cut does not contain elements of different hardness. For example, the wood being cut must not contain nails, staples or other metal parts. Also, avoid electrical wires that may be hidden in the material being cut.

Rest the front of the tool base against the material to be cut so that the blade does not touch it.

Turn on the tool and allow the blade to reach the full set speed.

Start cutting by guiding the jigsaw with both hands. When cutting, press the jigsaw against the surface and at the same time guide it along the cut line in a smooth motion. Use the minimum pressure that allows correct operation. Avoid tilting the jigsaw, hitting the material being cut with the blade and changing the direction of the cut. Failure to follow these instructions may result in the blade jamming in the material being cut, damage or deterioration (breakage) of the blade or the material being cut, as well as damage to the jigsaw itself.

When cutting hard metal, e.g. steel, take frequent breaks to cool the blade.

Cutting the curved line

Follow all recommendations for cutting the straight line, but use blades adapted for cutting curves. They have a narrower blade than blades designed for cutting straight lines and facilitate cutting curved lines.

When cutting holes, mark the shape of the hole to be cut and then drill a hole at the edge with a diameter larger than the width of the blade. The wall of the drilled hole should be in contact with the line of the marked hole to be cut. Insert the jigsaw blade into the hole and start cutting.

Additional notes

Do not overload the tool, the temperature of the external surface must never exceed 60°C.

When work is done, switch off the jigsaw, remove the plug from the mains socket and carry out maintenance and visual inspection.

Caution! Safety measures should be defined to protect the operator, which are based on an assessment of exposure in actual conditions of use (including all parts of the working cycle, such as the time when the tool is switched off or idling and the activation time).

MAINTENANCE AND INSPECTIONS

CAUTION! Before carrying out any adjustment, servicing or maintenance work, unplug the tool from the mains outlet. Having finished working, inspect the power tool for damage by visually checking the exterior and the body and the handles. Check the power cord with plug and its rubber gland, the action of the electric power switch, the ventilation openings for clogging, the motor brushes for sparking, the noise of the bearings and the drive transmission, and how the power tool starts and runs. During the warranty period, the user is not allowed to install any power tools or replace any components or parts, as this will void the warranty rights. Any defects noticed during the inspection or the operation signal the need for repair to be done at the service centre. After finishing work, the housing, ventilation openings, switches, auxiliary handle and covers should be cleaned e.g. with an air jet (with a pressure not exceeding 0.3 MPa), paintbrush or dry cloth without the use of chemicals and cleaning agents. Clean the tools and handles with a clean and dry cloth.

GERÄTEBESCHREIBUNG

Die Stichsäge ist ein Elektrowerkzeug und dient zum Schneiden von Oberflächen aus Holz und Holzwerkstoffen, Polyethylen- oder Polypropylenplatten und weichen Metallen unter Verwendung von Sägeblättern, die für die jeweilige Materialart ausgewählt werden. Das Werkzeug ermöglicht ein einfaches Schneiden von Werkstücken mit einem einstellbaren Schnittwinkel. Der korrekte, zuverlässige und sichere Betrieb des Gerätes hängt vom ordnungsgemäßen Produktgebrauch ab:

Lesen Sie daher vor dem Betrieb die gesamte Bedienungsanleitung durch und bewahren Sie sie auf.

Der Lieferant haftet nicht für jegliche Schäden und Verletzungen, die durch unsachgemäße Verwendung des Gerätes, Nichtbeachtung der Sicherheitsvorschriften und Empfehlungen dieser Bedienungsanleitung entstehen. Bei missbräuchlicher Verwendung des Geräts erlischt auch der Garantie- und Gewährleistungsanspruch des Benutzers.

ZUBEHÖR

In der Werksverpackung sollen eingelegt werden:

- Stichsäge
- Führung
- Sägeblätter
- Anschlussstutzen für Staubabsaugung

TECHNISCHE DATEN

Parameter	Maßeinheit	Wert
Artikel-Nr.		YT-82267
Netzspannung	[V~]	230 - 240
Frequenz	[Hz]	50
Nennleistung	[W]	750
Drehzahl	[min ⁻¹]	600 – 2800
Schutzklasse		II
Schnittstärke max.		
- Holz	[mm]	150
- weiche Metalle	[mm]	10
Gewicht	[kg]	3,15
Lärmpegel:		
- Schalldruck $L_{pA} \pm K_{pA}$	[dB(A)]	89,0 ± 3,0
- Schalleistung $L_{WA} \pm K_{WA}$	[dB(A)]	100,0 ± 3,0
Schwingungspegel $a_n \pm K$ (Holz-/Metallschneiden)	[m/s ²]	8,87 ± 1,5 / 5,51 ± 1,5
Schutzart		IP20

Der angegebene Lärmemissionswert wurde nach einem Standardprüfverfahren gemessen und kann zum Vergleich eines Werkzeugs mit einem anderen verwendet werden. Der angegebene Lärmemissionswert kann für eine vorläufige Expositionsbewertung verwendet werden.

Der angegebene Gesamtschwingungswert wurde mit dem Standardprüfverfahren gemessen und kann zum Vergleich des Werkzeugs mit einem anderen verwendet werden. Der angegebene Gesamtschwingungswert kann für die erste Expositionsbewertung verwendet werden.

Achtung! Die Schwingungsemission während des Werkzeugbetriebs kann je nach Einsatz des Werkzeugs vom angegebenen Wert abweichen.

Achtung! Zum Schutz des Bedieners sind Sicherheitsmaßnahmen festzulegen, die auf einer Bewertung der Exposition unter tatsächlichen Einsatzbedingungen (einschließlich aller Teile des Arbeitszyklus, wie z. B. der Zeit, in der das Werkzeug ausgeschaltet ist oder im Leerlauf anläuft, sowie der Aktivierungszeit) beruhen.

ALLGEMEINE SICHERHEITSHINWEISE FÜR ELEKTROWERKZEUGE

Warnung! Alle mit diesem Elektrowerkzeug / dieser Maschine mitgelieferten Sicherheitshinweise, Abbildungen und Spezifikationen gründlich lesen. Bei Nichtbeachten ist elektrischer Schlag, Brand oder ernsthafte Verletzungen nicht auszuschließen. **Alle Warnungen sowie Anleitungen für mögliche Bezugnahme aufbewahren.**

Der in den Warnungen verwendete Begriff „Elektrowerkzeug / Maschine“ betrifft alle Werkzeuge / Maschinen mit dem Netz- oder kabellosen Elektroantrieb.

Sicherheit am Arbeitsplatz

Arbeitsplatz gut beleuchtet und sauber halten. Bei Unordnung oder schwacher Beleuchtung kann es zu Unfällen kommen.
Elektrowerkzeuge / Maschinen nicht in einer Umgebung mit erhöhter Explosionsgefahr, mit brennbaren Flüssigkeiten, Gasen oder Dämpfen gebrauchen. Bei Einsatz von Elektrowerkzeugen / Maschinen kann der Funkenflug zu Staub- oder Dampfentzündung führen.

Kinder und Unbefugte fern vom Arbeitsplatz halten. Bei reduzierter Konzentration kann die Kontrolle über das Werkzeug verloren gehen.

Elektrische Sicherheit

Der Stecker des Stromkabels muss für die Steckdose geeignet sein. Stecker niemals modifizieren. Keine Steckeradapter mit geerdeten Elektrowerkzeugen / Maschinen verwenden. Originalstecker, die zur Steckdose passen, minimieren die Gefahr eines möglichen elektrischen Schlages.

Berührung geerdeter Flächen, wie Rohre, Heizkörper, Kühlgeräte, vermeiden. Die Erdung auf den Körper erhöht die Gefahr eines möglichen elektrischen Schlages.

Elektrowerkzeuge / Maschinen gegen direkte Regen- oder Schneeeinwirkung schützen. Dringt Wasser oder Feuchte ins Elektrowerkzeug / die Maschine, erhöht sich die Gefahr eines möglichen elektrischen Schlages.

Stromkabel nicht überlasten. Gerät am Stromkabel werde tragen, noch ziehen, Gerät durch Ziehen des Steckers und nicht des Stromkabels elektrisch abschalten. Kontakt des Stromkabels mit Wärme, Ölen, scharfen Kanten und beweglichen Teilen vermeiden. Ein beschädigtes oder verwirrtes Stromkabel erhöht die Gefahr eines elektrischen Schlages.

Bei der Arbeit im Freien nur Verlängerungskabel für den Einsatz im Freien verwenden. Mit derartigen Verlängerungskabeln wird die Gefahr eines elektrischen Schlages minimiert.

Ist der Einsatz der Elektrowerkzeuge / Maschinen in einer feuchten Umgebung unvermeidbar, sind Stromschutzvorrichtungen zum Schutz gegen die Versorgungsspannung einzusetzen. Dadurch wird die Gefahr eines elektrischen Schlages minimiert.

Persönliche Sicherheit

Immer achtsam bleiben, alle Tätigkeiten vorsichtig durchführen und Zurechnungsfähigkeit bei der Arbeit mit Elektrowerkzeugen / Maschinen behalten. Elektrowerkzeuge / Maschinen bei Müdigkeit oder unter Einfluss von Alkohol, Drogen oder Arzneimitteln nicht bedienen. Nur eine kurze Unachtsamkeit kann bei der Arbeit ernsthafte Körperverletzungen herbeiführen.

Persönliche Schutzausrüstungen verwenden. Schutzbrille immer tragen. Persönliche Schutzausrüstungen, wie Staubschutzmasken, rutschfreies Schutzhuhwerk, Schutzhelme und Gehörschutz, reduzieren die Gefahr ernsthafter Körperverletzungen.

Unerwartete Inbetriebnahme des Gerätes vermeiden. Vor dem Netz- / Akkuanschluss oder Vertragen des Elektrowerkzeuges / der Maschine sicherstellen, dass der Steuerschalter auf „Aus“ steht. Wird das Elektrowerkzeug / die Maschine mit dem Finger auf dem Steuerschalter vertragen oder mit dem Steuerschalter auf „Ein“ angeschlossen, kann es zu ernsthaften Körperverletzungen führen.

Alle Schlüssel und andere Werkzeuge, die zur Einstellung des Elektrowerkzeuges / der Maschine verwendet wurden, vor Einschalten des Gerätes entfernen. Ein an den rotierenden Komponenten des Elektrowerkzeuges / der Maschine zurückgelassener Schlüssel kann zu ernsthaften Verletzungen führen.

Nicht zu weit greifen oder sich beugen. Für eine korrekte Körperstellung während der Arbeit sorgen. Dadurch kann das Elektrowerkzeug / die Maschine bei unerwarteten Situationen bei der Arbeit einfacher beherrscht werden.

Entsprechende Schutzkleidung tragen. Lose Kleidung oder Schmuck nicht tragen. Lose Haare und die Kleidung fern von beweglichen Komponenten des Elektrowerkzeuges / der Maschine halten. Lose Kleidungsstücke, Schmuck oder lange Haare können durch diese Komponenten erfasst werden.

Sind die Geräte für den Anschluss einer Staubabsaugung ausgelegt, sicherstellen, dass sie korrekt angeschlossen und betrieben wird. Mithilfe einer Staubabsaugung wird die Gefahr ernsthafter Körperverletzungen minimiert.

Nicht zulassen, dass die bei der häufigen Bedienung von Elektrowerkzeugen / Maschinen gewonnenen Erfahrungen zur Unachtsamkeit und Ignorierung der Sicherheitsgrundsätze führen. Das unvorsichtige Vorgehen kann blitzschnell zu Körperverletzungen führen.

Elektrowerkzeuge / Maschinen gebrauchen und pflegen

Elektrowerkzeug / Maschine nicht überlasten und nur für den geplanten Einsatz gebrauchen. Ein entsprechendes Elektrowerkzeug / eine Maschine kann eine leistungsstärkere und sicherere Arbeit gewährleisten, wird das Gerät für die beabsichtigte Beanspruchung eingesetzt.

Elektrowerkzeug / Maschine nicht überlasten, wenn die Ein- und Ausschaltung mit dem Steuerschalter nicht möglich ist. Kann keine Kontrolle über das Elektrowerkzeug / die Maschine mit dem Steuerschalter gewährleistet werden, stellt es eine Gefahr dar und das Gerät ist dann reparieren lassen.

Stecker des Stromkabels ziehen und/oder (abbaubaren) Akku demontieren, bevor eine Einstellung, der Zubehörwechsel oder die Lagerung des Elektrowerkzeuges / der Maschine durchgeführt wird. Durch diese Sicherheitsmaßnahmen kann eine unerwartete Inbetriebnahme des Elektrowerkzeuges / der Maschine verhindert werden.

Elektrowerkzeug / Maschine fern von Kindern lagern, Elektrowerkzeug / Maschine durch Personen, die in der Gerätebedienung oder diesen Anleitungen nicht unterwiesen sind, nicht bedienen lassen. Von nicht unterwiesenen Personen bediente Elektrowerkzeuge / Maschinen stellen eine Gefahr dar.

Elektrowerkzeuge / Maschinen und Zubehör ordnungsgemäß warten. Elektrowerkzeuge / Maschinen auf nicht zusammenpassende oder verklemmte Werkzeuge, beschädigte Komponenten oder sonstige Fälle kontrollieren, die Funktion des Elektrowerkzeuges / der Maschine beeinträchtigen können. Alle Schäden vor Einsatz des Elektrowerkzeuges / der Maschine beheben lassen. Viele Unfälle werden durch eine mangelhafte Wartung des Elektrowerkzeuges / der Maschine herbeigeführt.

Schneidwerkzeuge immer sauber und geschärft halten. Ordnungsgemäß gewartete scharfkantige Schneidwerkzeuge verklemmen sich selten und können bei der Arbeit besser kontrolliert werden.

Nur Elektrowerkzeuge / Maschinen, Zubehör oder sonstige Anbauwerkzeuge usw. nach dieser Bedienungsanleitung einsetzen, dabei die Art und die Bedingungen der jeweiligen Arbeit berücksichtigen. Werden Werkzeuge nicht bestimmungsgemäß eingesetzt, kann es zu gefährlichen Situationen führen.

Handgriffe und Halteflächen immer trocken, sauber, öl- und schmierstofffrei halten. Durch verschmutzte Handgriffe und Halteflächen wird eine sichere Bedienung und Kontrolle des Elektrowerkzeuges / der Maschine bei gefährlichen Situationen unmöglich.

Reparaturen

Elektrowerkzeug / Maschine nur in entsprechenden Vertragswerkstätten unter Einsatz von Originalersatzteilen reparieren lassen. Dadurch wird eine entsprechende Arbeitssicherheit des Gerätes gewährleistet.

SICHERHEITSHINWEISE FÜR SÄGEN, DIE IN DER HIN- UND HER-BEWEGUNG ARBEITEN

Halten Sie das Elektrowerkzeug an den isolierten Griffflächen, wenn Sie Tätigkeiten durchführen, bei denen das Schneidelement mit der verborgenen Verkabelung oder dem eigenen Kabel in Berührung kommen kann. Ein Schneidelement, das mit einem stromführenden Draht in Berührung kommt, kann dazu führen, dass freiliegende Metallteile des Elektrowerkzeuges unter Strom gesetzt werden und der Bediener einen Stromschlag erleiden kann.

Verwenden Sie Klammern oder andere praktische Mittel, um Werkstücke sicher auf einer stabilen Plattform zu befestigen und zu unterstützen. Das Halten eines Werkstücks mit der Hand oder gegen den Körper gepresst macht es instabil und kann zum Verlust der Kontrolle führen.

MONTAGE VON AUSTRÜSTUNGSELEMENTEN

ACHTUNG! Das Zubehör darf nur bei ausgeschalteter Versorgungsspannung montiert werden. Ziehen Sie den Stecker aus der Steckdose.

Die Stichsäge wird komplett geliefert. Überprüfen Sie nach dem Öffnen der Werksverpackung, ob alle Komponenten verpackt sind. Installieren Sie den Anschlussstutzen für Staubabsaugung wie in der Abbildung (II) gezeigt. Eine ordnungsgemäß installierte Verbindung kann nur durch Drücken der Verriegelung und Herausschieben der Verbindung aus dem Sockel entfernt werden. Der Ausgang des Anschlusses muss an eine nicht mit der Stichsäge mitgelieferte Staubabsaugung angeschlossen werden.

VORBEREITUNG ZUM BETRIEB

Achtung! Alle Tätigkeiten im Zusammenhang mit der Montage und dem Austausch von Sägeblättern, sowie der Einstellung und Wartung des Elektrowerkzeuges sollten bei ausgeschalteter Versorgungsspannung des Werkzeuges durchgeführt werden. Bevor Sie mit diesen Tätigkeiten fortfahren: Ziehen Sie den Stecker aus der Steckdose!

Staubabsaugung

Ein im Motor eingebautes Gebläse erzeugt einen Luftzug, mit dem der bei der Arbeit entstehende Staub abgeblasen werden kann. Diese Funktion kann verwendet werden, wenn es nicht möglich ist, das Werkzeug an ein externes Absaugsystem anzuschließen. Durch den Luftstrom an der Vorderseite des Geräts wird der Staub unter dem Sägeblatt weggeblasen, was das Schneiden erleichtert. Ein Ein-/Ausschalter an der Seite des Gehäuses ermöglicht das Einschalten des Luftstroms (III). Um den Luftstrom von der Vorderseite des Geräts aus zu aktivieren, stellen Sie den Schalter auf die Position EIN - I.

Der Luftauslass an der Rückseite des Geräts ermöglicht die Absaugung von Staub über ein externes Absaugsystem, das an den Anschluss an der Rückseite des Geräts angeschlossen werden muss. Wenn eine externe Staubabsaugung verwendet wird, beachten Sie die mitgelieferten Informationen.

Achtung! Wenn eine externe Staubabsaugung verwendet wird, schalten Sie die Luftabsaugung an der Vorderseite des Geräts nicht ein. Bevor Sie mit angeschlossener Staubabsaugung arbeiten, vergewissern Sie sich, dass der Schalter für den Luftstrom in der Position AUS - O steht.

Es wird empfohlen, wo immer möglich eine Staubabsaugung zu verwenden, um die Staubbelastung am Arbeitsplatz zu verringern und die Sicherheit zu erhöhen.

Montage und Austausch der Sägeblätter (IV)

Überprüfen Sie, ob das montierte Sägeblatt nicht beschädigt oder gerissen ist, ob die Zähne des Sägeblattes nicht gebrochen

sind usw. Bei Beschädigung des Sägeblattes ist dieses durch ein neues zu ersetzen.

Ein Holz sägeblatt ist im Lieferumfang der Stichsäge enthalten. Das Sägeblatt sollte mit den Zähnen nach vorne gerichtet montiert werden. Das Sägeblatt sollte so in den Schlitz der Spindel eingesetzt werden, dass die Rückseite des Sägeblattes an der Nut in der Rolle anliegt.

Achtung! Bei der Montage des Sägeblattes sollten Schutzhandschuhe getragen werden. Dies reduziert das Verletzungsrisiko.

Heben Sie den Blattschutz ab.

Drehen Sie die Spindelklemme und setzen Sie den Sägeblatthalter in den Spindelschlitz ein. Drehen Sie die Klemme in die entgegengesetzte Richtung und vergewissern Sie sich, dass das Sägeblatt korrekt geklemmt ist: Die Klemme ist in ihre ursprüngliche Position zurückgekehrt, das Sägeblatt kann nicht aus der Spindel gezogen werden.

Senken Sie den Blattschutz ab.

Demontieren Sie das Blatt in umgekehrter Reihenfolge.

Einstellung der Blattschwingung (V)

Die Stichsäge ist mit einer mehrstufigen Regelung der Schwingungen des Sägeblattes ausgestattet. Die Regelung ist über einen Hebel möglich. Je niedriger der numerische Wert der Einstellung, desto geringer die Schwingungen des Sägeblattes. Bei der mit „0“ bezeichneten Einstellung werden die Schwingungen des Sägeblattes ausgeschaltet.

Die Schwingungen des Sägeblattes erleichtern das Schneiden. Der Schwingungsgrad sollte experimentell ausgewählt werden, z.B. durch Durchtrennen des Abfallstoffes. Bitte befolgen Sie jedoch die folgenden Anweisungen:

- um eine möglichst glatte Schnittkante zu erhalten, ist es erforderlich, den niedrigsten Schwingungsgrad einzustellen oder sogar die Schwingungen auszuschalten,
- beim Schneiden durch gebogenes Material müssen die Schwingungen ausgeschaltet werden,
- beim Schneiden von dünnen Materialien (z.B. Blechplatte) sollten die Schwingungen ausgeschaltet werden,
- stellen Sie beim Schneiden durch harte Materialien (z. B. Stahl, Aluminium) die Oszillationsrate niedrig ein oder schalten Sie sie sogar aus,
- beim Schneiden durch mittelharte Materialien (z.B. Holz) sollte der Oszillationsgrad zwischen I und III eingestellt werden,
- beim Schneiden von weichen Materialien ist der maximale Schwingungsgrad einzustellen.

Einstellen der Geschwindigkeit des Sägeblattes (VI)

Die Stichsäge verfügt über ein Potentiometer, mit dem Sie die Geschwindigkeit des Sägeblattes einstellen können. Durch Drehen des Rings des Potentiometers können Sie die richtige Geschwindigkeit des Sägeblattes für den jeweiligen Einsatzzweck auswählen. Je niedriger der numerische Wert der Einstellung, desto geringer die Geschwindigkeit des Sägeblattes. Die Geschwindigkeit sollte experimentell ausgewählt werden, z.B. durch Durchtrennen des Abfallstoffes. Beim Schneiden von Kunststoffen oder Aluminium sollte eine niedrigere Geschwindigkeit verwendet werden. Die Geschwindigkeit sollte auch verringert werden, wenn sich das Sägeblatt beim Schneiden verklemt.

Einstellung des Sägewinkels (VII)

Die Stichsäge ermöglicht es, den Sägewinkel beim Querschneiden im Bereich von 0 bis 45 Grad einzustellen. Die Neigung ist sowohl nach links als auch nach rechts möglich. Gegebenenfalls sollte der Absauganschluss vor der Einstellung entfernt werden. Lösen Sie die Schrauben, mit denen der Sockel der Stichsäge befestigt ist, aber entfernen Sie sie nicht vollständig. Bewegen Sie dann den Sockel nach vorne oder hinten und kippen Sie ihn, um den gewünschten Sägewinkel einzustellen. Der Sockel kann mit Nasen oder einer Skala versehen werden, um die gängigsten Sägewinkel einzustellen. Ziehen Sie nach der Einstellung die Schrauben des Sockels fest und achten Sie darauf, dass der Sockel den eingestellten Winkel während des Betriebs nicht automatisch verändert.

Abnehmen der Sockelkappe (VIII)

Das Werkzeug ist mit einer Schutzkappe aus Kunststoff ausgestattet, die an dem Sockel der Stichsäge befestigt ist. Mit der Sockelkappe wird das Risiko von Kratzern auf empfindlichen Oberflächen (z. B. Laminat) beim Sägen verringert. Wenn die zu schneidenden Flächen nicht mit der Sockelkappe bearbeitet werden müssen, sollte die Sockelkappe entfernt werden. Um die Sockelkappe zu entfernen, ziehen Sie die Haltetaschen auf der Rückseite der Sockelkappe zurück, bis die Rückseite der Sockelkappe lose ist, und schieben Sie dann die Vorderseite der Sockelkappe aus dem Stichsägensockel. Der Wiedereinbau des Deckels erfolgt in umgekehrter Reihenfolge wie der Ausbau.

Montage der Führung (IX)

Verwenden Sie beim Längsschneiden die Führung, um die Stichsäge entlang der Kante des zu schneidenden Materials zu führen. Vermeiden Sie beim Längsschneiden, die Stichsäge nur mit den Händen zu führen, und verwenden Sie nach Möglichkeit eine Führung oder andere Werkzeuge, um die Führung des Werkzeuges zu erleichtern.

Schieben Sie die Führung in die Schlitze im Sockel und sichern Sie sie mit den Befestigungsschrauben. Schieben Sie die Führung immer in beide Schlitze des Sockels, erst dann ist die Basis der Führung parallel zum Sockel der Stichsäge.

BENUTZUNG DES GERÄTS

Achten Sie darauf, dass der Blattschutz richtig montiert und vor Arbeitsbeginn abgesenkt ist. Tragen Sie Augen- und Gehörschutz sowie Arbeitshandschuhe. Bearbeiteten Gegenstand an der Werkbank bspw. mit Schraubzwingen, einem Schraubstock usw. festhalten und niemals mit Händen oder anderen Körperteilen halten. Das Material ist für das Schneiden an den beiden Enden und in der Schnittliniennähe abzustützen. Die Stützen sind an den beiden Schnittlinienseiten so zu platzieren, dass sich das Sägeblatt nicht in der Schnittfuge verklemmt. Beim Schneiden muss der Sockel mit seiner gesamten Oberfläche auf dem zu schneidenden Material aufliegen. Schließen Sie eine Staubabsaugung an den Ausgang des Anschlussstutzens für Staubabsaugung an.

Ein- und Ausschalten der Stichsäge

Achten Sie am Arbeitsplatz darauf, dass der Untergrund eben, stabil und schmutzfrei ist.

Nehmen Sie eine feste und stabile Haltung ein.

Fassen Sie das Werkzeug am Griff an. Lehnen Sie die Arbeitsteile des Werkzeugs nicht gegen Gegenstände.

Drücken Sie den Schalter mit Ihrem Finger und halten Sie ihn gedrückt. Überprüfen Sie, ob sich das Sägeblatt frei bewegt und ob das Werkzeug nicht in verdächtige oder übermäßige Vibrationen gerät. Es keinen Rauch oder verdächtigen Geruch aussondert. Wenn Sie eine Abweichung vom korrekten Betrieb feststellen, schalten Sie die Stichsäge aus, ziehen Sie den Netzstecker und bringen Sie sie zu einer autorisierten Reparaturstelle.

Der Schalter ist mit einer Sperrtaste ausgestattet, die bei längerem Schneiden verwendet werden kann. Bewegen Sie bei gedrücktem Schalter die Sperrtaste nach links oder rechts. Die Sperre wird durch Drücken des Schalters aufgehoben.

Das Werkzeug wird ausgeschaltet, wenn der Druck auf den Schalter entriegelt und wieder losgelassen wird. Das Sägeblatt kann sich nach dem Ausschalten noch einige Zeit lang bewegen.

Schneiden in einer geraden Linie

Bevor Sie mit dem Schneiden beginnen, ist es ratsam, die Schnittlinie auf dem Material zu markieren, z. B. mit einem Bleistift. Außerdem ist darauf zu achten, dass das zu schneidende Material keine Elemente mit anderer Härte enthält. So darf das zu schneidende Holz beispielsweise keine Nägel, Klammern oder andere Metallteile enthalten. Elektrische Drähte, die in dem zu schneidenden Material verborgen sein könnten, sollten ebenfalls vermieden werden.

Legen Sie die Vorderseite des Werkzeugs an das zu schneidende Material an, so dass das Blatt das Material nicht berührt.

Schalten Sie das Gerät ein und lassen Sie das Blatt die volle eingestellte Drehzahl erreichen.

Beginnen Sie mit dem Schneiden, indem Sie die Stichsäge mit beiden Händen führen. Drücken Sie die Stichsäge beim Schneiden gegen den Untergrund und führen Sie sie gleichzeitig mit einer gleichmäßigen Bewegung entlang der Schnittlinie. Verwenden Sie den Mindestdruck, der einen korrekten Betrieb ermöglicht. Vermeiden Sie es, die Stichsäge zu kippen, mit dem Sägeblatt auf das zu schneidende Material zu schlagen und die Schnittrichtung zu ändern. Die Nichtbeachtung dieser Anweisungen kann dazu führen, dass sich das Sägeblatt im zu schneidenden Material verklemmt, dass das Sägeblatt oder das zu schneidende Material beschädigt oder zerstört wird (Bruch) und dass die Stichsäge selbst beschädigt wird.

Beim Schneiden von hartem Metall, z. B. Stahl, sollten häufige Pausen eingelegt werden, um das Sägeblatt abzukühlen.

Schneiden in der Kurvenlinie

Befolgen Sie alle Empfehlungen wie bei geraden Schnitten, verwenden Sie jedoch Klingen, die für Kurvenschnitte geeignet sind. Sie verfügen über eine schmalere Klinge als Blätter für den geraden Schnitt und erleichtern das Schneiden von Kurven.

Wenn Sie Löcher schneiden, markieren Sie die Form des zu schneidenden Lochs und bohren Sie dann ein Loch mit einem Durchmesser, der größer ist als die Breite der Klinge am Rand des Lochs. Die Wand des gebohrten Lochs sollte mit der Linie des markierten Lochs in Berührung kommen, das geschnitten werden soll. Führen Sie das Stichsägeblatt in das Loch ein und beginnen Sie zu schneiden.

Zusätzliche Anmerkungen

Das Werkzeug darf nicht überlastet werden – die Außenflächentemperatur darf 60°C niemals überschreiten.

Schalten Sie die Stichsäge nach Beendigung der Arbeit aus, ziehen Sie den Stecker aus der Steckdose und führen Sie eine Wartungs- und Sichtprüfung durch.

Achtung! Zum Schutz des Bedieners sind Sicherheitsmaßnahmen festzulegen, die auf einer Expositionsbewertung unter tatsächlichen Einsatzbedingungen (einschließlich aller Teile des Arbeitszyklus, wie z. B. der Zeit, in der das Werkzeug ausgeschaltet ist oder im Leerlauf läuft, sowie der Aktivierungszeit) beruhen.

WARTUNG UND INSPEKTIONEN

ACHTUNG! Stecker des Stromkabels vor jeder Einstellung, Inspektion oder Reinigung ziehen. Nach beendetem Einsatz sind die Komponenten des Elektrowerkzeugs: Gerätekörper und Haltegriff, Stromkabel mit Stecker und Flexhalterung auf Beschaffenheit visuell, Steuerschalter auf Funktion, Lüftungsschlitze auf Durchgängigkeit, Kohlenbürsten auf Funkenbildung, Lager und Getriebe auf Geräusche, das Werkzeug selbst auf fehlerfreien Start und gleichmäßigen Lauf zu prüfen und zu beurteilen. Es ist während der Garantiedauer für den Betreiber verboten, Elektrowerkzeuge oder sonstige Komponenten anzubauen, da es sonst

DE

zum Verlust der Garantieansprüche führt. Alle bei der Inspektion oder während des Betriebs festgestellten Anomalien sind ein Signal für eine Reparatur in einer vom Hersteller autorisierten Servicestelle. Gehäuse, Lüftungsschlitze, Schalter, Zusatzhandgriff und Schutzverkleidungen nach beendeter Arbeit bspw. mit Druckluft (bei maximal 0,3 MPa), mit einem Pinsel oder einem trockenen Lappen ohne Chemie- und Reinigungsmittel reinigen. Reinigen Sie die Werkzeuge und Werkzeughalter mit einem trockenen, sauberen Tuch.

ХАРАКТЕРИСТИКИ МАШИНЫ

Лобзик - это электроинструмент, предназначенный для резки древесных поверхностей и поверхностей из древесных материалов, полиэтиленовых или полипропиленовых панелей и мягких металлов с помощью полотен, правильно подобранных для данного типа материала полотна. Инструмент позволяет легко разрезать обрабатываемые поверхности с возможностью регулировки угла резки. Правильная, надежная и безопасная работа устройства зависит от правильной эксплуатации, поэтому:

прежде чем приступить к работе с инструментом, необходимо прочитать руководство и хранить его вблизи места проведения работ.

Поставщик не несет ответственности за любые повреждения и травмы, возникшие в результате использования устройства не по назначению, несоблюдения правил техники безопасности и рекомендаций данного руководства. Использование инструмента не по назначению приводит к потере пользователем права на гарантийное обслуживание, а также права на защиту в виде ответственности продавца перед покупателем в случае, если проданное изделие имеет физический или юридический дефект.

АКСЕССУАРЫ

В заводской упаковке должны находиться:

- лобзик
- направляющая
- полотно
- соединение для удаления пыли

ТЕХНИЧЕСКИЕ ХАРАКТЕРИСТИКИ

Параметр	Единица измерения	Значение
Номер по каталогу		УТ-82267
Напряжение сети	[В~]	230 - 240
Частота	[Гц]	50
Номинальная мощность	[Вт]	750
Обороты	[мин ⁻¹]	600 - 2800
Класс изоляции		II
Толщина резки - макс.		
- древесина	[мм]	150
- мягкие металлы	[мм]	10
Вес	[кг]	3,15
Уровень шума:		
- звуковое давление $L_{WA} \pm K_{WA}$	[дБ(A)]	89,0 ± 3,0
- акустическая мощность $L_{WA} \pm K_{WA}$	[дБ(A)]	100,0 ± 3,0
Уровень вибрации $a_{rh} \pm K$ (резка дерева / металла)	[м/с ²]	8,87 ± 1,5 / 5,51 ± 1,5
Степень защиты		IP20

Заявленное значение эмиссии шума было измерено с использованием стандартного метода испытаний и может использоваться для сравнения одного инструмента с другим. Заявленное значение эмиссии шума может быть использовано при первоначальной оценке воздействия.

Заявленное общее значение вибрации было измерено с использованием стандартного метода испытаний и может использоваться для сравнения одного инструмента с другим. Заявленное общее значение вибрации может быть использовано при первоначальной оценке воздействия.

Внимание! Значение вибрации во время работы с инструментом может отличаться от заявленного значения в зависимости от способа использования инструмента.

Внимание! Необходимо определить меры безопасности для защиты пользователя, которые основаны на оценке воздействия в реальных условиях использования (включая все части рабочего цикла, например, когда инструмент выключен или работает на холостом ходу и время активации).

ОБЩИЕ ПРЕДОСТЕРЕЖЕНИЯ, КАСАЮЩИЕСЯ БЕЗОПАСНОСТИ ЭЛЕКТРОИНСТРУМЕНТОВ

Предостережение! Следует ознакомиться со всеми предостережениями по безопасности, иллюстрациями и спец-

ификациями, которые доставлялись с этим электроинструментом / машиной. Несоблюдение их может привести к электрическому поражению, пожару или к серьезным травмам.

Сохранить все предостережения и инструкции для будущего отнесения.

Понятия «электроинструмент / машина», использованные в предостережениях, относятся ко всем инструментам / машинам, которые приводятся в действие электрическим током, как проводных, так и беспроводных.

Безопасность рабочего места

Рабочее место следует сохранять при хорошем освещении и в чистоте. Беспорядок и слабое освещение могут быть причинами возникновения случаев.

Не следует работать электроинструментами / машинами в среде с увеличенным риском взрыва, который содержит горючие жидкости, газы или пары. Электроинструменты / машины генерируют искры, которые могут зажечь пыль или пары.

Не следует допускать детей и посторонних лиц к рабочему месту. Потеря концентрации может стать причиной потери контроля.

Электрическая безопасность

Штепсель провода должен подходить к сетевой розетке. Не полагается модифицировать штепсели каким-либо иным способом. Не полагается применять никаких адаптеров штепселя с заземленными электроинструментами / машинами. Не модифицированный штепсель, подходящий к розетке, уменьшает риск поражения электрическим током. Следует избегать контакта с заземленными такими поверхностями, как трубы, обогреватели и холодильники. Заземление тела увеличивает риск поражения электрическим током.

Не следует подвергать электроинструменты / машин на контакт с атмосферными осадками или влажностью. Вода и влажность, которая проникнет внутрь электроинструмента / машины, увеличивает риск поражения электрическим током.

Не протягивать питающий кабель. Не применять питающего кабеля, чтобы носить, тянуть или отсоединять штепсель от сетевой розетки. Избегать контакта питающего кабеля с теплом, маслами, острыми кромками и подвижными частями. Повреждение или спутывание питающего кабеля увеличивает риск поражения электрическим током.

В случае работы вне закрытых помещений, следует применять удлинители, предназначенные для работы вне закрытых помещений. Использование удлинителя, приспособленного для работы наружу помещений, уменьшает риск поражения электрическим током.

В случае, когда применение электроинструмента / машин во влажной среде является неизбежным, тогда как защиту от напряжения питания следует применять устройство дифференциального тока (УДТ) [англ. *residual current device, RCD*]. Применение УДТ уменьшает риск поражения электрическим током.

Персональная безопасность

Будь бдителен, обращай внимание на то, что делаешь, и храни здравый рассудок во время работы с электроинструментом / машиной. Не применяй электроинструмента / машины, будучи переутомленным или под воздействием наркотиков алкоголя или лекарств. Даже минута невнимания во время работы может привести к серьезным персональным травмам.

Применяй средства персональной защиты. Всегда накладывай защиту зрения. Применение средств персональной защиты, таких как пылезаститный респиратор, противоскользящая защитная обувь, каски и защитники слуха, уменьшают риск серьезных персональных травм.

Предотвращай случайный ввод в действие. Убедись, что электрический выключатель перед подсоединением к питанию и/или аккумулятору, поднесением или переноской электроинструмента / машины, находится в позиции «выключен». Переноска электроинструмента / машины с пальцем на выключателе или питание электроинструмента / машины, когда выключатель находится в позиции «включен», может привести к серьезным травмам.

Перед включением| электроинструмента / машины сними все ключи и другие инструменты, которые были использованы для его регулировки. Ключ, оставленный на вращательных элементах инструмента / машины, может вести к серьезным травмам.

Не протягивай руку и не высовывайся очень далеко. Удерживай соответствующее положение, а также равновесие на протяжении всего времени. Это позволит легче овладеть электроинструментом / машиной в случае непредвиденных ситуаций во время работы.

Соответственно одевайся. Не надевай более свободную одежду или бижутерию. Удерживай волосы и одежду в отдалении от подвижных частей электроинструмента / машины. Свободная одежда, бижутерия или длинные волосы могут быть схвачены подвижными частями.

Если устройства приспособлены для присоединения вытяжки| пыли или накопления пыли, убедись, что они были подсоединены и использованы правильно. Применение вытяжки пыли уменьшает риск угроз, связанных с пылями.

Не позволяй, чтобы опыт, приобретенный частым использованием инструмента / машины, повлекли беззаботность и игнорирование правил безопасности. Беззаботное действие может привести до серьезных травм в одну долю секунды.

Эксплуатация и заботливость об электроинструменте / машине

Не перегружай электроинструмент / машину. Применяй электроинструмент / машину, соответствующий для выбранного применения. Соответствующий электроинструмент / машина обеспечит лучшую и более безопасную работу, если будет использован для спроектированной нагрузки.

Не применяй электроинструмент / машину, если электрический выключатель не делает возможным включение| и выключение. Инструмент / машина, который не дается контролировать при помощи сетевого выключателя является опасным и его следует сдать в ремонт.

Отсоедини штепсель от питающей розетки и/или демонтируй аккумулятор, если является отключаемым от электроинструмента / машины перед регулировкой, заменой принадлежностей или хранением инструмента / машины. Такие предохранительные мероприятия позволят избежать случайного включения электроинструмента / машины. Храни инструмент в недоступном для детей месте, не позволяй лицам, незнающим обслуживания электроинструмента / машины или этих инструкций, пользоваться электроинструментом / машиной. Электроинструменты / машины опасны в руках пользователей, не прошедших курсы подготовки.

Проводи технический уход за электроинструментами / машинами, а также за принадлежностью. Проверяй инструмент / машину под углом несоответствия или насечек подвижных частей, поврежденных частей, а также каких-либо других условий, которые могут повлиять на действие электроинструмента / машины. Повреждения следует починить перед использованием электроинструмента / машины. Много случаев вызваны несоответственным техническим уходом за инструментами / машинами.

Режущие инструменты следует удерживать в чистоте и в заостренном состоянии. Режущие инструменты с острыми кромками с соответственно проведенным техническим уходом являются менее склонными к заземлению/заклиниванию и можно легче контролировать их во время работы.

Применяй электроинструменты / машины, принадлежности и инструменты, которые вставляются и т.д. согласно с данными инструкциями, принимая во внимание вид и условия работы. Применение инструментов для другой работы, чем для которой были спроектированы, может привести до возникновения опасной ситуации.

Рукояти и поверхности для хватки сохраняй сухими, чистыми, а также свободными от масла и мази. Скользкие рукояти и поверхности для хватки не позволяют на безопасное обслуживание, а также контролирование инструмента / машины в опасных ситуациях.

Ремонты

Ремонтируй электроинструмент / машину только в учреждениях, имеющих на это служебные права, которые применяют только оригинальные запчасти. Обеспечь эту соответствующую безопасность работы электроинструмента.

ПРЕДУПРЕЖДЕНИЯ ПО ТЕХНИКЕ БЕЗОПАСНОСТИ ПРИ РАБОТЕ С ВОЗВРАТНО-ПОСТУПАТЕЛЬНЫМИ ПИЛАМИ

Держите электроинструмент за изолированные поверхности рукояток при выполнении операций, во время которых режущий элемент может соприкасаться со скрытой проводкой или собственным кабелем. Попадание режущего элемента на провод под напряжением может привести к тому, что открытые металлические части электроинструмента окажутся под напряжением и могут привести к поражению пользователя электрическим током.

Используйте фиксаторы или другие практичные средства для надежного зажима и поддержки заготовок на устойчивой платформе. Если держать заготовку рукой или прижимать к телу, она становится неустойчивой и это может привести к потере контроля.

СБОРКА ЭЛЕМЕНТОВ ОБОРУДОВАНИЯ

ВНИМАНИЕ! Установку принадлежностей можно производить только при отключенном источнике питания. Выньте вилку из розетки.

Лобзик поставляется в комплектном состоянии. После вскрытия заводской упаковки убедитесь что все элементы оборудования находятся в упаковке.

Установите соединение для удаления пыли, как показано на иллюстрации (II). Правильно установленное соединение можно снять, только нажав на фиксатор и выдвинув соединение из основания. Выход соединения должен быть подключен к системе удаления пыли, не входящей в комплект поставки лобзика.

ПОДГОТОВКА К РАБОТЕ

Внимание! Все работы, связанные со сборкой и заменой пильных полотен, регулировкой и техническим обслуживанием электроинструмента, должны выполняться при выключенном электропитании инструмента, поэтому, прежде чем приступать к этим работам: Выньте вилку из розетки электросети!

Продувка / удаление пыли

Вентилятор, установленный в двигателе, создает воздушную тягу, которая может быть использована для удаления пыли, образующейся в процессе работы. Эта функция может использоваться в тех случаях, когда нет возможности подключить

инструмент к внешней системе пылеудаления. Продувка воздухом в передней части инструмента позволяет выдувать пыль из-под полотна, облегчая процесс резки. Выключатель на боковой стороне корпуса позволяет включить поток воздуха (III). Для включения продувки воздухом в передней части инструмента поверните выключатель в положение «включено» - I.

Продувка воздухом в задней части инструмента позволяет удалять пыль помощью внешней системы пылеудаления, которая должна быть подключена к соединению в задней части инструмента. Если используется внешняя система пылеудаления, обратитесь к информации, которая прилагается к ней.

Внимание! Если используется внешняя система пылеудаления, не включайте продувку воздухом в передней части инструмента. Перед началом работы с подключенной системой пылеудаления убедитесь, что выключатель продувки воздухом находится в положении «выключено» - O.

Рекомендуется по возможности использовать пылеудаление - это уменьшит количество пыли на рабочем месте и сделает его более безопасным.

Установка и замена полотна (IV)

Убедитесь, что установленное полотно не повреждено, не треснуло, зубья не сломаны и т.д. При обнаружении повреждений замените полотно новым.

В комплекте с лобзиком поставляется полотно для резки древесины. Пильный диск должен быть смонтирован зубьями вперед. Полотно должно быть установлено в паз шпинделя таким образом, чтобы оно опиралось тыльной стороной на вырез в ролик.

Внимание! Установку пильного полотна следует выполнять в защитных перчатках. Это уменьшит риск получения травмы. Поднимите защитный кожух полотна.

Поверните зажим шпинделя и вставьте держатель полотна в паз шпинделя. Поверните зажим в обратном направлении и убедитесь, что лезвие зажато правильно: зажим вернулся в исходное положение, полотно невозможно вытащить из шпинделя.

Опустите защитный кожух полотна.

Снятие полотна следует выполнять в обратном порядке.

Настройка колебаний полотна (V)

Лобзик имеет многоступенчатую регулировку колебаний полотна. Регулировка возможна с помощью рычага. Чем ниже числовая настройка, тем ниже колебания полотна. Если установлено значение «0», колебания полотна выключаются.

Колебания пильного полотна облегчают резку, а степень колебаний следует выбирать экспериментально, например, путем пропила через отходный материал. Однако следует руководствоваться инструкциями ниже:

- для получения максимально гладкого края реза необходимо настроить минимально возможную степень вибрации или даже ее отключить,
- при резке материала по дуге колебания должны быть отключены,
- при резке тонких материалов (например, листового металла) колебания должны быть отключены,
- при резке твердых материалов (например, стали, алюминия) установите низкую частоту колебаний или вообще отключите их,
- при резке материалов средней твердости (например, древесины) степень колебаний следует устанавливать между I и III,
- при резке мягких материалов установите максимальную степень вибрации.

Настройка скорости пильного полотна (VI)

Лобзик оснащен потенциометром, который позволяет регулировать скорость пильного полотна. Вращая кольцо потенциометра, вы можете выбрать соответствующую частоту вращения полотна для данной работы. Чем ниже числовая настройка, тем ниже скорость вращения полотна. Скорость следует выбирать экспериментально, например, путем разрезания отходов. При резке пластмасс или алюминия следует использовать меньшую скорость. Также следует уменьшить скорость, если плотно заклинило во время резки.

Установка угла резки (VII)

Можно регулировать угол резания лобзика от 0 до 45 градусов, а наклон можно регулировать как влево, так и вправо. При необходимости перед выполнением регулировок необходимо снять патрубок для отвода пыли. Ослабьте винты, крепящие основание лобзика, но не выкручивайте их полностью. Затем переместите основание назад или вперед и наклоните его, чтобы установить желаемый угол резки. Основание может иметь крепления или шкалу для установки наиболее распространенных углов резки. После настройки затяните винты основания и убедитесь, что основание не изменяет автоматически установленный угол во время работы.

Снятие крышки основания (VIII)

Инструмент оснащен защитной крышкой из пластика, который крепится к основанию лобзика. Крышка предназначена для снижения риска появления царапин на деликатных поверхностях (например, ламинированных) при резке. Если разрезаемые поверхности не требуют работы с защитной крышкой, то ее следует снять. Чтобы снять крышку, оттяните крепежные зацепления задней части крышки, пока она не освободится, затем выдвиньте переднюю часть крышки из основания

лобзика. Сборку крышки следует выполнять в порядке, обратном снятию.

Установка направляющей (IX)

При прямых распилах направляйте лобзик вдоль края режущего материала с помощью направляющей. При резке по прямой избегайте направлять лобзик только руками и используйте направляющие или другие инструменты там, где это возможно, чтобы получить возможность управлять инструментом.

Вставьте направляющую в пазы основания и закрепите ее в этом положении при помощи крепежных болтов. Всегда вставляйте направляющую в оба паза основания, только тогда стопа направляющей будет параллельна основанию лобзика.

ИСПОЛЬЗОВАНИЕ ИНСТРУМЕНТА

Перед началом работы убедитесь, что защитный кожух полотна правильно установлен и опущен. Надеть защитные очки, защитные наушники и рабочие перчатки. Прикрепите заготовку к рабочей станции, например, с помощью столярных зажимов, тисков и т. д. Никогда не держите разрезаемый материал только руками или другими частями тела. При резке поддерживайте материал на его концах и вблизи линии резки. Опоры следует размещать на обеих сторонах линии резки, так чтобы при пилении плотно не застревало в пропили. Во время резки основание должно прилегать всей своей поверхностью к разрезаемому материалу. Подключите систему пылеудаления к выходу патрубка пылеудаления.

Включение и выключение лобзика

На месте работы убедитесь, что пол ровный, стабильный и очищенный от загрязнения.

Примите устойчивую и стабильную позицию.

Возьмите инструмент за рукоятку. Не опирайте рабочие части инструмента на каком-либо предмете или объекте.

Нажмите на выключатель пальцем и удерживайте его в нажатом положении. Убедитесь, что полотно пилы свободно перемещается и что инструмент не попадает в подозрительные или чрезмерные вибрации. Что из него не выходит дым или подозрительный запах. Если наблюдаются какие-либо отклонения от правильной работы, выключите лобзик, отсоедините вилку от сети и передайте его в авторизованный ремонтный центр.

Выключатель оснащен блокирующим устройством, которое можно использовать при длительной резке. При нажатом выключателе переместите кнопку блокировки влево или вправо. Блокировка отключается нажатием на выключатель.

Инструмент отключается, если нет давления на выключатель и он опущен. После выключения полотно двигается в течение некоторого времени.

Резка по прямой линии

Перед началом резки рекомендуется отметить линию резки на материале, например, с помощью карандаша. Также важно убедиться, что разрезаемый материал не содержит элементов другой степени твердости. Например, распиливаемая древесина не должна содержать гвоздей, скоб или других металлических элементов. Также следует избегать электрических проводов, которые могут быть скрыты в разрезаемом материале.

Прижмите переднюю часть основания инструмента к разрезаемому материалу так, чтобы полотно не касалось его.

Включите инструмент и дайте полотну достичь полной установленной скорости.

Начните резку, направляя лобзик обеими руками. Во время резки прижмите лобзик к основанию и одновременно плавным движением ведите его вдоль линии резки. Используйте минимальное давление, обеспечивающее правильную работу. Избегайте наклона лобзика, ударов полотна о разрезаемый материал и изменения направления резки. Несоблюдение этих инструкций может привести к заклиниванию полотна в разрезаемом материале, повреждению или разрушению (поломке) полотна или разрезаемого материала, а также к повреждению самого лобзика.

При резке твердого металла, например, стали, необходимо делать частые перерывы для охлаждения полотна.

Резка по кривой линии

Соблюдайте все рекомендации, как для прямолинейной резки, но используйте полотна, приспособленные для резки по кривой линии. Они имеют более узкое лезвие, чем полотна, предназначенные для прямолинейной резки, и облегчают вырезание по кривой линии.

При вырезании отверстий отметьте форму вырезаемого отверстия, а затем просверлите отверстие диаметром больше, чем ширина лезвия полотна, по краю отверстия. Стенка просверленного отверстия должна соприкасаться с линией размеченного отверстия, которое необходимо вырезать. Вставьте полотно лобзика в отверстие и начните резку.

Дополнительные замечания

Не допускайте перегрузки инструмента - температура внешних поверхностей никогда не может превышать 60°C.

По окончании работы выключите лобзик, выньте вилку из сетевой розетки и проведите техническое обслуживание и визуальный осмотр.

Внимание! Необходимо указать меры безопасности для защиты пользователя, которые основаны на оценке воздействия

в реальных условиях использования (включая все части рабочего цикла, например, когда инструмент выключен или работает на холостом ходу и время активации).

ТЕХНИЧЕСКИЙ УХОД И ТЕХНИЧЕСКИЕ ОСМОТРЫ

ВНИМАНИЕ! Прежде чем приступить к регулировке, техническому обслуживанию или техническому содержанию устройства, его необходимо отключить от сети питания. После завершения работы провести осмотр и оценку технического состояния инструмента: корпуса, держателей, сетевого провода с вилкой и гибким присоединением, функционирования электрического выключателя, проходимость вентиляционных отверстий для отвода воздуха, отсутствия искрения щеток, отсутствия шума при работе подшипников и шестерен, исправность запуска и равномерность работы. Демонтаж электроинструмента или замена подузлов и компонентов в течение гарантийного срока Пользователем приведет к потере гарантии на устройство. Все неправильности, наблюдаемые при техосмотре или во время работы, являются указанием для проведения ремонта в авторизованном сервисном центре производителя. После завершения работы, корпус, вентиляционные отверстия, переключатели, дополнительный держатель и защитный кожух очистите, например, с помощью струи сжатого воздуха (при давлении, не превышающим 0,3 МПа), с помощью кисти или сухой, мягкой ткани без использования химических веществ и чистящих жидкостей. Инструмент и держатели очистите сухой, чистой тканью.

ХАРАКТЕРИСТИКА ІНСТРУМЕНТА

Лобзик — електроінструмент, призначений для різання дерев'яних поверхонь і поверхонь з деревних матеріалів, поліетиленових або поліпропіленових плит і м'яких металів за допомогою полотен, підібраних відповідно до типу матеріалу. Інструмент дозволяє легко різати поверхню, що обробляється, з можливістю регулювання кута різання. Правильна, надійна і безпечна робота пристрою залежить від правильної експлуатації, тому:

Перш ніж приступити до роботи з інструментом, необхідно ознайомитися з інструкцією з експлуатації і зберегти її для подальшого використання.

За шкоду, заподіяну в результаті використання пристрою не за призначенням і недотримання правил безпеки та рекомендацій цієї інструкції, постачальник не несе відповідальності. Використання інструменту не за призначенням також призводить до втрати права на гарантійне обслуговування та права на гарантійні послуги.

ОСНАЦЕННЯ

У заводській упаковці повинні знаходитися:

- лобзик
- напрямна
- полотно
- з'єднання для видалення пилу

ТЕХНІЧНІ ХАРАКТЕРИСТИКИ

Параметр	Одиниця вимірювання	Значення
Каталожний номер		YT-82267
Напруга мережі	[В~]	230 - 240
Частота	[Гц]	50
Номінальна потужність	[Вт]	750
Обороти	[хв ⁻¹]	600 – 2800
Клас ізоляції		II
Товщина різання макс.		
- дерева	[мм]	150
- м'які метали	[мм]	10
Маса	[кг]	3,15
Рівень шуму:		
- звуковий тиск $L_{pA} \pm K_{pA}$	[дБ(A)]	89,0 ± 3,0
- акустична потужність $L_{WA} \pm K_{WA}$	[дБ(A)]	100,0 ± 3,0
Рівень вібрації $a_h \pm K$ (різання дерева / металу)	[м/с ²]	8,87 ± 1,5 / 5,51 ± 1,5
Ступінь захисту		IP20

Заявлене значення випромінювання шуму було виміряно за допомогою стандартного методу випробувань і може бути використане для порівняння одного інструменту з іншим. Заявлене значення випромінювання шуму може бути використано при первинній оцінці впливу.

Заявлене загальне значення вібрацій було виміряно з використанням стандартного методу випробувань і може використовуватися для порівняння одного інструменту з іншим. Заявлене загальне значення вібрацій може бути використано при первинній оцінці впливу.

Увага! Значення вібрацій під час роботи з інструментом може відрізнятися від заявленого значення залежно від способу використання інструмента.

Увага! Необхідно вказати заходи безпеки для захисту користувача, які засновані на оцінці впливу в реальних умовах використання (включаючи всі частини робочого циклу, наприклад, час, коли інструмент вимкнений або працює на холостому ходу, а також час запуску).

ЗАГАЛЬНІ ЗАСТЕРЕЖЕННЯ, ЩО СТОСУЮТЬСЯ БЕЗПЕКИ ЕЛЕКТРОІНСТРУМЕНТІВ

Застереження! Належить ознайомитися зі всіма застереженнями щодо безпеки, ілюстраціями і специфікаціями, які доставлялися з цим електроінструментом / машиною. Недотримання їх може привести до електричної поразки, пожежі або до серйозних травм.

Зберегти всі застереження і інструкції для майбутнього віднесення.

Поняття «електроінструмент / машина», використані в застереженнях, відносяться до всіх інструментів / машин, які працюють в дію електричним струмом, як провідних, так і безпровідних.

Безпека робочого місця

Робоче місце належить зберігати при доброму освітленні та в чистоті. Безлад і слабе освітлення можуть бути причинами виникнення випадків.

Не належить працювати електроінструментами / машинами в середовищі із збільшеним ризиком вибуху, який містить горючі рідини, гази або пари. Електроінструменти / машини генерують іскри, які можуть запалити пил або пари. **Не належить допускати дітей і сторонніх осіб до робочого місця.** Втрата концентрації може стати причиною втрати контролю.

Електрична безпека

Штепсель проводу повинен підходити до мережевої розетки. **Не належить модифікувати штепсель яким-небудь іншим способом.** **Не належить застосовувати жодних адаптерів штепселя із заземленими електроінструментами / машинами.** **Не модифікований штепсель, що пасує до розетки, зменшує ризик поразки електричним струмом.**

Належить уникати контакту із заземленими такими поверхнями, як труби, обігрівачі і холодильники. **Заземлення тіла збільшує ризик поразки електричним струмом.**

Не належить наражати електроінструменти / машини на контакт з атмосферними опаданнями або вологістю. **Вода і вологість, яка проникне всередину електроінструменту / машини, збільшує ризик поразки електричним струмом.**

Не протягувати живильний кабелю. **Не застосовувати живильного кабелю, щоб носити, тягнути або від'єднувати штепсель від мережевої розетки.** **Уникати контакту живильного кабелю з теплом, маслами, гострими кромками і рухомими частинами.** **Пошкодження або сплутування живильного кабелю збільшує ризик поразки електричним струмом.**

У разі роботи поза закритими приміщеннями, належить застосовувати подовжувачі, призначені для роботи поза закритими приміщеннями. **Використання подовжувача, пристосованого для роботи назовні приміщень, зменшує ризик поразки електричним струмом.**

У разі, коли застосування електроінструменту / машини у вологому середовищі є неминучим, тоді як захист від напруги живлення належить застосовувати пристрій диференціального струму (ПДС) [англ. *residual current device, RCD*]. **Застосування ПДС зменшує ризик поразки електричним струмом.**

Персональна безпека

Будь пильним, звертай увагу на те, що робиш, та бережи здоровий глузд під час роботи з електроінструментом / машиною. **Не застосовуй електроінструменту / машини, будучи перевтомленим або під впливом наркотиків алкоголю або ліків.** **Навіть хвилину неуваги під час роботи може привести до серйозних персональних травм.**

Застосовуй засоби персонального захисту. **Завжди накладай захист зору.** **Застосування засобів персонального захисту, таких як пилозахисний респіратор, протиковзке захисне взуття, каски і захисники слуху, зменшують ризик серйозних персональних травм.**

Запобігай випадковому введенню в дію. **Переконайся, що електричний вмикач перед під'єднанням до живлення і акумулятора, піднесенням або перенесенням електроінструменту / машини, знаходиться в позиції «вимкнений».**

Перенесення електроінструменту / машини з пальцем на вмикачі або живлення електроінструменту / машини, коли вмикач знаходиться в позиції «включений», може привести до серйозних травм.

Перед включенням електроінструменту / машини зніми всі ключі та інші інструменти, які були використані для його регулювання. **Ключ, залишений на обертальних елементах інструменту / машини, може вести до серйозних травм.**

Не протягуй руки і не висовуйся дуже далеко. **Утримуй відповідне положення, а також рівновагу протягом всього часу.** **Це дозволить легше оволодіти електроінструментом / машиною у випадку непередбачених ситуацій під час роботи.**

Відповідно одягайся. **Не надівай вільніший одяг або біжутерію.** **Утримуй волосся і одяг на віддалі від рухомих частин електроінструменту / машини.** **Вільний одяг, біжутерія або довге волосся можуть бути схоплені рухомими частинами.**

Якщо пристрої пристосовані для приєднання витягу пилу або накоплення пилу, переконайся, що вони були приєднані і використані правильно. **Застосування витягу пилу зменшує ризик загроз, зв'язаних з пилом.**

Не дозволяй, щоби досвід, придбаний частим використанням інструменту / машини, спричинили безтурботність і ігнорування правил безпеки. **Безтурботна дія може привести до серйозних травм за одну частку секунди.**

Експлуатація і дбайливість за електроінструмент / машину

Не перенавантажуй електроінструмент / машину. **Застосовуй електроінструмент / машину, відповідний для вибраного застосування.** **Відповідний електроінструмент / машина забезпечить кращу і безпечнішу роботу, якщо буде використаний для спроектованого навантаження.**

Не застосовуй електроінструмент / машину, якщо електричний вмикач не робить можливим включення і виключення. **Інструмент / машина, який не дається контролювати за допомогою мережевого вмикача є небезпечним і його належить здати на ремонт.**

Від'єднай штепсель від живильної розетки та демонтуй акумулятор, якщо є таким, що відключається від електроінструменту / машини перед регулюванням, заміною приладдя або зберіганням інструменту / машини. Такі запобіжні заходи дозволять уникнути випадкового включення електроінструменту / машини.

Бережи інструмент в недоступному для дітей місці, не дозволяй особам, що не знають обслуговування електроінструменту / машини або цих інструкцій, користуватися електроінструментом / машиною. Електроінструменти / машини небезпечні в руках користувачів, що не пройшли курси підготовки.

Проводь технічний догляд за електроінструментами / машинами, а також за приналежністю. Перевірй інструмент / машину під кутом невідповідності або зарубок рухомих частин, пошкоджень частин, а також яких-небудь інших умов, які можуть вплинути на дію електроінструмента / машини. Пошкодження належить полагодити перед використанням електроінструменту / машини. Багато випадків викликані невідповідним технічним доглядом за інструментами / машинами.

Ріжучі інструменти належить утримувати в чистоті та в загостреному стані. Ріжучі інструменти з гострими кромками з відповідно проведеним технічним доглядом менш схильні до затискування / заклинювання та можна легко контролювати їх під час роботи.

Застосовуй електроінструменти / машини, приладдя та інструменти, які вставляються і т.д. згідно з даними інструкціями, беручи до уваги вигляд і умови роботи. Застосування інструментів для іншої роботи, ніж для якої були спроектовані, може привести до виникнення небезпечної ситуації.

Рукояті і поверхні для хватки зберігай сухими, чистими, а також вільними від масла і мазі. Слизькі рукояті і поверхні для хватки не дозволяють на безпечне обслуговування, а також на контроль інструменту / машини в небезпечних ситуаціях.

Ремонти

Ремонтуй електроінструмент / машину лише в установах, що мають на це службові права, які застосовують лише оригінальні запчастини. Забезпеч цю відповідну безпеку роботи електроінструменту.

ЗАСТЕРЕЖЕННЯ З ТЕХНІКИ БЕЗПЕКИ ДЛЯ ЗВОРотно-ПОСТУПАЛЬНИХ ПИЛ

При виконанні операцій, при яких ріжучий елемент може стикатися з прихованою проводкою або власним кабелем, тримайте електроінструмент за ізольовані поверхні рукояток. Попадання ріжучого елемента на провід під напругою може призвести до того, що відкриті металеві частини електроінструмента опиняться під напругою і можуть призвести до ураження користувача електричним струмом.

Використовуйте струбцини або інші практичні засоби для надійного закріплення і підтримки заготовок на стійкій платформі. Утримання заготовки рукою або притискання її до тіла робить її нестійкою і може призвести до втрати контролю.

МОНТАЖ ЕЛЕМЕНТІВ ОБЛАДНАННЯ

УВАГА! Монтаж оснащення може здійснюватися тільки при відключеній напрузі живлення. Вийняти вилку з розетки електромережі.

Лобзик поставляється в комплектному стані. Після відкриття заводської упаковки перевірте, чи всі елементи обладнання знаходяться в упаковці.

Встановіть з'єднання для відведення пилу, як показано на ілюстрації (II). Правильно встановлене з'єднання можна зняти, лише натиснувши на фіксатор і висунувши з'єднання з основи. Вихідний отвір з'єднання повинен бути підключений до системи пиловідведення, яка не входить до комплексу поставки лобзика.

ПІДГОТОВКА ДО РОБОТИ

Увага! Всі роботи, пов'язані зі складанням і заміною пильних полотен, регулюванням і технічним обслуговуванням електроінструменту, повинні виконуватися при вимкненому електроживленні інструменту, тому, перш ніж приступати до цих робіт: Вийміть вилку з розетки електромережі!

Продувка / відведення пилу

Вентилятор, встановлений у двигуні, створює тягу повітря, яка може бути використана для продувки пилу, що утворюється під час роботи. Цю функцію можна використовувати, коли немає можливості підключити інструмент до зовнішньої системи пиловідведення. Продувка повітря в передній частині інструменту дозволяє видувати пил з-під полотна, що полегшує різання. Вимикач на бічній стороні корпусу дозволяє вмикати потік повітря (III). Щоб активувати продувку повітрям з передньої частини інструменту, поверніть вимикач в положення «увімкнено» - I.

Продувка повітря в задній частині інструмента дозволяє відводити пил за допомогою зовнішньої системи пиловідведення, яка повинна бути підключена до роз'єму в задній частині інструмента. Якщо використовується зовнішня система відведення пилу, ознайомтеся з інформацією, що додається до неї.

Увага! Якщо використовується зовнішня система відведення пилу, не вмикайте продувку повітря на передній панелі інструмента. Перед початком роботи з підключеною системою відведення пилу переконайтеся, що вимикач продувки повітря знаходиться в положенні «вимкнено» - O.

Рекомендується використовувати відведення пилу там, де це можливо, це зменшить кількість пилу на робочому місці і зробить його більш безпечним.

Встановлення та заміна полотна (IV)

Переконайтеся, що встановлене полотно не пошкоджено, не тріснуло, різальні зуби не зламані. При виявленні пошкоджень замініть полотно новим.

У комплекті з лобзиком поставляється полотно для різання деревини. Пильний диск повинен бути змонтований зубами вперед. Полотно має бути встановлено в паз шпинделя таким чином, щоб воно спиралося тильною стороною на виріз в ролику. Увага! Установку пильного полотна слід виконувати в захисних рукавичках. Це зменшить ризик отримання травми.

Підніміть захисний кожух полотна.

Поверніть затискач шпинделя і вставте тримач полотна в паз шпинделя. Поверніть затискач у зворотному напрямку і переконайтеся, що лезо правильно затиснуто: затискач повернувся у вихідне положення, полотно не може бути витягнуто зі шпинделя.

Опустіть захисний кожух полотна.

Зняття полотна потрібно виконати в зворотному порядку.

Налаштування коливань полотна (V)

Лобзик має багатоступеневу систему регулювання коливань полотна. Регулювання можливе за допомогою важеля. Чим нижче числово налаштування, тим нижче коливання полотна. Якщо встановлено значення «0», коливання полотна відключиться.

Колівання пильного полотна полегшує різання, а ступінь коливань слід вибирати експериментально, наприклад, шляхом пропила через відхідний матеріал. Однак слід керуватися інструкціями нижче:

- для отримання максимально гладкого краю відрізу необхідно налаштувати мінімально можливу ступінь коливань або навіть відключити їх,
- під час різання матеріалу по дузі коливання повинні бути вимкнені,
- При різанні тонких матеріалів (наприклад, листового металу) коливання повинні бути відключені,
- під час різання твердих матеріалів (наприклад, сталі, алюмінію) встановіть низьку частоту коливань або взагалі вимкніть їх,
- при різанні матеріалів середньої твердості (наприклад, деревини) ступінь коливань слід встановлювати між I і III,
- При різанні м'яких матеріалів встановіть максимальну ступінь коливань.

Налаштування швидкості пильного полотна (VI)

Лобзик оснащений потенціометром, який дозволяє регулювати швидкість пильного полотна. Обертаючи кільце потенціометра, ви можете вибрати відповідну частоту обертання полотна для даної роботи. Чим нижче числова настройка, тим нижче швидкість обертання полотна. Швидкість слід вибирати експериментально, наприклад, шляхом різання відходів. При різанні пластмас або алюмінію слід використовувати меншу швидкість. Також слід зменшити швидкість, якщо щільно заклинило під час різання.

Установка кута різання (VII)

Можна регулювати кут різання лобзика від 0 до 45 градусів, а нахил можна регулювати як вліво, так і вправо. При необхідності перед регулюванням слід від'єднати з'єднання для відсмоктування пилу. Ослабте гвинти, що кріплять основу лобзика, але не викручуйте їх повністю. Потім перемістіть основу назад або вперед і нахиліть її, щоб встановити потрібний кут різання. Основа може мати зачеплення або шкалу, щоб допомогти встановити найбільш поширені кути різання. Після встановлення затягніть гвинти основи і переконайтеся, що основа не змінює автоматично встановлений кут під час роботи.

Зняття кришки основи (VIII)

Інструмент оснащений захисною кришкою з пластику, яка кріпиться до основи лобзика. Накладка призначена для зменшення ризику подрапили делікатних поверхонь (наприклад, ламінату) під час різання. Якщо поверхні, що ріжуться, не вимагають роботи із захисною кришкою, її слід зняти. Щоб зняти кришку, потягніть назад зачеплення кріплення задньої частини кришки до тих пір, поки вона не ослабне, а потім висуньте передню частину кришки з основи лобзика. Встановлення кришки слід виконувати у зворотному порядку до зняття.

Установка напрямної (IX)

При різанні по прямій направляйте лобзик уздовж краю ріжучого матеріалу за допомогою напрямної. При різанні по прямій уникайте направляти лобзик тільки руками і використовуйте напрямні або інші інструменти там, де це можливо, щоб полегшити управління інструментом.

Вставте напрямну в пази основи і закріпіть її фіксуючими болтами. Завжди вставляйте напрямну в обидва пази основи, тільки тоді стопа напрямної буде паралельно основі лобзика.

ВИКОРИСТАННЯ ІНСТРУМЕНТА

Перед початком роботи переконайтеся, що захисний кожух полотна правильно встановлений і опущений. Використовуй-

те засоби захисту органів зору, засоби захисту органів слуху та робочі рукавиці. Закріпіть заготовку на робочому столі, наприклад, столярними струбцинами, лещатами тощо. Ніколи не тримайте матеріал, що розрізується, тільки руками або іншими частинами тіла. При різанні підтримуйте матеріал по краях і поруч з лінією різання. Опори повинні розташовуватися по обидва боки від лінії різання, щоб при різанні полотно не заклинювало в розрізі. Під час різання основа повинна упиратися всією поверхнею в матеріал, що розрізується. Підключіть систему пиловидалення до виходу з'єднання для пиловидалення.

Увімкнення та вимкнення лобзика

На робочому місці переконайтеся, що основа рівна, стійка і не забруднена.

Прийміть стійке і стабільне положення.

Візьміть інструмент за рукоятку. Не впирайтеся робочими частинами інструменту в будь-які предмети або речі.

Натисніть вимикач пальцем і утримуйте його натиснутим. Переконайтеся, що полотно рухається вільно, а інструмент не вібрає підозріло або надмірно. З нього не надходить дим чи підозрілий запах. При виявленні будь-яких відхилень від правильної роботи вимкніть лобзик, витягніть вилку з розетки і передайте його до авторизованого сервісного центру. Вимикач оснащений блокуванням, яке можна використовувати під час тривалого різання. Утримуючи вимикач натиснутим, перемістіть кнопку блокування ліворуч або праворуч. Блокування розблоковується натисканням вимикача. Інструмент вимикається після розблокування та послаблення натискання на перемикачі. Після вимкнення полотно ще деякий час рухається.

Різнання по прямій лінії

Перед початком різання бажано позначити лінію різання на матеріалі за допомогою, наприклад, олівця. Також важливо стежити за тим, щоб матеріал, який розрізується, не містив елементів різної твердості. Наприклад, деревина, що розрізується, не повинна містити цвяхів, скоб або інших металевих частин. Слід також уникати електричних проводів, які можуть бути приховані в матеріалі, що розрізується.

Притисніть передню частину основи інструменту до матеріалу, який потрібно розрізати, так, щоб полотно не торкалося його.

Увімкніть інструмент і дайте полотну досягти повної встановленої швидкості.

Почніть різання, керуючи лобзиком обома руками. Під час різання притискайте лобзик до основи і одночасно плавним рухом ведіть його вздовж лінії різання. Використовуйте мінімальну величину натиску, яка забезпечує правильну роботу. Уникайте нахилу лобзика, ударів полотном по розпилюваному матеріалу та зміни напрямку різання. Недотримання цих інструкцій може призвести до заклинювання полотна в розпилюваному матеріалі, пошкодження або руйнування (поломки) полотна або розпилюваного матеріалу, а також до пошкодження самого лобзика.

При різанні твердого металу, наприклад, сталі, слід робити часті перерви для охолодження полотна.

Різнання по кривій лінії

Дотримуйтесь всіх рекомендацій, як для прямолінійного різання, але використовуйте полотно, пристосовані для різання по кривих лініях. Вони мають більш вузьке лезо, ніж полотно, призначені для прямолінійного різання, і полегшують різання по кривій лінії.

При вирізанні отворів розмітьте форму отвору, який потрібно вирізати, а потім просвердліть отвір діаметром більше ширини леза полотна на краю отвору. Стінка отвору, що просвердлюється, повинна стикатися з лінією розміченого отвору, що підлягає вирізання. Вставте полотно лобзика в отвір і почніть різання.

Додаткові зауваження

Не перевантажуйте інструмент, температура зовнішньої поверхні ніколи не повинна перевищувати 60°C.

Після закінчення роботи вимкнути лобзик, витягнути вилку з розетки і провести технічне обслуговування і візуальний огляд.

Увага! Слід визначити заходи безпеки для захисту оператора, які засновані на оцінці впливу в реальних умовах використання (включаючи всі частини робочого циклу, наприклад, час, коли інструмент вимкнений або працює на холостому ході, а також час запуску).

ТЕХНІЧНЕ ОБСЛУГОВУВАННЯ ТА ОГЛЯДИ

УВАГА! Перш ніж приступити до регулювання, технічного обслуговування або технічного утримання пристрою, його необхідно відключити від мережі живлення. Після закінчення роботи слід перевірити технічний стан електроінструменту за допомогою зовнішнього огляду та оцінки: корпусу та рукоятки, електричного дроту з вилкою, дію електричного вимикача, прохідність вентиляційних щілин, іскріння щіток, гучність роботи підшипників і передач, запуск і рівномірність роботи. Протягом гарантійного терміну, ви не можете розібрати прилад або замінювати деталі або інші компоненти, ніж ті, які перераховані нижче, так як це призведе до втрати гарантії. Будь-які невідповідності, що будуть виявлені під час огляду або під час роботи, є сигналом для проведення ремонту у авторизованому сервісному центрі виробника. Після роботи, корпус, вентиляційні щілини, вимикачі, і ручки повинні бути очищені, наприклад потоком повітря (при тиску не більше 0,3 МПа), щіткою або сухою тканиною, без використання хімічних речовин і очищувальних рідин. Очистіть інструменти та ручки сухою чистою ганчіркою.

ĮRANKIO CHARAKTERISTIKA

Siaurapjūklis - tai elektrinis įrankis, skirtas pjauti medinius ir iš medžiagų, pagamintų iš medienos, polietileno ar polipropileno plokštes ir minkštus metalus, naudojant tinkamai parinktas medžiagos tipui geležtes. Šiuo įrankiu galima lengvai pjauti ruošinius, o pjovimo kampą galima reguliuoti. Tinkamas, patikimas ir saugus įrenginio veikimas priklauso nuo tinkamo naudojimo, todėl:

Prieš naudodami įrankį reikia perskaityti visą darbo su produktu instrukciją ir ją išsaugoti ateičiai.

Tiekėjas neatsako už nuostolius, sužalojimus atsiradusius dėl saugos taisyklių ir šio vadovo rekomendacijų nesilaikymo. Įrankio naudojimas ne pagal paskirtį sukelia taip pat pardavėjo teikiamos garantijos netekimą, bei vartotojo teisių pagal garantiją praradimą.

KOMPLEKTACIJA

Gamykliniame įpakavime turėtų būti:

- siaurapjūklis
- kreiptuvas
- geležtė
- dulkių ištraukimo jungtis

TECHNINIAI PARAMETRAI

Parametras	Matavimo vienetas	Vertė
Katalogo numeris		YT-82267
Tinklo įtampa	[V~]	230 – 240
Dažnis	[Hz]	50
Nominali galia	[W]	750
Apyvarta	[min ⁻¹]	600 - 2800
Izoliacijos klasė		II
Pjovimo storumas maks.		
- medis	[mm]	150
- minkštieji metalai	[mm]	10
Masė	[kg]	3,15
Triukšmo lygis:		
- akustinis slėgis $L_{WA} \pm K_{WA}$	[dB(A)]	89,0 ± 3,0
- akustinė galia $L_{WA} \pm K_{WA}$	[dB(A)]	100,0 ± 3,0
Vibracijos lygis $ah \pm K$ (medienos / metalo pjovimas)	[m/s ²]	8,87 ± 1,5 / 5,51 ± 1,5
Apsaugos laipsnis		IP20

Deklaruota bendra triukšmo skleidimo vertė buvo matuojama naudojant standartinį bandymo metodą ir gali būti naudojama tam, kad palyginti vieną įrankį su kitu. Deklaruota bendra triukšmo skleidimo vertė gali būti naudojama pradiniam ekspozicijos įvertinimui. Deklaruota bendra vibracijos vertė buvo matuojama naudojant standartinį bandymo metodą ir gali būti naudojama tam, kad palyginti vieną įrankį su kitu. Deklaruota bendra vibracijos vertė gali būti naudojama pradiniam ekspozicijos įvertinimui. Dėmesio! Vibracijos emisija darbo metu naudojant įrankį gali skirtis nuo deklaruojamos vertės, priklausomai nuo įrankio naudojimo. Dėmesio! Būtina nurodyti saugos priemones operatoriaus apsaugai, kurios grindžiamos poveikio vertinimu esant realioms naudojimo sąlygoms (įskaitant visas darbo ciklo dalis pavyzdžiui, laikas, kai įrankis yra išjungtas arba tuščiosios eigos atveju bei aktyvinimo laikas).

BENDRI ĮSPĖJIMAI DĖL ELEKTROS ĮRANKIŲ SAUGUMO

Įspėjimas! **Reikia susipažinti su visais saugumo įspėjimais, iliustracijomis, o taip pat specifikacijomis, pristatytomis su elektros įrankiais / mašina.** Jų nesilaikymas gali privesti prie elektros srovės smūgio, gaisro arba kūno sužalojimo.

Saugoti visus įspėjimus, o taip pat instrukcijas sekančiam kartui.

Sąvoka „elektros įrankis / mašina“ panaudota įspėjimuose susijusiuose su visais įrankiais / mašinų maitinamų elektros srove, su laidais kaip ir be laidų.

Saugumas darbo vietoje

Darbo vieta turi būti gerai apšviesta ir švari. Netvarka ir silpnas apšvietimas gali būti nelaimingų atsitikimų priežastimi.

Negalima naudoti elektros įrankių / mašinų aplinkoje kur yra didesnė sprogimo rizika, kuriose yra degūs skysčiai, dujos arba garai. Elektros įrankiai / mašinos generuoja kibirkštis, kurios gali uždegti dulkes arba garus.

Neleiskite į darbo vietą vaikų pašalinių žmonių. Koncentracijos praradimas gali privesti prie kontrolės praradimo.

Elektrinė sauga

Maitinimo laido kištukas turi būti pritaikytas prie tinklinio lizdo. Negali jokių būdu pakeisti kištuko. Negalima naudoti jokių kištuko adapterių su įžemintais elektros įrankiais / mašinomis. Nemodifikuotas kištukas tinkantis prie lizdo mažina elektros srovės smūgio riziką.

Vengti sąlyčio su įžemintais paviršiais, tokiais kaip vamzdžiai, šildytuvai ir aušintuvai. Kūno įžeminimas didina elektros srovės smūgio riziką.

Negalima privesti prie elektros įrankių / mašinos sąlyčio su atmosferos krituliais arba drėgme. Vanduo ir drėgmė, kuri pateks į elektros įrankio / mašinos vidaus didina elektros srovės smūgio riziką.

Negalima perkrauti maitinimo laido. Negalima naudoti maitinimo laido kištuko nešimui, prijungimui ir atjungimui nuo tinklinio lizdo. Vengti sąlyčio maitinimo lizdo su šiluma, aliejais, aštriomis briaunomis ir judančiais elementais. Maitinimo laido pažeidimas didina elektros srovės smūgio riziką.

Darbo už uždarų patalpų ribų atveju reikia naudoti prailgintuvus, skirtus darbui už uždarų patalpų ribų. Tinkamo prailgintuvo panaudojimas, pritaikyto darbui išorėje mažina elektros smūgio riziką.

Atveju kai naudojamas elektros įrankis / mašina drėgnoje aplinkoje yra neišvengiamas, kaip apsaugą nuo maitinimo įtampos reikia naudoti skirtingos įtampos įrengimą (RCD). RCD panaudojimas mažina elektros srovės smūgio riziką.

Asmeninis saugumas

Būkite jautrus, kreipkite dėmesį į tai ką darai ir vadovaukis sveiku protu darbo su elektros įrankių / mašina metu. Nenaudokite elektros įrankio / mašinos esant nuovargiui arba suvartojus narkotikus, alkoholį ar vaistus. Dėmesingumo akimirka trūkumas gali privesti prie rimtų asmeninių sužeidimų.

Naudoti asmenines apsaugos priemones Visada dėvėkite akių apsaugą. Asmeninės apsaugos priemonių, tokių kaip dulkių kaukės, apsauginė nuo slydimo apsauganti avalynė, šalmai ir klausos apsauga mažina rimtų asmeninių sužeidimų riziką.

Saugokite nuo atsitiktinio įrenginio užvedimo. Įsitinkinkite, kad elektros jungiklis yra „išjungtas“ pozicijoje prieš prijungiant prie maitinimo ir/arba akumulatoriaus, elektros įrankio / mašinos pakėlimo arba perkėlimo. Elektros įrankio / mašinos su pirštu ant jungiklio perkėlimas arba elektros įrankio / mašinos maitinimas, kai jungiklis yra pozicijoje „įjungtas“ gali privesti prie rimtų sužalojimų.

Prieš elektros įrankio / mašinos įjungimą išimkite visus raktus ir kitus įrankius, kurie buvo panaudoti jo reguliavimui. Raktas paliktas ant judamų elementų įrankio / mašinos gali privesti prie rimtų sužalojimų.

Nesiekite ir nepasilenkite per toli. Išsaugokite tinkamą poziciją ir lygsvarą per visą laiką. Tai leis lengviau valdyti elektros įrankį / mašiną netikėtų situacijų darbo metu atveju.

Dėvėkite tinkamą aprangą. Nedėvėkite laisvos aprangos arba bižuterijos. Turėkite plaukus o taip pat aprangą atokiau nuo judančių elektros įrankių / mašinos elementų. Laisva apranga, bižuterija arba ilgi plaukai gali būti įsukti į judamus elementus.

Jeigu įrengimai yra pritaikyti prijungti prie dulkių ištraukimo arba dulkių kaupimo, įsitinkinkite, kad buvo jie prijungti ir tinkamai panaudoti. Dulkių ištraukimo panaudojimas mažina pavojų, susijusių su dulkmėmis rizika.

Neprileiskite prie to, kad patirtis įgyta dėl elektros įrankio / mašinos panaudojimas privedė prie saugumo taisyklių ignoravimo. Nesaugus veikimas gali privesti prie rimtų sužeidimų per akimirka.

Elektros įrankių / mašinos naudojimas ir priežiūra

Neapkraukite elektros įrankio / mašinos. Naudokite elektros įrankius / mašinas tinkamam pasirinktam naudojimui. Tinkamas elektros įrankis / mašina užtikrins geresnį ir saugesnį darbą, jeigu bus panaudotas suprojektuotai apkrovai.

Nenaudokite elektros įrankio / mašinos, jeigu elektros jungiklis neleidžia įjungti arba išjungti. Įrankis / mašina, kurių negalima kontroliuoti su tinkliniu jungikliu yra nesaugus ir reikia juos atiduoti taisymsiui.

Išimkite kištuką iš maitinimo lizdo ir/arba išmontuokite akumuliatorių, jeigu yra atjungtas nuo elektros įrankio / mašinos prieš reguliavimą, aksesuarų pakeitimą arba įrankio / mašinos sandėliavimo. Tokios apsaugos priemonės padės išvengti atsitiktinio elektros įrankio / mašinos įjungimo.

Laikykite įrankį vaikams neprieinamoje vietoje, neprileiskite, kad asmenys nežinantys kaip naudoti elektros įrankį / mašiną arba tų instrukcijų naudotų elektros įrankius / mašiną. Elektros įrankiai / mašinos yra pavojingos naudojant mokymų nepaėjusiems naudotojams.

Prižiūrėkite elektros įrankius / mašinas ir aksesuarus. Patikrinkite įrankius / mašinas judamų dalių nepritaikymo arba užstrigimo atveju, elementų arba kokių nors kitų sąlygų, kurie gali turėti įtaką elektros įrankio / mašinos veikimui. Sugedimus reikia pataisyti prieš elektros įrankio / mašinos panaudojimą. Daugelis atvejų įvyko dėl netinkamos elektros įrankio / mašinos priežiūros.

Pjovimo įrankius reikia laikyti švaroje ir aštrus. Tinkamai prižiūrimi pjovimo įrankiai su aštriomis briaunomis yra mažiau linkę užstrigti ir lengviau yra lengviau kontroliuoti darbo metu.

Naudokite elektros įrankius / mašinas, aksesuarus, o taip pat montuojamus įrankius ir t.t. pagal šias instrukcijas, atsižvelgiant į darbo sąlygas ir rūšį. Įrankių naudojimas skirtingam darbui negu buvo suprojektuota, gali privesti prie pavojingos situacijos atsiradimo.

Rankenas ir laikymo paviršius išlaikykite sausus, švarius, o taip pat be alyvos ir tepalų. Slidžios rankenos ir laikymo paviršiai neleidžia saugiai naudoti ir kontroliuoti įrankio / mašinos pavojingų situacijų metu.

Remontas

Remontuokite įrankius / mašinas tik įgaliouose servisuose, naudojant vien tik originalias atsargines dalis. Tai užtikrins elektros įrankio darbo tinkamą saugumą.

SU STŪMOKLINIAIS IR SLANKIAISIAIS PJŪKLAIS SUSIJĘ SAUGOS ĮSPĖJIMAI

Laikykite elektrinį įrankį už izoliuotų sugriebimo paviršių kai atliekate veiksmus, kai pjovimo elementas gali liestis su paslėptais laidais ar savo kabeliu. Pjovimo elementas, kuris liečiasi su srovės laidininku, gali paveikti neapsaugotas elektrinio įrankio metalines dalis ir operatoriui sukelti elektros šoką.

Naudojant spaustukus ar kitą praktinį metodą, saugiai pritvirtinkite ir paremkite ruošinį ant stabilios platformos. Dėl ruošinio laikymas ranka arba prispaudimo prie savo kūno, jis tampa nestabilus ir gali sukelti kontrolės praradimą.

ĮRANGOS ELEMENTO MONTAVIMAS

DĖMESIO! Įrangą galima montuoti tik atjungus maitinimo įtampą. Ištraukite kištuką iš elektros tinklo lizdo.

Siaurapjūklis tiekiamas sukomplektuotas. Atidarę gamyklinę pakuotę, patikrinkite, ar visi įrangos elementai buvo yra supakuoti. Sumontuokite dulkių ištraukimo jungtį, kaip parodyta paveikslėlyje (II). Tinkamai sumontuotą jungtį galima išardyti tik paspaudus fiksatorių ir išstumiant jungtį iš pagrindo. Jungties išvestis turi būti prijungta prie dulkių ištraukimo sistemos, kuri nepateikta kartu su siaurapjūklio įranga.

PARUOŠIMAS DARBUI

Dėmesio! Visi veiksmai, susiję su pjūkle geležtės surinkimu ir keitimu, elektrinio įrankio reguliavimu ir technine priežiūra, turi būti atliekami išjungus įrankio maitinimo įtampą, todėl prieš pradėdami šiuos veiksmus: ištraukite kištuką iš elektros tinklo lizdo!

Dulkių išpūtimas/ištraukimas

Variklyje sumontuotas ventiliatorius sukuria oro trauką, kuri gali būti naudojama darbo metu susidariusioms dulkėms išpūsti. Šią funkciją galima naudoti, kai neįmanoma prijungti įrankio prie išorinės dulkių ištraukimo sistemos. Dėl įrankio priekyje esančios oro pūtimo angos dulksės išpučiamos iš po geležtės, todėl lengviau pjauti. Korpuso šone esančiu įjungimo ir išjungimo jungikliu galima įjungti oro srautą (III). Norėdami įjungti oro srautą iš įrankio priekio, pasukite jungiklį į įjungimo padėtį – I.

Per įrankio gale esančią oro ištraukimo angą dulkes galima išsiurbti per išorinę dulkių ištraukimo sistemą, kuri turi būti prijungta prie įrankio gale esančios jungties. Jei naudojama išorinė dulkių ištraukimo sistema, vadovaukitės su ja pateikta informacija.

Dėmesio! Jei naudojama išorinė dulkių ištraukimo sistema, neįjunkite įrankio priekyje esančio oro ištraukimo įtaiso. Prieš pradėdami dirbti su prijungta dulkių ištraukimo sistema, įsitikinkite, kad oro šalinimo jungiklis yra išjungimo padėtyje – O.

Jei įmanoma, rekomenduojama naudoti dulkių ištraukimo sistemą, nes taip sumažinsite dulkių kiekį darbo vietoje ir padidinsite jos saugumą.

Geležtės montavimas ir keitimas (IV)

Būtina patikrinti, ar sumontuota pjovimo geležtė nėra pažeista, įtrūkus, ar pjovimo dantys nėra išlaužti ir pan. Jei aptikote pažeidimą, geležtę pakeiskite nauja.

Kartu su siaurapjūklį tiekiamas medienos pjovimo peilis. Geležtė turi būti sumontuota į priekį nukreiptais dantimis. Geležtė turi būti dedama į suklio angą taip, kad ji atsiremtų nugarą į ritinio išpjovą.

Dėmesio! Geležtė turi būti montuojama su apsauginėmis pirštinėmis. Tai sumažins sužalojimo riziką.

Pakelkite geležtės apsaugą.

Pasukite suklio spaustuką ir įstatykite Geležtės laikiklį į suklio lizdą. Pasukite spaustuką į priešingą pusę ir įsitikinkite, kad ašmenys yra tinkamai užfiksuoti: spaustukas grįžo į pradinę padėtį, geležtės negalima ištraukti iš suklio.

Nuleiskite geležtės apsaugą.

Geležtės išmontavimas turėtų būti atliekamas atvirkštine tvarka.

Geležtės svyravimo nustatymas (V)

Siaurapjūklis įrengtas su kelių laipsnių geležtės vibravimo dažnio reguliavimu. Reguliavimas įmanomas naudojant svirtį. Kuo mažesnis nustatymų skaičius, tuo mažesnis geležtės vibravimo dažnis. Kai nustatymas pažymėtas „0“, geležtės vibravimo dažnis išjungtas.

Geležtės vibravimo dažniai palengvina pjovimą, o jų laipsnis turėtų būti pasirinktas eksperimentiškai, pavyzdžiui, pjaustant atliekas. Tačiau reikėtų laikytis šių gairių:

- siekiant gauti kuo sklandesnį įrėžimo kraštą, reikia nustatyti kuo mažiausią vibravimo dažnį laipsnį arba netgi jį išjungti.
- pjaunant medžiagą lanku, virpesius reikia išjungti,

- pjaustant plonas medžiagas (pvz., metalinį lakštą), reikia išjungti vibravimo dažnį,
- pjaudami kietas medžiagas (pvz., plieną, aliuminį), nustatykite mažą svyravimo dažnį arba net jį išjunkite,
- pjaunant vidutinio kietumo medžiagas (pvz., medieną), svyravimo laipsnį reikėtų nustatyti tarp I ir III,
- pjaustant minkštas medžiagas, reikia nustatyti maksimalų vibravimo dažnio laipsnį.

Geležties greičio nustatymas (VI)

Siaurapjūklis įrengtas su potenciometru, kuris leidžia nustatyti geležties judėjimo greitį. Pasukdami potenciometro žiedą galima pasirinkti tinkamą tam tikram darbui geležties judėjimo greitį. Kuo mažesnis nustatymų skaičius, tuo mažesnis geležties judėjimo greitis. Greitis turi būti pasirinktas eksperimentiškai, pavyzdžiui, pjaustant atliekas. Pjaustant plastiką ar aliuminį, reikia naudoti mažesnę greitį. Greitis taip pat turėtų būti sumažintas, jei pjovimo metu geležtė užstringa.

Pjovimo kampo nustatymas (VII)

Siaurapjūklis leidžia reguliuoti skersinio pjovimo kampą nuo 0 iki 45 laipsnių, nuolydis yra įmanomas tiek į kairę, tiek į dešinę. Jei reikia, prieš reguliuojant reikia ištraukti dulkių ištraukimo jungtį. Atlaisvinkite jungiamojo siaurapjūklio pagrindą tvirtinančius varžtus, bet visiškai jų nenuimkite. Tada pastumkite pagrindą atgal arba į priekį ir pakreipkite, kad nustatytumėte norimą pjovimo kampą. Pagrindas gali būti su užkabomis arba skale, padedančia nustatyti dažniausiai pasitaikančius pjovimo kampus. Nustatę priveržkite pagrindo varžtus ir įsitikinkite, kad veikimo metu pagrindas automatiškai nekeisėtų nustatyto kampo.

Pagrindo dangtelio nuėmimas (VIII)

Įrankis turi plastikinį apsauginį dangtelį, kuris tvirtinamas prie siaurapjūklio pagrindo. Šis dangtelis sukurtas taip, kad pjaunant su mažėtų rizika subraižyti jautrius paviršius (pvz., laminatą). Jei pjaunamų paviršių nereikia pjauti su apsauginiu dangteliu, dangtelį reikia nuimti. Norėdami nuimti dangtelį, traukite dangtelio galinėje dalyje esančius fiksatarius, kol dangtelio galinė dalis atsilaisvins, tada išstumkite priekinę dangtelio dalį iš siaurapjūklio pagrindo. Iš naujo dangtelį reikia surinkti atvirkštine nei nuėmimo tvarka.

Kreiptuvo pritvirtinimas (IX)

Tiesių pjūvių atveju naudokite kreiptuvą, kad nukreiptumėte siaurapjūklį išilgai pjaunamos medžiagos krašto. Tiesių pjūvių atveju, būtina vengti siaurapjūklio kreipimo tik su rankomis ir būtina naudoti kreipiamąją ar kitus įrankius palengvinančius įrankio kreipimą, visur kur tik įmanoma.

Kreiptuvas turi būti įdėtas į pagrindo angas ir jos padėtis užfiksuota varžtu. Visada įstumkite kreiptuvą į abi pagrindo angas, tik taip bus užtikrintas kreipiamosios pagrindo lygiagretumas siaurapjūklio pagrindo atžvilgiu.

ĮRANKIO NAUDOJIMAS

Prieš pradėdami darbą įsitikinkite, kad geležtės apsauga yra tinkamai pritvirtinta ir nuleista. Dėvėkite akių, ausų apsaugą ir darbo pirštines. Pritvirtinkite apdirbamąjį elementą prie darbo vietos, pvz., su staliaus veržtuvais, spaustuvais ir tt. Niekada nelaikykite pjaustomos medžiagos tik rankomis ar kitomis kūno dalimis. Pjaudami, atremkite medžiagą jos galuose ir prie pjovimo linijos. Atramas reikia patalpinti abejuose pjovimo linijos pusėse taip, kad pjovimo metu geležtė neužstrigtų pjovimo linijoje. Pjaunant pagrindas visu savo paviršiumi turi remtis į pjaunamą medžiagą. Prijunkite dulkių ištraukimo sistemą prie dulkių ištraukimo jungties išėjimo.

Siaurapjūklio įjungimas ir išjungimas

Įsitikinti, kad darbo vietoje pagrindas yra lygus, stabilus ir nėra ten užteršimo.

Kūno padėtis turi būti tvirta ir stabili.

Paimkite įrankį už rankenos. Neatremti įrankio darbo dalių į jokių daiktus ar objektus.

Pirštu paspauskite jungiklį ir laikykite jį nuspaudę. Patikrinkite, ar geležtė laisvai juda ir ar įrankis neįkrenta į įtartinas ar pernelyg dideles vibracijas. Neskleidžia dūmų ar keisto kvapo. Pastebėję bet kokį nukrypimą nuo tinkamo veikimo, išjunkite siaurapjūklį, atjunkite kištuką nuo elektros tinklo ir nuneškite jį į įgaliotajį remonto centrą.

Jungiklis turi fiksatorių, kurį galima naudoti ilgai pjaunant. Kai jungiklis nuspaustas, judinkite užrakto mygtuką į kairę arba į dešinę. Paspaudus jungiklį, blokada išjungiamas.

Įrankis išsijungia, jei atlaisvinamas ir atleidžiamas jungiklio spaudimas. Po išjungimo geležtė gali ilgą laiką judėti.

Pjovimas tiesia linija

Prieš pradėdami pjauti, patartina ant medžiagos pieštuku pažymėti pjovimo liniją, pvz. Taip pat svarbu užtikrinti, kad pjaunamoje medžiagoje nebūtų skirtingo kietumo elementų. Pavyzdžiui, pjaunamoje medienoje neturi būti vinių, sąvaržų ar kitų metalinių dalių. Taip pat reikėtų vengti elektros laidų, kurie gali būti paslėpti pjaunamoje medžiagoje.

Priekinę įrankio pagrindo dalį priglauskite prie pjaunamos medžiagos, kad geležtės jos nelieštų.

Įjunkite įrankį ir leiskite geležčiai pasiekti visą nustatytą greitį.

Pradėkite pjaustyti, abiem rankomis nukreipdami siaurapjūklį. Pjaudami prispauskite siaurapjūklį prie pagrindo ir tuo pačiu metu sklandžiai veskite jį išilgai pjūvio linijos. Naudokite mažiausią slėgį, kuris leidžia tinkamai veikti. Venkite pakreipti siaurapjūklį, smūgiuoti geležtę į pjaunamą medžiagą ir keisti pjovimo kryptį. Nesilaikant šių nurodymų, geležtė gali įstrigti pjaunamoje medžiagoje, geležtė arba pjaunama medžiaga gali būti pažeista arba sugadinta (sulūžti), taip pat gali būti sugadintas pats siaurapjūklis.

Pjaunant kietą metalą, pvz., plieną, reikia dažnai daryti pertraukas, kad geležtė atvėstų.

Pjovimas kreiva linija

Vadovaukitės visomis rekomendacijomis, kaip ir pjaunant tiesiai, tačiau naudokite lenktiems pjūviams pritaikytus geležtes. Jų geležtės yra siauresnės už tiesiam pjovimui skirtas geležtes, todėl jomis lengviau pjauti kreives.

Pjaudami skylės, pažymėkite išpjaunamos skylės formą, tada išgręžkite skylę, kurios skersmuo didesnis nei geležtės ašmenų plotis ties skylės kraštu. Išgręžtos skylės sienelė turi liestis su pažymėtos išpjaunamos skylės linija. Įkiškite siaurapjūklį geležtę į skylę ir pradėkite pjauti.

Papildomos pastabos

Neleiskite, kad įrankis būtų perkrautas - išorinių paviršių temperatūra niekada negali viršyti 60 °C.

Baigę darbą, išjunkite siaurapjūklį, ištraukite kištuką iš tinklo lizdo ir atlikite techninę priežiūrą bei vizualinę apžiūrą.

Dėmesio! Būtina nurodyti saugos priemonės operatoriaus apsaugai, kurios grindžiamos poveikio vertinimu esant realioms naudojimo sąlygoms (įskaitant visas darbo ciklo dalis pavyzdžiui, laikas, kai įrankis yra išjungtas arba tuščiosios eigos atveju bei aktyvinimo laikas).

PRIEŽIŪRA IR KONTROLĖ

DĖMESIO! Prieš atlikdami reguliavimą, aptarnavimą ar techninę priežiūrą, ištraukite prietaiso kištuką iš maitinimo tinklo lizdo. Baigę darbą, patikrinkite elektrinio įrankio techninę būklę atliekant išorinę apžiūrą ir įvertinimą šių elementų: korpusas ir rankena, elektros laidas su kištuku ir apsaugine mova, elektros jungiklio veikimas, ventiliacijos angų praeinamumas, šepetėlių kibirkščiavimas, guolių ir pavarų darbo garsumas, paleidimas ir veikimo sklandumas. Garantijos metu vartotojas negali įdiegti elektros įrankių ar pakeisti jokių komponentų, nes tai sukelia garantijos netekimą. Visi pažeidimai, pastebimi atliekant patikrinimą ar eksploatacijos metu, tai signalas, kad turi būti atliktas remontas techninės priežiūros centre. Baigę darbą, korpusą, ventiliacijos angas, jungiklius, papildomą rankeną ir dangčius reikia valyti, pvz., su oro srautu (kurio slėgis ne didesnis kaip 0,3 MPa), šepetėliu arba sausu skudurėliu be chemikalų ir valymo skysčių. Įrankius ir rankenas valyti sausu, švarių skudurėliu.

INSTRUMENTA APRAKSTS

Figūržāģis ir elektroinstruments, kas paredzēts koka un koka materiālu virsmu, polietilēna vai polipropilēna plākšņu un mīkstu metālu griešanai ar atbilstošiem zāģasmeņiem atkarībā no materiāla veida. Instruments ļauj viegli griezt apstrādājamas virsmas ar griešanas leņķa regulēšanas iespēju. Pareiza, uzticama un droša ierīces darbība ir atkarīga no tās pareizas lietošanas, tāpēc:

pirms sākat strādāt ar instrumentu, uzmanīgi izlasiet visu instrukciju un saglabāiet to.

Piegādātājs neatbild par kaitējumiem un traumām, kas radušies instrumenta lietošanas, kura neatbilst tā paredzētajam pielietojumam, vai drošības noteikumu un šīs instrukcijas norādījumu neievērošanas rezultātā. Instrumenta lietošana, kas neatbilst tā paredzētajam pielietojumam, noved pie lietotāja garantijas tiesību zaudēšanas.

APRĪKOJUMS

Originālajā iepakojumā ir jāietilpst:

- figūržāģim;
- vadīklai;
- zāģasmeņim;
- putekļu nosūkšanas sistēmas pieslēgumam.

TEHNISKIE PARAMETRI

Parametrs	Mērvienība	Vērtība
Kataloga numurs		YT-82267
Tīkla spriegums	[V~]	230–240
Frekvence	[Hz]	50
Nominālā jauda	[W]	750
Griešanās ātrums	[min ⁻¹]	600–2800
Izolācijas klase		II
Maks. griešanas biežums		
— koks	[mm]	150
— mīksti metāli	[mm]	10
Svars	[kg]	3,15
Trokšņa līmenis:		
— akustiskais spiediens $L_{pA} \pm K_{pA}$	[dB(A)]	89,0 ± 3,0
— akustiskā jauda $L_{WA} \pm K_{WA}$	[dB(A)]	100,0 ± 3,0
Vibrāciju līmenis $a_h \pm K$ (koka/metāla griešana)	[m/s ²]	8,87 ± 1,5/5,51 ± 1,5
Aizsardzības līmenis		IP20

Deklarētā trokšņa emisijas vērtība ir izmērīta ar standarta pētījumu metodi un var tikt izmantota, lai salīdzinātu vienu instrumentu ar otru. Deklarētā kopējā trokšņa emisijas vērtība var tikt izmantota sākotnējai iedarbības novērtēšanai.

Deklarētā kopējā vibrāciju emisijas vērtība ir izmērīta ar standarta pētījumu metodi un var tikt izmantota, lai salīdzinātu vienu instrumentu ar otru. Deklarētā kopējā vibrāciju emisijas vērtība var tikt izmantota sākotnējai iedarbības novērtēšanai.

Uzmanību! Vibrāciju emisija instrumenta darbības laikā var atšķirties no deklarētās vērtības atkarībā no instrumenta izmantošanas veida.

Uzmanību! Jānoteic drošības pasākumi lietotāja aizsardzībai, kas balstās uz iedarbības novērtējumu faktiskos lietošanas apstākļos (ieskaitot visas darba cikla daļas, piemēram, laiku, kad instruments ir izslēgts vai darbojas tukšgaitā, un aktivizēšanas laiku).

VISPĀRĪGIE BRĪDINĀJUMI PAR ELEKTROINSTRUMENTU DROŠĪBU

Brīdinājums! Iepazīstieties ar visiem drošības brīdinājumiem, attēliem un specifikācijām, kas piegādāti kopā ar šo elektroinstrumentu/iekārtu. To neievērošana var novest pie elektrošoka, ugunsgrēka vai nopietnām traumām.

Saglabāiet visus brīdinājumus un instrukcijas turpmākai izmantošanai.

Jēdziens “elektroinstruments/iekārta”, kas lietots brīdinājumos attiecas uz visiem ar elektrību darbināmiem vada bezvada instrumentiem/iekārtām.

Darba vietas drošība

Uzturiet darba vietu tīrībā, nodrošiniet labu apgaismojumu. Nekārtība un sliktais apgaismojums var kļūt par nelaiemes gadījumu iemesliem.

Nedrīkst strādāt ar elektroinstrumentiem/iekārtām vidē ar paaugstinātu sprādzienbīstamību, kas satur viegli uzliesmojošus šķidrums, gāzes vai izgarojumus. Elektroinstrumenti/iekārtas ģenerē dzirksteles, kas var aizdedzināt putekļus vai izgarojumus. Nepieļaujiet bērnu un nepilnvarotu personu piekļuvi darba vietai. Koncentrācijas zaudēšana var novest pie kontroles zaudējumam.

Elektriskā drošība

Elektriskā kabeļa kontaktdakšai ir jābūt piemērotai kontakttīglīdai. Nedrīkst jebkādā veidā modificēt kontaktdakšu. Ar izemētiem elektroinstrumentiem/iekārtām nedrīkst izmantot nekādas kontaktdakšas adapterus. Nemodificēta kontaktdakša, kas ir piemērota kontakttīglīdai, samazina elektrošoka risku.

Izvaieties no saskares ar izemētām virsmām, tādām kā caurules, radiatori un ledusskapji. Ķermeņa iezemēšana paaugstina elektrošoka risku.

Nedrīkst pakļaut elektroinstrumentus/iekārtas atmosfēras nokrišņu vai mitruma iedarbībai. Iekļūstot elektroinstrumenta/iekārtas iekšienē, ūdens un mitrums paaugstina elektrošoka risku.

Nepārslogojiet barošanas vadu. Neizmantojiet barošanas vadu nešanai, vilkšanai, kontaktdakšas pieslēgšanai elektriskajam tīklam vai atslēgšanai no tā. Izvaieties no barošanas vada saskares ar siltumu, eļļām, asām malām un kustīgiem elementiem. Bojāts vai sapinies barošanas kabelis paaugstina elektrošoka risku.

Darbības ārpus slēgtām telpām gadījumā jāizmanto pagarinātāji, kas paredzēti lietošanai ārpus slēgtām telpām. Pagarinātāja lietošana, kas pielāgots lietošanai ārpus telpām, samazina elektrošoka risku.

Ja elektroinstrumenta/iekārtas lietošana mitrā vidē ir nepieciešama, aizsardzībai pret barošanas spriegumu izmantojiet uz diferenciālo strāvu reaģējošu automātslēdzi (RCD). RCD izmantošanas samazina elektrošoka risku.

Individuālā drošība

Ievērojiet piesardzību, pievērsiet uzmanību tam, ko Jūs darāt, saglabājiet veselo saprātu, strādājot ar elektroinstrumentu/iekārtu. Nelietojiet elektroinstrumentu/iekārtu noguruma stāvoklī, alkohola, narkotiku vai zāļu ietekmē. Pat viens neuzmanības mirklis darba laikā var novest pie nopietnām traumām.

Lietojiet individuālos aizsardzības līdzekļus. Vienmēr lietojiet redzes aizsardzības līdzekļus. Individuālo aizsardzības līdzekļu, tādu kā putekļu maskas, pretslīdes aizsargapavu, ķiveru un dzirdes aizsardzības līdzekļu, lietošana samazina nopietnu traumu risku. Novērsiet nejašu iedarbināšanu. Pirms pieslēgt elektroinstrumentu/iekārtu barošanas avotam un/vai akumulatoram, pacelt vai pārnest to, pārliecinieties, ka elektriskais slēdzis atrodas pozīcijā "izslēgts". Elektroinstrumenta/iekārtas pārņemšana ar pirkstu uz slēdža vai elektroinstrumenta/iekārtas barošana, kad slēdzis atrodas pozīcijā "izslēgts", var novest pie nopietnām traumām.

Pirms ieslēgt elektroinstrumentu/iekārtu, noņemiet visas atslēgas un citus instrumentus, kas tika izmantoti tā regulēšanai. Uz rotējošiem elektroinstrumenta/iekārtas elementiem atstātā atslēga var novest pie nopietnām traumām.

Nestiepieties un neliecieties pārāk tālu. Saglabājiet pareizu ķermeņa pozīciju un līdzsvaru visu darbības laiku. Tas ļauj vieglāk kontrolēt elektroinstrumentu/iekārtu negaidītu situāciju darba laikā gadījumā.

Gērbieties atbilstoši. Nevalkājiēt brīvus apģērbus vai rotaslietas. Turiet matus un apģērbus tālu no kustīgām elektroinstrumenta/iekārtas daļas. Kustīgās daļas var aizķert brīvus apģērbus, rotaslietas vai garus matus.

Ja ierīces ir pielāgotas putekļu nosūkšanas vai putekļu savākšanas sistēmas pieslēgšanas, pārliecinieties, ka tā ir pieslēgta un tiek izmantota pareizi. Putekļu nosūkšanas sistēmas izmantošana samazina riskus, kas saistīti ar putekļiem.

Nepieļaujiet, lai pieredze, kas iegūta no biežas elektroinstrumenta/iekārtas izmantošanas, novestu pie bezrūpības un drošības noteikumu ignorēšanas. Bezrūpīga darbība sekundes daļā var novest pie nopietnām traumām.

Elektroinstrumenta/iekārtas lietošana un rūpes par to

Nepārslogojiet elektroinstrumentu/iekārtu. Lietojiet elektroinstrumentu/iekārtu, kas piemērots izvēlētajam pielietojumam. Atbilstošs elektroinstrumenta/iekārtas nodrošina labāku un drošāku darbību, ja tas ir izmantots projektētai slodzei.

Neizmantojiet elektroinstrumentu/iekārtu, ja elektriskais slēdzis neļauj ieslēgt un izslēgt to. Elektroinstrumenta/iekārtu, kuru nav iespējams kontrolēt ar tīkla slēdža palīdzību, ir bīstams, tas jānodod remontam.

Pirms regulēšanas, aksešuāru nomaiņas vai elektroinstrumenta/iekārtas uzglabāšanas atslēdziet kontaktdakšu no barošanas kontakttīglīdās un/vai demontējiet akumulatoru, ja to var atslēgt no elektroinstrumenta/iekārtas. Šādi aizsardzības pasākumi ļauj izvairīties no nejaūšas elektroinstrumenta/iekārtas ieslēgšanas.

Uzglabājiet instrumentu bērniem nepieejamā vietā, neļaujiet lietot elektroinstrumentu/iekārtu personām, kas nepārzina elektroinstrumenta/iekārtas apkalpošanu vai šo instrukciju. Elektroinstrumenti/iekārtas ir bīstami neapmācītu lietotāju rokās. Veiciet elektroinstrumenta/iekārtas un aksešuāru tehnisko apkopi. Pārbaudiet elektroinstrumentu/iekārtu, lai pārliecinātos, kas tas ir brīvs no nesakrītībām vai kustīgu daļu iesprūdušiem, daļu bojājumiem un jebkādiem citiem faktoriem, kas var ietekmēt elektroinstrumenta/iekārtas darbību. Pirms elektroinstrumenta/iekārtas lietošanas novērsiet tā bojājumus. Daudzi nelaimes gadījumi notiek elektroinstrumenta/iekārtas nepareizas tehniskās apkopes dēļ.

Griešanas elementus uzturiet tīrus un asus. Pareizi kopti griešanas instrumenti ar asām malām retāk iesprūst darbības laikā un tos ir vieglāk kontrolēt.

Lietojiet elektroinstrumentus/iekārtas, aksešuārus, ieliekamus instrumentus utt. atbilstoši šīm instrukcijām, ņemot vērā darba veidu un apstākļus. Instrumentu izmantošana citam darbam, izņemot to, kuram tie ir projektēti, var novest pie bīstamas situācijas.

Uzturiet rokturus un virsmas, kas paredzētas turēšanai, sausas un brīvas no eļļām un smērvielām. Slideni rokturi un virsmas, kas paredzētas turēšanai, neļauj droši apkalpot un kontrolēt elektroinstrumentu/iekārtu bīstamās situācijās.

Remonti

Veiciet elektroinstrumenta/iekārtas remontus tikai pilnvarotos servisa centros, izmantojot tikai oriģinālās rezerves daļas. Tas nodrošina elektroinstrumenta darbības drošību.

DROŠĪBAS BRĪDINĀJUMI, KAS ATTIECAS UZ RIPZĀGIEM AR TURPATPAKAĻ KUSTĪBU

Veicot darbus, kuru laika griezējelements var saskarties ar slēptiem kabeliem vai savu kabeli, turiet elektroinstrumentu aiz izolētām virsmām. Griezējelementam saskaroties ar vadu zem sprieguma, spriegums var rasties elektroinstrumenta atklātās metāla daļās un izraisīt lietotāja elektrošoku.

Izmantojiet spiles vai citu praktisku veidu, lai droši nostiprinātu vai atbalstītu apstrādājamu priekšmetu uz stabilas platformas. Apstrādājamā priekšmeta turēšana ar rokām vai tā piespiešana pie sava ķermeņa nenodrošina stabilitāti un var novest pie kontroles zaudēšanas.

APRĪKOJUMA ELEMENTU UZSTĀDĪŠANA

UZMANĪBU! Uzstādot aprīkojumu, barošanas spriegumam ir jābūt atvienotam. Izvelciet kontaktakšus no elektriskā tīkla kontaktlīdzdas. Figūrzāģis tiek piegādāts pilnīgi samontētā stāvoklī. Pēc oriģinālā iepakojuma atvēršanas pārlicinieties, ka tajā ir visi aprīkojuma elementi. Uzstādiet putekļu nosūkšanas sistēmas pieslēgumu, kā parādīts attēlā (II). Pareizi uzstādīto pieslēgumu var demontēt, tikai nospiežot fiksatoru un izvelkot pieslēgumu no pamatnes. Pievienojiet pieslēguma izeju putekļu nosūkšanas sistēmai, ka neietilpst figūrzāģa aprīkojumā.

SAGATAVOŠANA DARBĪBAI

Uzmanību! Veicot visas darbības, kas saistītas ar zāģasmens uzstādīšanu un nomainīgu, elektroinstrumenta regulēšanu un tehnisko apkopi, instrumentam ir jābūt atvienotam no barošanas sprieguma, tāpēc pirms šo darbību veikšanas: izvelciet kontaktakšu no elektriskā tīkla kontaktlīdzdas!

Putekļu nosūkšana/izpūšana

Ventilators, kas uzstādīts dzinējā, rāda gaisa vilkmi, ko var izmantot putekļu, kas rodas darba laikā, izpūšanai. Šo funkciju var izmantot, ja nav iespējams pievienot instrumentu ārējai putekļu nosūkšanas sistēmai. Gaisa pūšana instrumenta priekšpusē ļauj nopūst zem zāģasmens esošos puteklus, atvieglojot griešanu. Slēdzis korpusa sānos ļauj ieslēgt gaisa plūsmu (III). Lai ieslēgtu gaisa pūšanu instrumenta priekšpusē, pārvietojiet slēdzi pozīcijā "ieslēgts — I".

Gaisa pūšana instrumenta aizmugurē ļauj nosūkt puteklus, izmantojot ārējo putekļu nosūkšanas sistēmu, kas jāpievieno pieslēgumam instrumenta aizmugurē. Izmantojot ārējo putekļu nosūkšanas sistēmu, iepazīstieties ar tai pievienoto informāciju.

Uzmanību! Izmantojot ārējo putekļu nosūkšanas sistēmu, neieslēdziet gaisa pūšanu instrumenta priekšpusē. Pirms sākat darbu ar pievienoto putekļu nosūkšanas sistēmu, pārlicinieties, ka gaisa pūšanas slēdzis ir pozīcijā "izslēgtā — O".

Putekļu nosūkšanas sistēmu ieteicams izmantot visur, kur tas ir iespējams. Tas ļauj samazināt putekļu daudzumu darba vietā un padara to drošāku.

Zāģasmens uzstādīšana un nomainīgu (IV)

Pārlicinieties, ka uzstādītais zāģasmens nav bojāts vai saplīsis, griezējzobi nav salauzti u. tml. Bojājumu gadījumā nomainiet zāģasmēni pret jaunu.

Figūrzāģa komplektā ietilpst zāģasmens koka griešanai. Vienmēr uzstādi zāģasmēni tā, lai tā zobi būtu vērsti uz priekšu. Ievietojiet zāģasmēni vārpstas spraugā tā, lai tas atbalstītos ar mālu pret izgriezumu rullī.

Uzmanību! Uzstādot zāģasmēni, valkājiet aizsargcimdus. Tas samazina savainošanās risku.

Paceliet zāģasmens pārsegu.

Pagrieziet vārpstas fiksatoru un ievietojiet zāģasmens kātu vārpstas spraugā. Pagrieziet fiksatoru pretējā virzienā un pārlicinieties, ka asmens ir pareizi nostiprināts: fiksators ir atgriezies sākotnējā pozīcijā, asmeni nav iespējams izbīdīt no vārpstas.

Nolaidiet zāģasmens pārsegu.

Zāģasmens demontāža ir jāveic apgrieztā secībā.

Zāģasmens svārstību iestatīšana (V)

Figūrzāģis ir aprīkots ar vairākpakāpju zāģasmens svārstību regulēšanas funkciju. Regulēšanu var veikt ar sviru. Jo zemāks iestatījuma skaitlis, jo zemāks zāģasmens svārstības. Iestatījuma "0" gadījumā zāģasmens svārstības ir izslēgtas.

Zāģasmens svārstības atvieglo griešanu, un to pakāpe ir jāizvēlas eksperimentāli, piemēram, griežot atkritumu materiālu. Tomēr jāievēro tālāk izklāstītos norādījumus.

— Lai iegūtu pēc iespējas gludāku griezuma malu, iestatiet pēc iespējas zemāku svārstību pakāpi vai pat izslēdziet tās.

— Griežot materiālu līkumā, jāizslēdz svārstības.

— Griežot plānus materiālus (piemēram, lokšņu metālu), izslēdziet svārstības.

— Pārgriežot cietus materiālus (piemēram, tēraudu, alumīniju), iestatiet zemu svārstību līmeni vai pat izslēdziet tās.

— Pārgriežot vidēji cietus materiālus (piemēram, koku), iestatiet svārstību līmeni diapazonā I–III.

— Griežot mīkstus materiālus, iestatiet maksimālo svārstību pakāpi.

Zāģasmens ātruma iestatīšana (VI)

Figūrzāģis ir aprīkots ar potenciometru, kas ļauj iestatīt zāģasmens kustības ātrumu. Pagriežot potenciometra gredzenu, var izvēlēties atbilstošu zāģasmens kustības ātrumu atkarībā no veikta darba. Jo zemāks skaitliskais iestatījums, jo zemāks zāģasmens kustības ātrums. Ātrums ir jāizvēlas eksperimentāli, piemēram, griežot atkrūmju materiālu. Izmantojiet zemāku ātrumu, griežot plastmasu vai alumīniju. Samaziniet ātrumu arī tad, ja zāģasmens iesprūst griešanas laikā.

Griešanas leņķa iestatīšana (VII)

Figūrzāģis ir aprīkots ar šķērgriezuma leņķa iespēju diapazonā no 0 līdz 45 grādiem, un ir iespējams slīpums gan pa labi, gan pa kreisi. Ja nepieciešams, pirms regulēšanas sākšanas demontējiet putekļu nosūkšanas sistēmas pieslēgumu. Atīdaiet valīgāk figūrzāģa pamatnes stiprināšanas skrūves, taču izskrūvējiet tās pilnībā. Pēc tam pārvietojiet pamatni uz aizmuguri vai uz priekš un nolieciet to, iestatot vēlamo griešanas leņķi. Pamatne var būt aprīkota ar āķiem vai skalu, kas atvieglo populārāko griešanas leņķu iestatīšanu. Pēc griešanas leņķa iestatīšanas pievelciet pamatnes skrūves un pārliecinieties, ka pamatne pati nemainīs leņķi ierīces darbības laikā.

Pamatnes uzliktna demontāža (VIII)

Instrumentu ir aprīkots ar plastmasas aizsarguzliktni, kas piestiprināts pie figūrzāģa pamatnes. Uzliktnim ir jāsamazina maigu virsmu (piemēram, paminētu virsmu) skrāpējumu risku griešanas laikā. Ja grieztas virsmas neprasa aizsarguzliktna izmantošanu, demontējiet to. Lai demontētu aizsarguzliktni, atvelciet aizsarguzliktna aizmugures fiksatorus, līdz tā aizmugurējā daļa kļūst valīga. Pēc tam izbīdiēt aizsarguzliktna priekšējo daļu no figūrzāģa pamatnes. Atkārtoti uzstādiēt uzliktni apgrieztā secībā attiecībā uz tā demontāžu.

Vadotnes uzstādīšana (IX)

Griežot taisnā līnijā, izmantojiet vadītli, kas ļauj vadīt figūrzāģi gar grieztā materiāla malu. Griežot taisnā līnijā, izvairieties no figūrzāģa vadīšanas tikai ar rokām un visur, kur tas ir iespējams, izmantojiet vadītli vai citas ierīces, kas ļauj vadīt instrumentu. Ievietojiet vadītli pamatnes spraugās un bloķējiet tās pozīciju ar stiprināšanas skrūvēm. Vienmēr ievietojiet vadītli abās pamatnes spraugās. Tikai tā tiek nodrošināta vadītklas pēdas paralelitate figūrzāģa pamatnei.

INSTRUMENTA LIETOŠANA

Pirms darba sākšanas pārliecinieties, ka zāģasmens pārsegs ir pareizi uzstādīts nolaists. Uzvelciet acu un dzirdes aizsardzības līdzekļus un darba cimdus. Nostipriniet apstrādājamu priekšmetu darba vietā, piemēram, ar galdnieka spilēm vai skrūvspilēm. Nekad neturiet griezto materiālu tikai ar rokām vai citām ķermeņa daļām. Pārgriežot materiālu, atbalstiet to tā galos un griešanas līnijas tuvumā. Izvietojiet balstus abās griešanas līnijas pusēs tā, lai griešanas laikā zāģasmens neiesprūstu griezumā. Griešanas laikā pamatnei ir jāatbalstās pret griežamu materiālu ar visu savu virsmu. Pievienojiet putekļu nosūkšanas sistēmu putekļu izejai.

Figūrzāģa ieslēgšana un izslēgšana

Darba vietā pārliecinieties, ka pamatne ir līdzena, stabila un brīva no netīrumiem. Ienemiet drošu un stabilu pozu.

Satveriet instrumentu aiz roktura. Neatbalstiet instrumenta darba elementus pret vienu priekšmetu vai objektu.

Nospiediet slēdzi ar pirkstu un turiet to nospiestu. Pārliecinieties, ka zāģasmens kustās brīvi, instruments nevirbē aizdomīgi vai pārmērīgi un no tā neizdalās dūmi vai aizdomīga smaka. Ja ir pamanītas jebkādas nepareizas darbības pazīmes, izslēdziet figūrzāģi, atvienojiet kontaktdakšu no barošanas avota un nododiet to autorizētajā servisa centrā.

Slēdzis ir aprīkots ar bloķētāju, ko var izmantot ilgstošas griešanas laikā. Pēc slēdža nospiešanas, pārvietojiet bloķētāja pogu pa kreisi vai pa labi. Lai atbrīvotu bloķētāju, nospiediet slēdzi.

Instrumentu tiek izslēgts pēc atbloķēšanas un slēdža atlaišanas. Pēc ierīces izslēgšanas zāģasmens var kustēties vēl kādu laiku.

Griešana taisnā līnijā

Pirms griešanas sākšanas ieteicams iezīmēt uz materiāla (piemēram, ar zīmuli) griešanas līniju. Pārliecinieties arī, ka griezamā materiālā nav elementu ar citu cietību. Piemēram, griezamajā kokā nedrīkst būt naglas, skavas vai citi metāla elementi. Izvairieties no saskares ar elektrisko kabeli, kas var būt paslēpti griezamajā materiālā.

Atbalstiet instrumenta pamatnes priekšpusi pret griezamo materiālu tā, lai zāģasmens ar to nesaskartos.

Ieslēdziet instrumentu un ļaujiet zāģasmeņim pilnībā sasniegt iestatīto ātrumu.

Sāciet griešanu, vadot figūrzāģi ar abām rokām. Griešanas laikā piespiediet figūrzāģi pie pamatnes un vienlaikus vadiet to ar plūstošu kustību gar griezuma līniju. Izdariet minimālo spiedienu, kas nodrošina pareizu darba veikšanu. Izvairieties no figūrzāģa noliekšanas, zāģasmens triecieniem pa griezamu materiālu un griezuma virzienu maiņām. Šo norādījumu neievērošana var izraisīt asmeņa iesprūšanu griezamajā materiālā, zāģasmens vai griezamā materiāla bojājumu vai iznīcināšanu (plisumu), kā arī paša figūrzāģa bojājumu. Griežot cietu metālu, piemēram, tēraudu, ievērojiet biežus pārtraukumus, lai atdzesētu zāģasmeni.

Griešana izliektā līnijā

Ievērojiet visus norādījumus tāpat kā griešanas taisnā līnijā gadījumā, taču izmantojiet zāģasmeņus, kas pielāgoti loku izgriešanai. To asmens ir šaurāks nekā zāģasmeņu, kas paredzēti griešanai taisnā līnijā, gadījumā un atvieglo loku izgriešanu. Izgriežot caurumus, iezīmējiet izgriežamā cauruma formu un pēc tam izurbiet pie tā malas caurumu, kura diametrs ir lielāks par zāģasmens asmeņa platumu. Izgrieztā cauruma sienaiņai ir jābūt saskaras ar iezīmētā izgriežamā cauruma līniju. Ievietojiet figūrīga zāģasmeni caurumā un sāciet izgriezt caurumu.

Papildu piezīmes

Nepieļaujiet instrumenta pārslodzi — ārējo virsmu temperatūra nekad nedrīkst pārsniegt 60 °C.

Pēc darba pabeigšanas izslēdziet figūrziģi, izvelciet kontaktdakšu no kontaktlīgšanas un veiciet tehnisko apkopi un apskati.

Uzmanību! Ir jānoleic drošības pasākumi lietotāja aizsardzībai, kas balstās uz iedarbības novērtēšanu faktiskos lietošanas apstākļos (ieskaitot visus darba cikla posmus, piemēram, laiku, kad instruments ir izslēgts vai darbojas tukšgaitā, un aktivizēšanas laiku).

TEHNISKĀ APKOPE UN APSKATES

UZMANĪBU! Pirms regulēšanas, tehniskās apkalpošanas vai tehniskās apkopes sākšanas, izvelciet ierīces kontaktdakšu no elektriskā tīkla kontaktlīgšanas. Pēc darba pabeigšanas pārbaudiet elektroinstrumenta tehnisko stāvokli, veicot ārējo apskati un novērtējot: korpusu un rokturi, elektriskā kabeļa ar aizsargu pret pārmērīgu barošanas kabeļa salocišanu, ventilācijas atveres caurejamību, suku dzirksteļošanu, gultņu un pārvadu darbības skaļumu, iedarbināšanu un darbības vienmērību. Garantijas periodā lietotājs nedrīkst demontēt elektroinstrumentus un nomainīt nekādus mezglus vai sastāvdaļas, jo tas noved pie garantijas tiesību zaudēšanas. Visas problēmas, kas pamanītas apskates vai darbības laikā, signalizē par nepieciešamību veikt remontu ražotāja autorizētajā servisa centrā. Pēc darba pabeigšanas iztīriet korpusu, ventilācijas atveres, pārslēģus, papildrokturi un pārseģus, piemēram, ar saspīestā gaisa strūklu (ar spiedienu, kas nepārsniedz 0,3 MPa), otu vai sausu lupatiņu, neizmantojot ķīmiskos līdzekļus un mazģāšanas šķidrumus. Izfīriet instrumentus un rokturus ar sausu, tīru lupatiņu.

POPIS NÁŘADÍ

Výřezávací pila je elektrické nářadí určené k řezání dřevěných a z dřeva pocházejících materiálů, polyetylenových nebo polypropylenových desek a měkkých kovů s vhodně zvolenými pilovými listy pro daný typ materiálu. Nářadí umožňuje snadné řezání obráběných povrchů s nastavitelným úhlem řezu. Správný, spolehlivý a bezpečný provoz nářadí závisí na správném zacházení, a proto:

Před zahájením práce s nářadím si přečtěte celý návod k obsluze a uschovejte ho pro pozdější potřebu.

Dodavatel nenese odpovědnost za škody nebo úrazy způsobené použitím nářadí v rozporu s jeho účelem, nedodržení bezpečnostních předpisů a doporučení tohoto návodu. Používání nářadí v rozporu s jeho zamýšleným účelem vede ke ztrátě práv uživatele na smluvní záruku a také ke ztrátě práv vyplývajících ze zákonné záruky za vady.

VYBAVENÍ

V továrním balení se nachází:

- vyřezávací pila
- vodící lišta
- pilový list
- přípojka pro odsávání prachu

TECHNICKÉ PARAMETRY

Parametr	Měrná jednotka	Hodnota
Katalogové číslo		YT-82267
Síťové napětí	[V~]	230–240
Frekvence	[Hz]	50
Jmenovitý výkon	[W]	750
Otáčky	[min ⁻¹]	600 – 2800
Třída izolace		II
Tloušťka řezu max.		
- dřevo	[mm]	150
- měkké kovy	[mm]	10
Hmotnost	[kg]	3,15
Úroveň hluku:		
- akustický tlak $L_{pA} \pm K_{pA}$	[dB(A)]	89,0 ± 3,0
- akustický výkon $L_{wA} \pm K_{wA}$	[dB(A)]	100,0 ± 3,0
Úroveň vibrací $a_{hV} \pm K$ (řezání dřeva / kovu)	[M/s ²]	8,87 ± 1,5 / 5,51 ± 1,5
Stupeň ochrany		IP20

Deklarovaná hodnota emise hluku byla měřena standardní zkušební metodou a může se použít k porovnání hluku s jiným nářadím. Deklarovaná hodnota emise hluku se může použít pro předběžné posouzení expozice.

Deklarovaná celková hodnota vibrací byla měřena standardní zkušební metodou a může se použít k porovnání vibrací s jiným nářadím. Deklarovaná celková hodnota vibrací se může použít pro počáteční posouzení expozice.

Upozornění! Emise vibrací při práci s nářadím se mohou lišit od deklarované hodnoty v závislosti na způsobu použití nářadí.

Upozornění! Je třeba stanovit bezpečnostní opatření k ochraně obsluhy na základě posouzení expozice v reálných pracovních podmínkách (včetně všech částí pracovního cyklu, např. doba, kdy je nářadí vypnuté nebo pracuje na volnoběhu, doba aktivace).

VŠEOBECNÉ BEZPEČNOSTNÍ POKYNY PRO POUŽÍVÁNÍ ELEKTRICKÉHO NÁŘADÍ

Varování! Seznamte se se všemi bezpečnostními pokyny, obrázky a specifikacemi dodanými s tímto elektronářadím / strojem. Jejich nedodržování může vést k úrazu elektrickým proudem, požáru nebo vážnému poranění.

Všechny bezpečnostní pokyny a návody si uschovejte pro budoucí použití.

Pojem „elektronářadí / stroj“ použitý v pokynech se vztahuje na všechno nářadí / stroje poháněné elektrickým proudem, jak drátové, tak i bezdrátové.

Bezpečnost pracoviště

Pracoviště udržujte dobře osvětlené a čisté. Nepořádek a špatné osvětlení mohou být příčinou úrazů.

S elektronářadím / strojem npracujte v prostředí se zvýšeným nebezpečím výbuchu, obsahujícím hořlavé látky, plyny nebo výpary. Elektronářadí / stroje vytvářejí jiskry, které mohou zapálit prach nebo výpary. Nepouštějte do blízkosti elektronářadí děti a nezúčastněné osoby. Okamžik nepozornosti může způsobit ztrátu kontroly.

Elektrická bezpečnost

Zástrčka napájecího kabelu musí odpovídat síťové zásuvce. Zástrčku nijak neupravujte. Nepoužívejte žádné adaptéry zástrčky s uzemněným elektronářadím / strojem. Neupravená zástrčka odpovídající zásuvce snižuje riziko úrazu elektrickým proudem. Zabraňte styku těla s uzemněnými předměty, jako jsou trubky, radiátory a chladničky. Uzemněné tělo zvyšuje nebezpečí úrazu elektrickým proudem.

Nevystavujte elektronářadí / stroj atmosférickým vlivům nebo vlhkosti. Voda a vlhkost, které proniknou dovnitř elektronářadí / stroje, zvyšují nebezpečí úrazu elektrickým proudem.

Nepřetěžujte napájecí kabel. Nepoužívejte jej pro přenášení, tažení nebo odpojování zástrčky ze síťové zásuvky. Zabraňte styku napájecího kabelu s teplem, oleji, ostrými hranami a rotujícími částmi. Poškození nebo zamotání napájecího kabelu zvyšuje nebezpečí úrazu elektrickým proudem.

Při práci venku používejte prodlužovací kabely určené pro venkovní použití. Použití venkovního prodlužovacího kabelu snižuje riziko úrazu elektrickým proudem.

V případě, že elektronářadí / stroj musíte použít ve vlhkém prostředí, použijte jako ochranu proudový chránič (RCD). Použití RCD snižuje nebezpečí úrazu elektrickým proudem.

Osobní bezpečnost

Buďte opatrní, dávejte pozor na to, co děláte a používejte zdravý rozum při práci s elektronářadím / strojem. Elektronářadí / stroj nepoužívejte, když jste unaveni nebo pod vlivem drog, alkoholu nebo léků. Dokonce i sebemenší nepozornost při práci může způsobit vážný úraz.

Používejte osobní ochranné prostředky. Vždy pracujte s ochranou zraku. Používání osobních ochranných prostředků, jako jsou protiprachové masky, neklouzavá ochranná obuv, přilby a chrániče sluchu snižují nebezpečí vážného poranění.

Zabraňte náhodnému spuštění. Ujistěte se, že síťový spínač je v poloze „vypnuto“ před připojením k elektrickému napájení a/nebo akumulátoru, zvedáním nebo přenášením elektronářadí / stroje. Přenášení elektronářadí / stroje s prstem na spínači nebo napájení elektronářadí / stroje, když je spínač v poloze „zapnuto“, může způsobit vážný úraz.

Před zapnutím elektronářadí / stroje odstraňte veškeré klíče a jiné seřizovací nástroje. Klíče ponechané v rotujících částech elektronářadí / stroje mohou být příčinou úrazu.

Nesahejte a nevyklánějte se příliš daleko. Udržujte stabilní postoj a rovnováhu po celou dobu práce. Umožní to snadnější ovládání elektronářadí / stroje v případě nenadálých situací při práci.

Oblékejte se vhodně. Nenoste volný oděv nebo bižuterii. Vlasy a oděv mějte v dostatečné vzdálenosti od rotujících částí elektronářadí / stroje. Volný oděv, bižuterie nebo dlouhé vlasy mohou zachytit rotující části.

Pokud je zařízení přizpůsobeno odtahu prachu nebo hromaděni prachu, ujistěte se, že zařízení byla správně připojena a použita. Použití odtahu prachu snižuje nebezpečí spojené s prachem.

Neodvolte, aby zkušenosti získané častým používáním elektronářadí / stroje byly příčinou nepozornosti a nedodržování bezpečnostních zásad. Nezodpovědné chování může způsobit vážný úraz ve zlomku sekundy.

Používání elektronářadí / stroje a servis

Elektronářadí / stroj nepřetěžuje. Elektronářadí / stroj používejte pro určené použití. Technický způsob elektronářadí / stroj zajistí lepší a bezpečnější práci, pokud bude použito pro navržené zatížení.

Elektronářadí / stroj nepoužívejte, pokud síťový spínač neumožňuje zapnutí a vypnutí. Elektronářadí / stroj, které nelze kontrolovat pomocí síťového spínače, je nebezpečné a musí se dát k opravě.

Před seřizením, výměnou příslušenství nebo uschováním elektronářadí / stroje odpojte zástrčku ze síťové zásuvky a/nebo vytáhněte akumulátor, pokud jej lze vyjmout z elektronářadí / stroje. Takové bezpečnostní opatření zabrání náhodnému zapnutí elektronářadí / stroje.

Nářadí uchovávejte na místě nedostupném pro děti, nedovolte osobám neznalým obsluhy elektronářadí / stroje nebo těchto návodů obsluhovat elektronářadí / stroj. Elektronářadí / stroj jsou nebezpečné v rukou nezaškolených uživatelů.

Provádějte údržbu elektronářadí / stroje a příslušenství. Kontrolujte je z hlediska netěsnosti nebo zaseknutí rotujících částí, poškození dílů a jakýchkoli jiných podmínek, které mohou ovlivnit fungování elektronářadí / stroje. Poškození opravte před použitím elektronářadí / stroje. Mnoho úrazů je způsobeno nesprávným provedením údržby elektronářadí / stroje. Řezné nástroje udržujte čisté a naostřené. Správně udržovaný řezný nástroj s ostrými hranami je méně náchylný na zaseknutí a snadněji se kontroluje během práce.

Používejte elektronářadí / stroje, příslušenství a vestavené nástroje atd. v souladu s těmito návodami, se zohledněním typu a pracovních podmínek. Používání nářadí pro jinou práci, než byla navržena, může vést k nebezpečné situaci.

Rukojeti a úchopné povrchy udržujte suché, čisté a bez oleje a maziv. Kluzké rukojeti a úchopné povrchy neumožňují bezpečnou obsluhu a kontrolu elektronářadí / stroje v nebezpečných situacích.

Opravy

Elektronářadí / stroj nechte opravit pouze v autorizovaných servisech, s použitím výlučně originálních náhradních dílů.

Zajistí to správnou bezpečnou práci elektronářadí.

BEZPEČNOSTNÍ UPOZORNĚNÍ PRO PILY S POSUVNĚ-VRATNÝM POHYBEM

Při práci, kde může dojít ke kontaktu řezného prvku se skrytým vodičem nebo s vlastním kabelem, držte nářadí pouze za izolované úchyty. Řezný prvek, který se dostane do kontaktu s vodičem pod napětím, může způsobit, že se neizolované kovové části elektrického nářadí dostanou do kontaktu s napětím a může tak dojít k úrazu elektrickým proudem.

K bezpečnému upnutí a podepření obrobků na stabilní základně používejte svorky nebo jiné praktické prostředky. Držení obrobku rukou nebo přitisknutím k tělu je nestabilní a může vést ke ztrátě kontroly.

MONTÁŽ SOUČÁSTÍ VYBAVENÍ

UPOZORNĚNÍ! Montáž vybavení se smí provádět pouze s odpojeným napájecím zdrojem. Vytáhněte zástrčku ze zásuvky.

Bruska se dodává kompletní. Po otevření továrního obalu zkontrolujte, zda se v balení nachází veškeré vybavení.

Přípojku pro odsávání prachu nainstalujte podle obrázku (II). Správně nainstalovanou přípojku je možné vyjmout pouze stisknutím západky a vysunutím přípojky ze základny. Výstup přípojky musí být připojen k systému odsávání prachu, který není součástí vyřezávací pily.

PŘÍPRAVA K PRÁCI

Upozornění! Veškerou instalaci a výměnu pilového listu, seřizování a údržbu elektrického nářadí je nutné provádět při vypnutém napájení nářadí, proto před prováděním těchto operací: Vytáhněte zástrčku ze zásuvky.

Výfuk / odsávání prachu

Ventilátor namontovaný v motoru vytváří proud vzduchu, který lze použít k odfukování prachu vznikajícího při práci. Tuto funkci lze použít, jestliže není možné připojit nářadí k externímu systému odsávání prachu. Vzduchový výfuk v přední části nářadí umožňuje vyfukování prachu pod pilovým listem, což usnadňuje řezání. Vypínač na boku skříně umožňuje zapnout proudění vzduchu (III). Chcete-li aktivovat přívod vzduchu z přední části nářadí, otočte spínač do polohy zapnuto - I.

Výfuk vzduchu na zadní straně nářadí umožňuje odsávání prachu pomocí externího systému odsávání prachu, který musí být připojen k přípojce na zadní straně nářadí. Pokud používáte externí systém odsávání prachu, řiďte se informacemi, které jsou k němu přiloženy.

Upozornění! Pokud se používá externí systém odsávání prachu, nezapínejte odsávání vzduchu v přední části nářadí. Před prací s připojeným systémem odsávání prachu se ujistěte, že je spínač odsávání vzduchu v poloze vypnuto - 0.

Doporučuje se používat odsávání prachu, kdekoli je to možné, sníží se tak prašnost na pracovišti a zvýší bezpečnost práce.

Montáž a výměna pilového listu (IV)

Je nutné zkontrolovat, zda instalovaný pilový list není poškozený, prasklý, zda nejsou zlomené řezné zuby apod. Pokud zjistíte poškození, vyměňte pilový list za nový.

K vyřezávací pile se dodává také pilový list na dřevo. Pilový list musí být namontován zuby dopředu. Pilový list musí být umístěn v drážce vřetena tak, aby se opíral hřbetem o výřez ve vodičím válečku.

Upozornění! Při montáži pilového listu používejte ochranné rukavice. Tím se sníží riziko zranění.

Zvedněte kryt pilového listu.

Otočte svorku vřetena a vložte držák pilového listu do drážky vřetena. Otočte svorku opačným směrem a zkontrolujte, zda je pilový list správně upnutý: svorka se vrátila do původní polohy a pilový list nelze z vřetena vytáhnout.

Spusťte kryt pilového listu.

Při demontáži postupujte v opačném pořadí.

Nastavení oscilace pilového listu (V)

Vyřezávací pila je vybavena víceúhlovým nastavením oscilace pilového listu. Nastavení je možné provádět páčkou. Čím nižší je číselné označení, tím nižší je kmitání pilového listu. Při nastavení označeném „0“ je oscilace lopatek vypnuta.

Oscilace pilového listu usnadňuje řezání a stupeň oscilací je třeba zvolit experimentálně, například řezáním odpadního materiálu. Je však třeba dodržovat následující pokyny:

- pro dosažení co nehladšího okraje řezu je třeba nastavit co nejnižší stupeň oscilace nebo ji dokonce vypnout,
- při řezání zakřiveného materiálu musí být oscilace vypnuta,
- při řezání tenkých materiálů (např. plechu) oscilaci vypněte,
- při řezání tvrdých materiálů (např. oceli, hliníku) nastavte nízkou rychlost oscilace nebo ji dokonce vypněte,
- při řezání středně tvrdých materiálů (např. dřeva) nastavte stupeň oscilace mezi I a III,
- při řezání měkkých materiálů nastavte maximální stupeň oscilace.

Nastavení otáček pilového listu (VI)

Vyřezávací pila je vybavena potenciometrem pro nastavení rychlosti pohybu pilového listu. Otáčením prstencem potenciometru můžete zvolit správnou rychlost pilového listu pro danou práci. Čím nižší je číselné nastavení, tím je rychlost pilového listu nižší.

Rychlost je třeba zvolit experimentálně, například řezáním odpadního materiálu. Při řezání plastů nebo hliníku by se měla používat nižší rychlost. Rychlost snižte také v případě, že se pilový list během řezání zasekne.

Nastavení úhlu řezu (VII)

Vyřezávací pila umožňuje nastavení úhlu příčného řezu od 0 do 45 stupňů, s náklonem vlevo i vpravo. V případě potřeby je třeba před provedením úprav odpojit přípojku pro odsávání prachu. Povolte šrouby upevňující základnu vyřezávací pily, ale neodstraňujte je úplně. Potom pohybně základnu dopředu nebo dozadu a nakládejte ji tak, abyste nastavili požadovaný úhel řezu. Základna může být opatřena výstupky nebo stupnicí, které pomáhají nastavit nejběžnější úhly řezu. Po nastavení utáhněte šrouby základny a zajistěte, aby základna během provozu samočinně neměnila nastavený úhel.

Sejmutí krytu základny (VIII)

Nářadí je vybaveno ochranným krytem z plastu, který je připevněn k základně vyřezávací pily. Překrytí je navrženo tak, aby se při řezání snížilo riziko poškrábání choulostivých povrchů (např. laminátu). Pokud řezané plochy nevyžadují práci s ochranným krytem, je třeba ho odstranit. Chcete-li kryt sejmut, zatáhněte úchyty na zadní straně krytu tak, dokud se zadní část krytu neuvolní, potom vsuňte přední část krytu ze základny vyřezávací pily. Opětovnou montáž krytu proveďte v opačném pořadí než demontáž.

Instalace vodící lišty (IX)

Při řezání v přímém směru použijte vodící lištu k vedení vyřezávací pily podél okraje řezaného materiálu. Při řezání v přímém směru se vyhněte vedení vyřezávací pily pouze rukama a pokud možno použijte vodící lištu nebo jiné zařízení k vedení nářadí. Zasuňte vodící lištu do drážek v základně a zajistěte její polohu upevňovacími šrouby. Vždy zasuňte vodící lištu do obou drážek základny, jen tak zajistíte, že vodící lišta bude rovnoběžná se základnou vyřezávací pily.

PROVOZ NÁŘADÍ

Před zahájením práce se ujistěte, že je ochranný kryt pilového listu správně nasazen a spuštěn. Použijte ochranu očí, uší a ochranné rukavice. Připevněte obrobek k pracovnímu stolu, např. truhlářskými svěrkami, svěrákem apod. Nikdy nedržte řezaný materiál pouze rukama nebo jinými částmi těla. Při řezání podepřete materiál na okrajích a také v blízkosti linie řezu. Podpěry musí být umístěny po obou stranách linie řezu, aby se pilový list při řezání v řezu nezasekával. Při řezání musí základna přiléhat k řezanému materiálu celým svým povrchem. K výstupu přípojky pro odsávání prachu připojte systém odsávání prachu.

Zapnutí a vypnutí vyřezávací pily

Na pracovišti se ujistěte, že je podklad rovný, stabilní a bez nečistot.

Zaujměte pevný a stabilní postoj.

Uchopte nářadí za rukojeť. Neopírejte pracovní části nářadí o žádný předmět nebo věc.

Stiskněte spínač prstem a podržte ho stisknutý. Zkontrolujte, zda se pilový list volně pohybuje a zda nářadí podezřele nebo nadměrně nevíbruje. Nevychází z něj žádný kouř ani podezřelý zápach. Pokud zjistíte jakoukoli odchylku od správné činnosti, vyřezávací pilu vypněte, odpojte od napájení a zanechte do autorizovaného servisu.

Spínač je vybaven blokovacím zařízením, které lze použít při delším řezání. Se stisknutým spínačem posuňte tlačítko zámku doleva nebo doprava. Blokování se uvolní po stisknutí spínače.

Nářadí se vypne po odblokování a uvolnění tlaku na spínač. Po vypnutí se pilový list může ještě nějakou dobu pohybovat.

Řezání v přímce

Před zahájením řezání je vhodné vyznačit na materiálu čáru řezu, například tužkou. Je také důležité zajistit, aby řezaný materiál neobsahoval prvky s odlišnou tvrdostí. Například řezané dřevo nesmí obsahovat hřebíky, svorky nebo jiné kovové části. Rovněž je třeba se vyhnout elektrickým vodičům, které mohou být v řezaném materiálu ukryty.

Opřete přední část základny nářadí o řezaný materiál tak, aby se ho pilový list nedotýkal.

Zapněte nářadí a vyčkejte, než pilový list dosáhne plně nastavené rychlosti.

Začněte řezat s vedením vyřezávací pily oběma rukama. Při řezání přitlačujte vyřezávací pilu k podkladu a současně ji plynule vedte podél linie řezu. Používejte minimální tlak, který umožní správnou funkci. Vyvarujte se naklápění vyřezávací pily, úderů pilovým listem do řezaného materiálu a změny směru řezu. Nedodržení těchto pokynů může mít za následek zaseknutí pilového listu v řezaném materiálu, poškození nebo zničení (zlomení) pilového listu nebo řezaného materiálu, i poškození samotné vyřezávací pily.

Při řezání tvrdých kovů, např. ocelí, je třeba dělat časté přestávky, aby se pilový list ochladil.

Řezání v křivce

Podržujte všechna doporučení jako při rovném řezání, ale používejte pilového listu přizpůsobeného pro vyřezávání křivek. Tyto pilové listy mají užší ostří než pilové listy určené k přímému řezání, usnadňují tak vyřezávání křivek.

Při řezání otvorů si vyznačte tvar řezaného otvoru, potom na jeho okraji vyvrtejte otvor o průměru větším, než je šířka ostří pilového listu. Stěna vyvrtaného otvoru by se měla dotýkat linie otvoru vyznačeného k řezání. Vložte pilový list vyřezávací pily do otvoru a začněte řezat.

Další poznámky

Nářadí nepřetěžujte, teplota vnějšího povrchu nesmí nikdy překročit 60 °C.

Po dokončení práce vyřezávací pilu vypněte, vytáhněte zástrčku ze síťové zásuvky a proveďte údržbu a vizuální kontrolu.

Upozornění! Měla by být stanovena bezpečnostní opatření na ochranu obsluhy, která vycházejí z posouzení expozice v reálných podmínkách používání (včetně všech částí pracovního cyklu, jako je doba, kdy je nářadí vypnuté nebo v pracuje na volnoběhu, a čas aktivace).

ÚDRŽBA A PROHLÍDKY

UPOZORNĚNÍ! Předtím než přistoupíte k seřizování, technické obsluze nebo údržbě, vytáhněte zástrčku nářadí ze síťové zásuvky. Po skončení práce zkontrolujte technický stav elektronářadí. Prohlédněte ho zvnějšku a zhodnoťte: těleso a rukojeť, elektrický kabel se zástrčkou a s kabelovou průchodkou s odlehčením tahu, činnost elektrického spínače, průchodnost ventilačních otvorů, jiskření uhlíků, hlasitost pohybu ložisek a převodovky, rozběh a rovnoměrnost práce. Uživatel nesmí v záruční době demontovat elektronářadí ani vyměňovat žádné podsestavy nebo jiné prvky, vede to ke ztrátě nároků vyplývajících ze záruky. Veškeré závady, kterých si všimnete při prohlídce nebo během práce, jsou signálem k provedení opravy v servisu. Po zakončení práce očistěte plášť, ventilační otvory, spínače, přídatnou rukojeť a kryty např. proudem vzduchu (tlak maximálně 0,3 MPa), štětcem nebo suchým hadříkem bez použití chemických prostředků a čisticích kapalin. Nářadí a rukojeť očistěte suchým čistým hadříkem.

CHARAKTERISTIKA NÁRADIA

Priamočiara píla je elektrické náradie, ktoré je určené na pílenie drevených predmetov, ako aj predmetov vyrobených z materiálov na báze dreva, polyetylénu alebo polypropylénu, ako aj z mäkkých kovov, používajúc vhodné pílové listy, príslušne podľa daného píleného materiálu. Náradie umožňuje jednoduché pílenie obrábaných povrchov s možnosťou nastavenia uhla pílenia. Správne, bezporuchové a bezpečné fungovanie a používanie zariadenia závisí od správneho používania a údržby, preto:

Skôr než začnete výrobok používať oboznámte sa s celým obsahom používateľskej príručky. Príručku náležite uschovajte.

Za všetky prípadné škody, úrazy či nehody, ktoré vzniknú následkom používania zariadenia v rozpore s jeho určením, následkom nedodržania bezpečnostných pokynov a odporúčaní, ktoré sú uvedené v tejto príručke, výrobca ani dodávateľ nezodpovedajú. V prípade používania náradia v rozpore s jeho určením prestávajú platiť práva používateľa vyplývajúce z poskytnutej záruky, ako aj práva vyplývajúce z práva na ručenia za nesúlad medzi tovarom a dohodou.

VYBAVENIE

V originálnom továrenskom balení by sa mali nachádzať:

- priamočiara píla
- vodídlo.
- pílový list
- prípojka odsávania prachu

TECHNICKÉ PARAMETRE

Parameter	Merná jednotka	Hodnota
Katalógové číslo		YT-82267
Napätie el. siete	[V~]	230 – 240
Frekvencia	[Hz]	50
Menovitý príkon	[W]	750
Otáčky	[min ⁻¹]	600 – 2800
Trieda izolácie (ochrany krytom)		II
Hrúbka pílenia max.		
- drevo	[mm]	150
- mäkké kovy	[mm]	10
Hmotnosť	[kg]	3,15
Úroveň hluku:		
- akustický tlak $L_{pA} \pm K_{pA}$	[dB(A)]	89,0 ± 3,0
- akustický výkon $L_{wA} \pm K_{wA}$	[dB(A)]	100,0 ± 3,0
Úroveň vibrácií $a_{hV} \pm K$ (pílenie dreva/kovu)	[m/s ²]	8,87 ± 1,5 / 5,51 ± 1,5
Stupeň ochrany krytom		IP20

Deklarovaná hodnota emisie hluku bola meraná štandardnou testovacou metódou a môže sa používať na porovnanie jedného náradia s inými. Deklarovaná hodnota emisie hluku sa môže použiť na vstupné hodnotenie expozície.

Deklarovaná celková úroveň vibrácií bola meraná štandardnou testovacou metódou a môže sa používať na porovnanie jedného náradia s inými. Deklarovaná celková úroveň vibrácií sa môže použiť na vstupné hodnotenie expozície na vibrácie.

Pozor! Skutočná úroveň vibrácií sa od deklarovanej hodnoty môže líšiť, a závisí od konkrétneho spôsobu použitia náradia.

Pozor! Bezpečnostné opatrenia a prostriedky, ktoré majú chrániť operátora, musia byť určené na základe hodnotenia expozície v skutočných podmienkach používania (zohľadňujúc všetky pracovné fázy, ako napríklad čas, keď je náradie vypnuté, keď je spustené na voľnobehu, ako aj pri jeho spúšťaní).

VŠEOBECNÉ UPOZORNENIA TÝKAJÚCE SA BEZPEČNOSTI PRE ELEKTRICKÉ NÁRADIE

Upozornenie! Oboznámte sa so všetkými bezpečnostnými upozorneniami, ilustráciami a špecifikáciami, ktoré sú dodané spolu s elektrickým náradím / strojom ich nedodržanie môže viesť k úrazu elektrickým prúdom, požiaru alebo k vážnym zraneniam.

Zachovajte všetky upozornenia a návod pre budúce použitie.

Termín „elektrické náradie / stroj“ použitý v upozorneniach sa vzťahuje na všetky náradia / stroje poháňané elektrickým prúdom, či už drôtové (s káblom), alebo bezdrôtové.

Bezpečnosť na pracovisku

Udržujte pracovisko dobre osvetlené a čisté. Neporiadok a zlé osvetlenie môžu byť príčinou nehôd.

Nepoužívajte elektrické náradia / stroje v prostredí so zvýšeným rizikom výbuchu, ktoré obsahuje horľavé kvapaliny, plyny alebo výpary. Elektrické náradia / stroje vytvárajú pri práci iskry, ktoré môžu zapáliť prach, alebo výpary.

Nedovoľte, aby deti a nepovolane osoby vstupovali na pracovisko. Strata koncentrácie môže spôsobiť stratu kontroly nad strojom.

Elektrická bezpečnosť

Zástrčka elektrického kábla musí pasovať do zásuvky. Zástrčku nesmiete upravovať akýmkoľvek spôsobom. Nie je dovolené používať žiadne adaptéry zástrčky s uzemneným elektrickým náradím / stroji. Neupravovaná zástrčka, ktorá pasuje do zásuvky, znižuje riziko zasiahnutia elektrickým prúdom.

Vyhňte sa kontaktu s uzemnenými povrchmi ako sú rúry, radiátory a chladničky. Uzemnenie tela zvyšuje riziko úrazu elektrickým prúdom.

Nie je dovolené vystavovať elektrické náradie / stroje kontaktu s atmosférickými zrážkami, alebo s vlhkosťou. Voda a vlhkosť, ktoré sa dostanú do vnútra elektrického náradia / stroja, zvyšujú riziko zasiahnutia elektrickým prúdom.

Nepreťažujte sieťový kábel. Nepoužívajte napájací kábel na nosenie, ťahanie a odpojovanie zástrčky zo sieťovej zásuvky. Zabráňte kontaktu napájacieho kábla s teplotou, olejmi, ostrými hranami a pohyblivými časťami. Poškodenie, alebo zamotanie napájacieho kábla zvyšuje riziko zasiahnutia elektrickým prúdom.

V prípade práce mimo uzavretých priestorov je potrebné používať predlžovacie káble určené pre prácu mimo uzavretých priestorov. Použitie náležitého predlžovacieho kábla na vonkajšiu prácu znižuje riziko zasiahnutia elektrickým prúdom.

V prípade, kedy je použitie elektrického náradia / stroja vo vlhkom prostredí nevyhnutné, tak je potrebné ako ochrana proti napájaciemu napätiu použiť zvyškové prúdové zariadenie (RCD). Použitie zariadenia RCD znižuje riziko úrazu elektrickým prúdom.

Osobná bezpečnosť

Zostaňte stále pozorný, venujte pozornosť tomu, čo robíte a počas práce s elektrickým náradím / strojom . používajte zdravý rozum. Nepoužívajte elektrické náradie / stroj, ak ste unavený, alebo pod vplyvom drog, alkoholu, alebo liekov. Dokonca aj chvíľa nepozornosti počas práce môže zapríčiniť vážne úrazy.

Používajte prostriedky osobnej ochrany. Vždy si nasadzte ochranné okuliare. Použitie prostriedkov osobnej ochrany, akými sú prachové respirátory, protišmyková ochranná obuv, prilby a chrániče sluchu znižujú riziko vážnych úrazov.

Zabráňte náhodnému zapnutiu náradia. Pred pripojením, zdvihnutím, alebo prenášaním elektrického náradia / stroja k elektrickej sieti, batérii sa uistite, že je elektrický spínač je v polohe „vypnuté“. Prenášanie elektrického náradia / stroja s prstom na spínači, alebo pripájanie elektrického náradia /stroja, keď je spínač v polohe „zapnuté“, môže zapríčiniť vážne úrazy. **Pred zapnutím elektrického náradia / stroja odstráňte všetky kľúče a iné nástroje, ktoré sa používali na jeho nastavenie.** Kľúč ponechaný na rotujúcich častiach náradia / stroja môže zapríčiniť vážne úrazy.

Nesiahajte a nenakláňajte sa príliš ďaleko, udržiajte rovnováhu. Po celý čas udržiajte náležité postavenie a rovnováhu. Umožní to jednoduchšie ovládanie elektrického náradia / stroja v prípade neočakávaných situácií počas práce.

Používajte ochranný odev. Neobliekajte si voľný odev, nenoste bižutériu. Udržujte vlasy a odev v dostatočnej vzdialenosti od pohyblivých častí elektrického náradia / stroja. Voľný odev, bižutéria, alebo dlhé vlasy sa môžu zachytiť do pohyblivých častí náradia. Ak je zariadenie prispôbené na pripojenie odsávača prachu, alebo zásobníka na prach, tak sa uistite, či boli dobre pripojené a správne použité. Použitie odsávača prachu znižuje riziko ohrozenia zdravia spojené s prachom.

Nedovoľte, aby skúsenosti z častého používania náradia / stroja mali za následok neopatrnosť a ignorovanie bezpečnostných pravidiel. Nezodpovedná činnosť môže spôsobiť vážne zranenia v zlomku sekundy.

Prevádzkovanie a starostlivosť o elektrické náradie / stroj

Nepreťažujte elektrické náradie / stroj. Používajte vhodné elektrické náradie / stroj pre vybranú činnosť. Správny výber elektrického náradia / stroja pre danú prácu zabezpečí lepšiu a bezpečnejšiu prácu.

Nepoužívajte elektrické náradie / stroj, ak nefunguje jeho sieťový spínač. Náradie / stroj, ktoré sa nedá ovládať pomocou sieťového spínača, je nebezpečné a je potrebné odovzdať ho do opravy.

Pred nastavením, výmenou príslušenstva, alebo uskladnením elektrického náradia / stroja, odpojte zástrčku z napájacej zásuvky a/alebo batérie, pokiaľ sa dá odpojiť od elektrického náradia / stroja. Takéto predbežné opatrenia zabráni náhodnému zapnutiu elektrického náradia / stroja.

Náradie uskladňujte na mieste neprístupnom pre deti, nedovoľte, aby s elektrickým náradím / strojom pracovali osoby nezaškolené pre jeho obsluhu, alebo oboznámene s návodom pre elektrické zariadenie / stroj. Elektrické náradie / stroj môže byť v rukách nezaškoleného používateľa nebezpečné.

Zabezpečte náležitú údržbu elektrického náradia / stroja a príslušenstva. Kontrolujte náradie / stroj po stránke neprispôbení, alebo zasekávania pohyblivých častí, poškodení častí a akýchkoľvek iných podmienok, ktoré môžu mať vplyv na fungovanie elektrického náradia / stroja. V prípade zistenia závad je potrebné ich pred použitím elektrického náradia / stroja odstrániť. Veľa nehôd býva spôsobených nesprávnou údržbou náradia / stroja.

Rezné nástroje je potrebné udržiavať čisté a naoštréné. Správne udržiavané rezné nástroje s ostrými hranami sa tak rýchlo nezaseknú a dajú sa počas práce jednoduchšie ovládať.

Používajte elektrické náradia / stroje, príslušenstvo a nástroje atď. v súlade s týmito inštrukciami, pričom berte na vedomie druh a podmienky práce. Používanie náradia na iné práce, než na ktoré bolo navrhnuté, môže spôsobiť vytvorenie nebezpečných situácií.

Rukoväte a uchopovacie plochy udržiavajte v čistote, suché a bez oleja a tuku. Klzké rukoväte a upínacie plochy neumožňujú bezpečnú prevádzku a kontrolu náradia / stroja v nebezpečných situáciách.

Opravy

Opravy elektrického náradia / stroja zverte len k tomu oprávneným firmám, ktoré používajú výhradne originálne náhradné diely. Bude tak zabezpečená náležitá bezpečnosť práce elektrického náradia.

BEZPEČNOSTNÉ VAROVANIA TÝKAJÚCE SA PÍL SO ZDVÍHAČÍM POHYBOM

Elektronáradie počas vykonávania činností, pri ktorých môže dôjsť ku kontaktu rezného prvku so skrytými káblami alebo s vlastným napájacím káblom, vždy uchopte iba za izolované povrchy rukoväti. V prípade, ak dôjde ku kontaktu rezného prvku s vodičom pod napätím, môže sa stať, že odkryté kovové časti elektronáradia budú pod napätím a môže dôjsť k zásahu operátora el. prúdov.

Používajte svorky alebo iné praktické spôsoby na bezpečné upevnenie a podopretie obrábaných predmetov na stabilnej platforme. Obrábaný predmet nedržte rukou alebo ho nepritláčajte svojím telom, keďže v opačnom prípade nie je dostatočne stabilný, čo môže viesť k strate kontroly.

MONTÁŽ DIELOV VYBAVENIA

POZOR! Vybavenie montujte vždy iba vtedy, keď je zariadenie odpojené od el. napätia. Vytiahnite zástrčku napájacieho kábla z el. zásuvky.

Priamočiara píla sa dodáva v kompletnom stave. Po otvorení originálneho balenia skontrolujte, či boli zabalené všetky časti vybavenia.

Prípojku na pripojenie systému odsávania prachu upevnite tak, ako je to predstavené na obrázku (II). Správne namontovaná prípojka sa dá odstrániť len po stlačení západky a vysunutím prípojky z podstavca. Vývod prípojky pripojte k systému odsávania prachu, nie je súčasťou vybavenia priamočiarej píly.

PRÍPRAVA PRED POUŽITÍM

Pozor! Všetky činnosti súvisiace s montážou a výmenou pilového listu, nastavovaním a údržbou elektronáradia vykonávajúte iba vtedy, keď je náradie odpojené od el. napätia, preto ešte pred začatím vykonávania týchto činností: Vytiahnite zástrčku napájacieho kábla z el. zásuvky.

Vyfukovanie/odsávanie prachu

Ventilátor namontovaný v motore vytvára ťah vzduchu, ktorý sa dá použiť na vyfukovanie prachu, ktorý vzniká počas práce. Túto funkciu môžete použiť vtedy, keď sa náradie nedá pripojiť k externému systému odsávania prachu. Vývod vzduchu v prednej časti náradia umožňuje odfukovať prach spod pilového listu, čo isto uľahčuje pílenie. Zapínač, ktorý je na bočnej strane plášťa, umožňuje zapnúť prúdenie vzduchu (III). Keď chcete zapnúť vyfukovanie vzduchu z prednej časti náradia, pretočte zapínač na zapnutú polohu – I.

Vyfukovanie vzduchu z prednej časti náradia umožňuje odsávanie prachu s použitím externého systému odsávania prachu, ktorý pripievrite k prípojke zozadu náradia. V prípade, keď sa používa externý systém odsávania prachu, oboznámte sa s si informáciami, ktoré sú dodané spolu s náradím.

Pozor! V prípade, keď používate externý systém odsávania prachu, nezapínajte vyfukovanie vzduchu z prednej časti náradia. Predtým, než začnete pracovať s pripojeným systémom odsávania prachu, najprv sa uistite, že je prepínač vyfukovania vzduchu vo vypnutej polohe – O.

Odporúčame, aby ste odsávanie prachu používali všade, kde je to len možné, vďaka tomu znížite prašnosť na mieste vykonávania práce a zvýšite bezpečnosť.

Montáž a výmena pilového listu (IV)

Skontrolujte, či nie je namontovaný pilový list poškodený, prasknutý, či zuby nie sú vyložené, vyštrbené ap. V prípade, ak zistíte nejaké poškodenie, pilový list vymeňte na nový, nepoškodený.

Spolu s priamočiarou pilou sa dodáva pilový list určený na pílenie dreva. Pilový list vložte zubami smerom dopredu. Pilový list vložte do škáry vretena, aby sa opieral hrebeňom o zárez na valčeku.

Pozor! Pri montáži, manipulácii s pilovým listom používajte vhodné ochranné rukavice. Tak obmedzíte riziko porezania, úrazu.

Zdvihnite kryt pilového listu.

Otočte západku skľučovadla a do škáry vretena zasuňte stopku pilového listu. Otočte západku opačným smerom a uistite sa, že je pilový list správne upevnený: západka sa musí vrátiť do pôvodnej polohy, a pilový list sa nedá vytiahnuť z vretena.

Zatvorte kryt pilového listu.

Pilový list zdemontujete adekvátne v opačnom poradí.

Nastavenie oscilácie pilového listu (V)

Priamočiara píla má nastaviteľnú osciláciu pilového listu s niekoľkými úrovňami. Úroveň sa nastavuje pákou. Čím je nastavená nižšia hodnota, tým je oscilácia pilového listu nižšia. Keď je nastavená hodnota „0“, oscilácia pilového listu je vypnutá.

Oscilácia pilového listu uľahčuje pílenie, a úroveň oscilácie musíte vybrať experimentálne, napríklad pliac odpadový materiál. Prítom dodržiavajte nasledujúce pokyny:

- keď chcete, aby hrana rezu bola čo najhladšia, nastavte čo najnižšiu úroveň oscilácie, alebo osciláciu úplne vypnite,
- pri rezaní po oblúku, osciláciu vypnite,
- pri pílení tenkých materiálov (napr. plechu), osciláciu vypnite,
- pri rezaní tvrdých materiálov (napr. ocele, hliníka) nastavte nízku úroveň oscilácie alebo osciláciu úplne vypnite,
- pri rezaní stredne tvrdých materiálov (napr. dreva), úroveň oscilácie nastavte na úrovni I – III,
- pri pílení mäkkých materiálov nastavte maximálnu úroveň oscilácie.

Nastavenie rýchlosti pilového plátku (VI)

Priamočiara píla má potenciometer, vďaka ktorému sa dá plynulo nastaviť rýchlosť pilového plátku. Otáčajúc krúžok potenciometru zvolte požadovanú rýchlosť pilového plátku, príslušne podľa vykonávanej práce. Čím je nastavená nižšia hodnota, tým je rýchlosť pilového plátku nižšia. Rýchlosť zvolte experimentálne, napríklad pliac odpadový materiál. Nižšia rýchlosť sa používa pri pílení plastov a hliníka. Rýchlosť znížte aj vtedy, keď sa pilový plátok počas pílenia zasekáva.

Nastavenie uhla pílenia (VII)

Priamočiara píla má nastaviteľný priečný uhol pílenia, v rozpätí od 0 do 45 stupňov, vychýliť sa dá tak doľava ako aj doprava. Keď je to potrebné, pred nastavovaním zdemontujte prípojku odsávania prachu. Povoľte skrutky upevňujúce plochu (podstavec) priamočiarej píly, avšak nevyskrutkujte ich úplne. Následne plochu presuňte dozadu alebo dopredu, a nastavte požadovaný uhol pílenia. Na ploche môžu byť výstupky alebo mierka, ktoré uľahčujú nastaviť najbežnejšie uhly pílenia. Po nastavení utiahnite skrutky plochy a uistite sa, či sa počas práce samočinne nezmení uhol plochy.

Demontáž nadstavca podstavca (VIII)

Súčasťou náradia je plastový ochranný nadstavec, ktorý je upevnený k podstavci priamočiarej píly. Úlohou nadstavca je počas rezania znížiť riziko poškriabania jemných povrchov (napr. laminovaných). V prípade, ak pri rezaní daného povrchu nadstavec nie je potrebný, zdemontujte ho. Keď chcete nadstavec zdemontovať, potiahnite úchyty upevňujúce zadnú stranu nadstavca tak, aby sa uvoľnila zadná časť nadstavca. Následne vysuňte prednú časť nadstavca z podstavca priamočiarej píly. Podstavec sa montuje adekvátne v opačnom poradí.

Montáž vodiidla (IX)

Pri priamočiarom pílení môžete použiť vodiacu lištu, ktorá pomáha viesť priamočiaru pílu pozdĺž píleného materiálu. Pri priamočiarom pílení odporúčame, aby ste priamočiaru pílu nevedli len rukami, ale aby ste vždy, keď je to možné, používali vodiacu lištu alebo iné príslušenstvo uľahčujúce priamočiare vedenie náradia.

Vodidlo zasuňte do škáry podstavca, a následne s použitím upevňovacích skrutiek zablokujte v požadovanej polohe. Vodidlo vždy zasuňte do oboch škár podstavca, len tak je možné zaručiť, že sa plocha vodiidla bude presúvať súbežne s podstavcom píly.

POUŽÍVANIE NÁRADIA

Pred začatím práce sa uistite, že je ochranný kryt pilového listu správne namontovaný a založený. Založte si ochranu očí, ochranu sluchu a pracovné rukavice. Obrábaný predmet náležite upevnite k pracovnému stolu, napr. stolárskymi svorkami, zverákmi ap. Pílený materiál nikdy nedržte iba pomocou rúk alebo inej časti tela. Ak daný materiál prepilujete, podoprite ho na jeho koncoch a v blízkosti miesta pílenia. Podpery umiestnite z oboch strán línie pílenia tak, aby pilový list počas pílenia do nich nezaplípl. Pri pílení sa musí náradie opierať celou svojou plochou o pílený materiál. K výstupu prípojky odsávania prachu pripojte systém odsávania prachu.

Zapínanie a vypínanie priamočiarej píly

Na mieste práce skontrolujte, či je podklad rovný, stabilný a bez žiadnych nečistôt.

Postavte sa pevne a stabilne.

Uchopte náradie za rukoväť. Pracovné časti náradia neopierajte (nedotýkajte sa) o žiadny predmet, materiál.

Prstom stlačte a podržte zapínač. Skontrolujte, či sa pilový list pohybuje voľne, bez zasekávania, a či náradie podozrivo alebo príliš silno nevíbruje. Či z náradia nevychádza dym alebo podozrivý zápach. Ak sa objaví akákoľvek odchýlka od normálnej práce, priamočiaru pílu okamžite vypnite, vyťahnite zástrčku napájacieho kábla z el. zásuvky, a náradie odovzdajte na kontrolu/opravu autorizovanému servisu.

Zapínač má blokádu, ktorú môžete použiť pri dlhšom rezaní. Zapínač musí byť stlačený, vtedy presuňte tlačidlo blokady doľava alebo doprava. Keď chcete blokádu odblokovať, stlačte zapínač.

Náradie sa vypne po odblokovaní a pustení zapínača. Keď náradie vypnete, pilový list môže ešte chvíľu kmitať.

Priamočiare pílenie

Odporúčame, aby ste pred začatím pílenia vyznačili na materiáli líniu pílenia, napríklad ceruzkou. Tiež sa uistite, či pílený materiál neobsahuje prvky s inou tvrdosťou. Napríklad v pílenom dreve nemôžu byť klince, spony či iné kovové predmety. Tiež sa vyhýbajte elektrickým káblom a vodičom, ktoré môžu byť skryté v pílenom materiáli.

Oprite predok plochy náradia o prepílovaný materiál tak, aby sa ho pílový list nedotýkal.

Zapnite náradie a nechajte, aby pílový list dosiahol plné nastavené otáčky.

Začnite pílenie, priamočiaru pílu vedte oboma rukami. Pri pílení prítlačte priamočiaru pílu k podkladu, a súčasne ju plynulým pohybom vedte pozdĺž línie rezu. Používajte minimálny prítlak, ktorý umožňuje správnu právu. Zabráňte, aby ste priamočiaru pílu vychylovali, udierali pílovým listom do prepílovaného materiálu, a tiež zmenám smeru pílenia. V opačnom prípade, ak nedodržíte vyššie uvedené pokyny, môže dôjsť k zaseknutiu pílového listu v pílenom materiáli, poškodeniu alebo zničeniu (zlomeniu) pílového listu alebo prepílovaného materiálu, ako aj k poškodeniu samotnej priamočiarnej píly.

Pri pílení tvrdého kovu, napr. ocele, často robte prestávky, aby mohol pílový list dostatočne ochladnúť.

Krivočiare pílenia

Dodržiavajte všetky pokyny tak, ako pri priamočiarom pílení, avšak používajte len pílové listy, ktoré sú určené na pílenie do oblúka. Majú užšiu čepeľ než pílové listy, ktoré sú určené na priamočiare pílenie, a uľahčujú pílenie do oblúkov.

Pri vypílovaní otvorov najprv zaznačte tvar vypílovaného otvoru, a následne na jeho okraji vyvŕtajte otvor s priemerom väčším, než je šírka používaného pílového listu. Stena vyvŕtaného otvoru sa musí dotýkať línie zaznačeného otvoru, ktorý chcete vyplíť. Do otvoru vložte pílový list a začnite vypílovať daný otvor.

Dodatočné poznámky

Náradie v žiadnom prípade nepreťažujte – teplota vonkajších povrchov v žiadnom prípade nesmie presiahnuť +60 °C.

Priamočiaru pílu po skončení práce vypnite, vyťahnite zástrčku z el. zásuvky, vizuálne skontrolujte a vykonajte potrebnú údržbu.

Pozor! Bezpečnostné opatrenia a prostriedky, ktoré majú chrániť operátora, musia byť určené na základe hodnotenia expozície v skutočných podmienkach používania (zohľadňujúc všetky pracovné fázy, ako napríklad čas, keď je náradie vypnuté, keď je spustené na voľnobehu, ako aj pri jeho spúšťaní).

ÚDRŽBA A KONTROLY

POZOR! Predtým, než začnete náradie nastavovať, vykonávať technickú obsluhu alebo údržbu, vždy najprv vyťahnite zástrčku napájacieho kábla náradia z el. zásuvky. Po skončení práce skontrolujte technický stav elektronáradia, tzn. vykonajte vizuálnu kontrolu vonkajších prvkov a ohodnoťte: korpus a rukoväť, napájací kábel so zástrčkou a s priechodkou, fungovanie elektrického zapínača, priechodnosť vetracích prieduchov, iskrenie kief, hlasitosť práce ložísk a prevodov, spustenie a rovnomernosť práce. Používateľ nemôže počas záručnej lehoty elektronáradie demontovať, ani vymieňať žiadne moduly alebo diely, v opačnom prípade poskytnutá záruka prestáva platiť. Všetky nezrovnalosti zistené počas technickej kontroly alebo počas práce sú signálom, že je potrebná kontrola/oprava v autorizovanom servise výrobcu. Po skončení práce plášť náradia, vetracie prieduchy, prepínače, dodatočnú rukoväť a kryty vyčistite, napr. prúdom vzduchu (s tlakom nie väčším než 0,3 MPa), štetcom alebo suchou handričkou, nepoužívajte chemické prípravky ani čistiace prostriedky. Náradia a skľučovadlá čistite čistou suchou handričkou.

SZERSZÁMLEÍRÁS

A dekopírfűrész egy olyan elektromos szerszám, amelyet fa és faeredetű felületek, polietilén vagy polipropilén lemezek és puha fémek vágására terveztek az anyag típusnak megfelelően kiválasztott pengékkel. A szerszám lehetővé teszi a munkadarabok könnyű vágását, állítható vágási szöggel. A termék hibátlan, megbízható és biztonságos működése a megfelelő használaton múlik, ezért:

A termék használata előtt olvassa el az egész használati útmutatót és őrizze azt meg.

A biztonsági szabályok és a jelen útmutató ajánlásainak be nem tartásából és a nem rendeltetésszerű használatból eredő károkért és sérülésekért a gyártó nem vállal felelősséget. A termék nem rendeltetésszerű használata a garancia és a szavatosság elvesztésével jár.

TARTOZÉKOK

A gyári csomagolásban található:

- dekopír fűrész
- vezetősín
- fűrészlap
- porelszívó csontk

MŰSZAKI PARAMÉTEREK

Paraméter	Mértékegység	Érték
Katalógusszám		YT-82267
Hálózati feszültség	[V~]	230 - 240
Frekvencia	[Hz]	50
Névleges teljesítmény	[W]	750
Fordulatszám	[min ⁻¹]	600 – 2800
Érintésvédelmi osztály		II
Vágási vastagság max		
- fa	[mm]	150
- lágy fémek	[mm]	10
Tömeg	[kg]	3,15
Zajszint:		
- hangnyomásszint $L_{pA} \pm K_{pA}$	[dB(A)]	89,0 \pm 3,0
- hangteljesítmény $L_{WA} \pm K_{WA}$	[dB(A)]	100,0 \pm 3,0
Rezgésszint $a_h \pm K$ (fa/fém vágás)	[m/s ²]	8,87 \pm 1,5 / 5,51 \pm 1,5
Védettségi szint		IP20

A zajszint nyilatkozott értéke hagyományos vizsgálati módszerekkel lett meghatározva és szerszámok összehasonlítására alkalmas. A zajszint nyilatkozott értéke az expozíció előzetes értékelésekor is felhasználható.

A rezgések megadott összértéke hagyományos vizsgálati módszerekkel lett meghatározva és szerszámok összehasonlítására alkalmas. A rezgések megadott összértéke az expozíció előzetes értékelésekor is felhasználható.

Figyelem! A szerszám használatakor kibocsátott rezgések a szerszám használatának módjától függően eltérhetnek a megadott értékektől.

Figyelem! Az operátor védelme érdekében meg kell határozni azokat a biztonsági óvintézkedéseket, amelyek a valós felhasználási körülmények között meghatározott expozícióra vannak alapozva (ideértve a munkaciklus mindegyik részét, például azt az időt, amikor a szerszám ki van kapcsolva, amikor alapjáraton működik, vagy az aktiválási időt).

AZ ELEKTROMOS KISGÉPEK BIZTONSÁGÁRA VONATKOZÓ, ÁLTALÁNOS FIGYELMEZTETÉSEK

Figyelmeztetés! Meg kell ismerkedni az összes figyelmeztetéssel, utasítással, illusztrációval, valamint az elektromos eszközzel / géppel szállított specifikációkkal. Ezek be nem tartása elektromos áramütéshez, tűzhöz vagy komoly testi sérüléshez vezethet.

Meg kell őrizni minden figyelmeztetést, valamint a használati utasítást, hogy később meg lehessen nézni.

A kezelési utasításban használt „elektromos berendezés / gép” fogalom vonatkozik minden, elektromos árammal működtetett berendezésre/ gépre, vezetékre és vezeték nélkülire egyaránt.

Biztonság a munkahelyen

A munkavégzés helyét jól meg kell világítani, és tisztán kell tartani. A rendetlenség és a nem kellő megvilágítás balesetek okozója lehet.

Nem szabad az elektromos berendezésekkel / gépekkel fokozottan robbanásveszélyes, tűzveszélyes folyadékokat, gázokat, gőzöket tartalmazó környezetben dolgozni. Az elektromos berendezések / gépek szikrázhatnak, amely meggyújthatja a port vagy a párákat.

Nem szabad a munkavégzés helyére gyermekeket vagy kívülálló személyeket engedni. A koncentráció elvesztése a kontrol elvesztéséhez vezethet.

Elektromos biztonság

Hálózati kábel dugaszának illenie kell az elektromos hálózat dugaszolóaljzatába. Semmilyen módon nem szabad változtatni dugazon. Nem szabad semmilyen dugaszadaptert használni az elektromos berendezésekkel / gépekkel. Ha a dugaszok vagy dugaszolóaljzatok nincsenek átalakítva, az csökkenti az áramütés veszélyét.

Kerülni kell, hogy a test és a gép olyan földelt felületekkel érintkezzen, mint csövek, fűtőtestek és hűtők. A test földeltsége növeli az áramütés veszélyét.

Nem szabad a az elektromos berendezést / gépet csapadéknak vagy nedvességnek kitenni. A víz és nedvesség, amely az elektromos berendezés / gép belsejébe jut, megnöveli az elektromos áramütés veszélyét.

Ne vágja el a hálózati kábelt. Ne használja a hálózati kábelt az eszköz hordozásához, vonszolásához vagy a dugasz kihúzásához hálózati dugaszolóaljzatból. Kerülje, hogy a hálózati kábel hővel, olajjal, éles szélékkel és mozgó alkatrészekkel érintkezzen. A sérült vagy összegabalyodott hálózati kábel növeli az áramütés veszélyét.

Amennyiben zárt helyiségen kívül dolgozik, kültéri hosszabbítót kell használni. Kültéri hosszabbító használata csökkenti az áramütés veszélyét.

Abban az esetben, ha az elektromos berendezés /gép nedves környezetben történő használatát nem lehet elkerülni, a tápfeszültség elleni védelemként áram-védőkapcsolót (RCD) kell használni. Az RCD használata csökkenti az elektromos áramütés veszélyét.

Személyes biztonság

Legyen résen, figyeljen arra, amit csinál, és használja a józan eszét az elektromos berendezéssel / géppel végzett munka közben. Nem használja a elektromos berendezést / gépet, ha fáradt, illetve tudatmódosító szerek, alkohol vagy gyógyszer hatása alatt áll. A munkavégzés során már egy pillanatnyi figyelmetlenség komoly testi sérülésekhez vezethet.

Használjon egyéni védőeszközöket. Mindig vegyen fel védőszemüveget. Az olyan egyéni védőeszközök használata, mint a porvédő álarc, csúszásgátló munkavédelmi cipő, sisak és fülvédő, csökkenti a komoly testi sérülések veszélyét.

Előzze meg a véletlen beindítást. Bizonyosodjon meg róla, hogy a kapcsoló „kikapcsolt” állásban van, mielőtt az elektromos berendezést / gépet csatlakoztatja a tápfeszültséghez és/vagy az akkumulátorhoz, felemeli vagy hordozza azt.

Az elektromos berendezés / gép olyan módon történő szállítása, hogy az ujjá az elektromos berendezés / gép kapcsolóján vagy betáplálásán van, illetve ha a kapcsoló „bekapcsolt” állapotban van, súlyos, testi sérüléseket okozhat.

Az elektromos berendezés / gép bekapcsolása előtt el kell távolítani minden olyan kulcsot és egyéb szerszámot, amelyet a gép beállításához használt. Az elektromos berendezés / gép forgó elemein hagyott kulcs súlyos, testi sérüléseket okozhat.

Ne nyújtózkodjon és ne hajoljon ki túl messze. Mindig tartsa meg a kellő testhelyzetet és az egyensúlyát. Ez lehetővé teszi, hogy uralma alatt tartsa az elektromos berendezést / gépet a munkavégzés közben bekövetkező váratlan helyzetekben.

Öltözzön megfelelően. Ne viseljen laza ruházatot és ékszereket. Tartsd távol a haját és a ruháját az elektromos berendezés / gép mozgó alkatrészeitől. A laza ruházatot, ékszereket és a hosszú haját a mozgó alkatrészek elkaphatják.

Ha a berendezések úgy vannak kialakítva, hogy csatlakoztatni lehet hozzájuk porszivót vagy porgyűjtőt, győződjön meg róla, hogy azokat csatlakoztatták és jól használják. A porszivó használata csökkenti a porral kapcsolatos veszélyek kockázatát.

Ne engedje, hogy a berendezés / gép használata során szerzett tapasztalatai gondatlanná tegyék, és figyelmen kívül hagyja a biztonsági szabályokat. A gondatlan cselekvés egy pillanat alatt súlyos balesetek okozója lehet.

Az elektromos berendezés / gép használata és gondozása

Ne terhelje túl az elektromos berendezést / gépet. Használja a kiválasztott alkalmazáshoz megfelelő elektromos berendezést / gépet. A megfelelő elektromos berendezés / gép jobb és biztonságosabb munkát tesz lehetővé, ha azt a tervezett terheléshez használják.

Ne használja az elektromos berendezést / gépet, ha az elektromos kapcsolóval nem tudja be- és kikapcsolni. A berendezés / gép, amit nem lehet a hálózati kapcsolóval kontrollálni, veszélyes, és meg kell javíttatni.

Mielőtt hozzáfog az elektromos berendezés / gép beállításához, tartozékának cseréhez vagy tárolása előtt, húzza ki a dugaszt a hálózati dugaszolóaljzathoz és/vagy vegye ki az akkumulátort, ha az kivehető az elektromos berendezésből / gépből. Az ilyen megelőző intézkedések lehetővé teszik az elektromos berendezés / gép véletlen bekapcsolását.

Tartsa a szerszámot gyermekektől elzárva, ne engedje, hogy olyan személyek kezeljék az elektromos berendezést / gépet, akik nem ismerik azt, vagy az elektromos berendezés / gép jelen használati utasítását. Az elektromos berendezés / gép veszélyesek a nem kioktatott személyek kezében.

Tartsa karban az elektromos berendezést / gépet és a tartozékokat. Ellenőrizze az elektromos berendezést / gépet, hogy minden megfelelően illeszkedik-e, vagy a mozgó alkatrészek nincsenek-e beékelődve, nincsenek-e sérült alkatrészek,

valamint nincs-e bármilyen más olyan körülmény, ami hatással lehet az elektromos berendezés / gép működésére. A hibákat meg kell javítani az elektromos berendezés / gép használata előtt. Számos baleset okozója az elektromos berendezés / gép nem megfelelő karbantartása.

A vágó szerszámokat tiszta és megélesített állapotban kell tartani. A kellően karbantartott, éles vágószerszámokat könnyebb kezelni a munkavégzés során, nehezebben ékelődnek be.

Az elektromos berendezést / gépet, annak tartozékait, betét szerszámaikat stb. a jelen használati utasításnak megfelelően használja, a munka fajtájának és a munkavégzés körülményeinek a figyelembe vételével. Ha az eszközt nem a rendeltetésének megfelelő fajtájú munkához használja, az növeli a veszélyes helyzetek előállásának lehetőségét.

A nyelveket és fogófelületeket tartsa szárazon, tisztán, olajtól és kenőanyagtól mentesen. A csúszós nyél vagy fogófelület nem teszi lehetővé az elektromos berendezés / gép.

Javítások

Az elektromos berendezést / gépet kizárólag erre jogosult szervizekben és csak eredeti cserealkatrészek használatával szabad javítani. Ez biztosítja az elektromos eszköz működésének biztonságát.

A TOLÓ-HÚZÓ MOZGÁST VÉGZŐ FŰRÉSZEKKEL KAPCSOLATOS BIZTONSÁGI FIGYELMEZTETÉSEK

Az elektromos szerszámot a szigetelt markolatoknál fogva fogja olyan jellegű munkálatok során, melyek közben a vágóelem rejtett vezetékkel vagy a szerszám saját vezetékével érintkezhet. Ha a vágóelem feszültség alatt álló vezetékkel érintkezik, az elektromos szerszám lefedetlen fém alkatrészei feszültség alá kerülhetnek és a kezelő áramütéséhez vezethetnek. **Használjon szorítókat vagy más praktikus eszközöket a munkadarabok biztonságos rögzítéséhez és stabil aljazaton való alátámasztásához.** Ha a munkadarabot a kezével tartja vagy a testéhez szorítja, az instabillá válik, ami az irányítás elvesztésével járhat.

ALKATRÉSZEK RÖGZÍTÉSE

FIGYELEM! Az alkatrészek kizárólag lecsatlakoztatott áramellátás mellett rögzíthetők. Húzza ki a dugót a konnektorból.

A dekopírfűrész kompletten kerül szállításra. A gyári csomagolás felnyitása után ellenőrizze, hogy az összes alkatrész be van csomagolva.

Szerelje fel a porelszívó csatlakozót a (II) ábrán látható módon. A megfelelően beszerelt csatlakozót csak a retesz megnyomásával és a csatlakozó alából való kicsúsztatásával lehet eltávolítani. A csatlakozó kimeneti nyílását olyan porelszívó rendszerhez kell csatlakoztatni, amely nem képezi a dekopírfűrész részét.

HASZNÁLATRA VALÓ ELŐKÉSZÍTÉS

Figyelem! A fűrészlap rögzítésével, cseréjével, valamint az elektromos szerszám beállításával és karbantartásával stb. kapcsolatos tevékenységeket kikapcsolt áramellátás mellett végezze, ezért az ilyen jellegű műveletek végrehajtása előtt: Húzza ki a dugót a konnektorból!

Kifújás/porelszívás

A motorba szerelt ventilátor légáramot generál, amely a munka során keletkező por elfújására használható. Ez a funkció akkor használható, ha a szerszámot nem lehet külső porelszívó rendszerhez csatlakoztatni. A szerszám elején lévő légkifúvó lehetővé teszi a por elfújását a penge körül, ezáltal megkönnyítve a vágást. A ház oldalán található be-/kikapcsoló lehetővé teszi a légáram bekapcsolását (III). A szerszám elülső részéből történő légfúvás aktiválásához fordítsa a kapcsolót a be - I állásba.

A szerszám hátsó részén lévő légkifúvó lehetővé teszi a por elszívását egy külső porelszívó rendszeren keresztül, amelyet a szerszám hátsó részén lévő csatlakozóhoz kell csatlakoztatni. Ha külső porelszívó rendszert használ, olvassa el az ahhoz mellékelt információkat.

Figyelem! Ha külső porelszívó rendszert használ, ne kapcsolja be a szerszám elején lévő légkifújást. Mielőtt csatlakoztatott porelszívó rendszerrel dolgozna, győződjön meg arról, hogy a légfúvás kapcsolója kikapcsolt - O állásban van.

Amikor csak lehetséges, ajánlott a porelszívás használata, mivel ez csökkenti a munkaterületen lévő port és biztonságosabbá teszi a munkát.

Fűrészlap felszerelése és cseréje (IV)

Ellenőrizze, hogy a felszerelt fűrészlap nem sérült, nem repedt-e meg, hogy a vágófogak nem törtek-e le stb. Sérülés esetén cserélje ki a fűrészlapot egy újra.

A dekopírfűrészhez egy fa vágására alkalmas fűrészlap van mellékelve. A fűrészlapot úgy kell felszerelni, hogy a fogak előre nézzenek. A fűrészlapot úgy kell behelyezni az orsónyílásba, hogy a hátsó része nekitámaszkodjon az orsóban található mélyedésnek.

Figyelem! A fűrészlap rögzítését kesztyűben kell végrehajtani. Ez csökkenti a sérülés kockázatát.

Emelje fel a fűrészlap burkolatot.

Fordítsa el az orsóreteszt, és helyezze be a fűrészlapot az orsónyílásba. Fordítsa el a szorítót az ellenkező irányba, és győződjön meg arról, hogy a fűrészlap megfelelően van rögzítve: a szorító visszatér eredeti helyzetébe, a fűrészlap nem húzható ki az orsóból.

Engedje le a fűrészlap burkolatot.

A fűrészlapot a lépések fordított sorrendben való végrehajtásával távolítsa el.

Fűrészlap oszcillációjának beállítás (V)

A dekopírfűrész többfokozatú oszcilláció-beállítással van felszerelve. A beállítás egy kar segítségével lehetséges. Minél alacsonyabb a számérték, annál kisebb a penge oszcilláló mozgása. A „0” jelzésű beállításnál a fűrészlap oszcillációja ki van kapcsolva. A fűrészlap oszcillálása megkönnyíti a fűrészelést, és a mértékét kísérletileg kell meghatározni, például hulladékanyag átvágásával. Az alábbi iránymutatásokat azonban be kell tartani:

- a lehető legsimább vágás elérése érdekében az oszcilláció mértékét a lehető legalacsonyabbra kell állítani, vagy akár ki kell kapcsolni.
- ha ívesen vág anyagot, kapcsolja ki az oszcillációt,
- vékony anyagok (pl. fémlemez) vágásakor kapcsolja ki az oszcillációt,
- kemény anyagok (pl. acél, alumínium) vágásakor állítsa alacsonyra az oszcillációt, vagy akár kapcsolja ki,
- közepesen kemény anyagok (pl. fa) vágásakor az oszcilláció mértékét I és III közé kell állítani,
- puha anyagok vágásakor maximális oszcillációt kell beállítani.

Fűrészlap sebességének beállítása (VI)

A dekopírfűrész potméterrel van felszerelve, mellyel a sebesség állítható be. A potenciométer gyűrűjének elforgatásával kiválasztható a munkának megfelelő fűrészlap-sebesség. Minél alacsonyabb a szám, annál kisebb a fűrészlap sebessége. A sebességet kísérleti úton kell kiválasztani, például egy hulladékanyag átvágásával. Műanyagok vagy alumínium vágásakor használjon alacsonyabb fordulatszámot. A sebesség akkor is csökkenteni kell, ha a fűrészlap vágás közben elakad.

Vágásszög beállítása (VII)

A dekopírfűrész lehetővé teszi a keresztirányú vágás szögének beállítását 0 és 45 fok között, a dőlésszög balra és jobbra is beállítható. Szükség esetén a porszivó csatlakozót el kell távolítani a beállítás előtt. Lazítsa meg a dekopírfűrész alapját rögzítő csavarokat, de ne távolítsa el azokat teljesen. Ezután mozgassa a talpat előre vagy hátra, és döntse meg a kívánt vágási szög beállításához. A talp reteszekkel vagy skálával lehet ellátva, amely segít a leggyakoribb vágási szögek beállításában. A beállítás után húzza meg a talp csavarjait, és ügyeljen arra, hogy munka közben ne változzon meg véletlenül a beállított dőlésszög.

Az alap feltételének eltávolítása (VIII)

A szerszám műanyagból készült védőfeltéttel van ellátva, amely a dekopírfűrész aljához van rögzítve. A feltét úgy lett megtervezve, hogy csökkentse a kényes felületek (pl. laminátum) vágás közbeni karcolódásának kockázatát. Ha a vágandó felületek estében nincs szükség a védőfeltétre, el lehet azt távolítani. A feltét eltávolításához húzza vissza a hátulján lévő rögzítőfüleket, amíg a burkolat hátsó része meg nem lazul, majd csúsztassa le a feltét elejét a dekopírfűrész alapjáról. A feltét felhelyezéséhez a fenti lépéseket fordított sorrendben hajtsa végre.

Vezetősín rögzítése (IX)

Egyenes vonalban történő vágáskor használja a vezetősínt, hogy a dekopírfűrész a vágandó anyag széle mentén meg legyen vezetve. Egyenes vonalú vágáskor kerülje el a dekopírfűrész kizárólag kézzel való vezetését, és lehetőség szerint használjon vezetősínt vagy más eszközt a szerszám megvezetésére.

Csúsztassa be a vezetősínt az alapon lévő nyílásokba, és rögzítse a helyzetét a rögzítőcsavarokkal. A vezetősínt mindig helyezze be az alap mindkét nyílásába, csak így biztosítható, hogy a vezetősín talpa párhuzamos legyen a kirakófűrész alapjával.

SZERSZÁM HASZNÁLATA

A munka megkezdése előtt győződjön meg arról, hogy a fűrészlap burkolata megfelelően fel van szerelve és le van hajtva. Viseljen védőszemüveget, fülvédőt és munkakesztyűt. Rögzítse a megmunkálni kívánt tárgyat pl. asztalos szorító, satu stb. segítségével. Soha ne hajtson végre vágást úgy, hogy csak kézzel vagy egyéb testrészrel tartja a vágott anyagot. Vágás előtt támassza alá a tárgy két végét, valamint a vágási vonal környékét. A támasztékokat úgy helyezze el a vágási vonal mindkét oldalán, hogy vágás közben ne érjenek a fűrészlaphoz. Vágáskor az alap teljes felületének fel kell feküdnie a vágandó anyagra. Csatlakoztasson porszivó rendszert a porszivó csatlakozó kivezetéséhez.

A dekopírfűrész be- és kikapcsolása

Győződjön meg, hogy a felület a munkavégzés helyén sima, stabil és szennyeződésektől mentes.

Vegyen fel biztos és stabil testtartást.

Fogja meg a szerszámot a fogantyújánál fogva. A támassza neki a szerszám alkatrészeit semmilyen tárgynak.

Nyomja meg a kapcsológombot az ujjával, és tartsa lenyomva. Ellenőrizze, hogy a fűrészlap akadálymentesen mozog-e, hogy a

szerszám nem rezeg-e túlzottan, valamint, hogy nem hagyja-e el a szerszámot füst vagy gyanús szag. Ha a helyes működéstől való bármilyen eltérést észlel, kapcsolja ki a dekopír fűrészt, húzza ki a dugót a konnektorból, és adja le a szerszámot egy hivatalos szervizközpontban.

A kapcsológomb egy reteszelőszerkezettel van felszerelve, amely hosszabb vágás során is használható. Lenyomva tartott kapcsolóval mozgassa a reteszelőgombot balra vagy jobbra. A zár a kapcsoló megnyomásával oldható fel.

A szerszám kikapcsol, ha a kapcsológombot felengedik. A fűrészlap a kikapcsolást követően még egy ideig mozog.

Vágás egyenes vonalban

A vágás megkezdése előtt célszerű a vágási vonalat például ceruzával megjelölni az anyagon. Az is fontos, hogy a vágandó anyag ne tartalmazzon eltérő keménységű elemeket. A vágandó fa például nem tartalmazhat szögeket, kapcsokat vagy más fém tárgyakat. A vágandó anyagban esetlegesen elrejtett elektromos vezetékeket szintén kerülni kell.

Támassza a szerszám alap elülső részét a vágandó anyagnak úgy, hogy a fűrészlap ne érjen hozzá.

Kapcsolja be a szerszámot, és hagyja, hogy a penge elérje a teljes beállított sebességet.

Kezdje el a vágást úgy, hogy mindkét kezével vezeti a dekopírfűrészt. Vágáskor nyomja a dekopírfűrészt az aljzathoz, és egyidejűleg egyenletes mozdulatokkal vezesse a vágási vonal mentén. Csak annyira nyomja le a szerszámot, amennyire szükség van a helyes működéshez. Kerülje a dekopírfűrészt megdöntését, a vágandó anyagnak a fűrészlappal való ütközését és a vágás irányának megváltoztatását. Ezen utasítások be nem tartása a fűrészlap elakadását, a fűrészlap vagy a vágott anyag sérülését vagy károsodását (törését), valamint magának a fűrésznek a sérülését eredményezheti.

Kemény fém, pl. acél vágásakor gyakori szüneteket kell tartani a penge hűtése érdekében.

Görbe vonalú vágás

Kövesse az egyenes vágásra vonatkozó összes ajánlást, de használjon görbe vágására alkalmas fűrészlapot. Keskenyebb pengével rendelkeznek, mint az egyenes vágásra tervezett pengék, és megkönnyítik az íves vágást.

Lyukak vágásakor jelölje meg a vágandó lyuk alakját, majd fúrjon a nyílás szélénél a fűrészlap szélességénél nagyobb átmérőjű lyukat. A fúrt nyílás falának érintkeznie kell a vágandó nyílás kijelölt vonalával. Helyezze be a dekopírfűrészt lapját a nyílásba, és kezdje el a vágást.

További megjegyzések

Ne terhelje túl a szerszámot, a külső felületek hőmérséklete nem haladhatja meg a 60°C fokot.

A munka befejeztével kapcsolja ki a szerszámot, húzza ki a dugót a konnektorból, és végezze el a karbantartást és a szemrevételezést.

Figyelem! Az operátor védelme érdekében meg kell határozni azokat a biztonsági óvintézkedéseket, amelyek a valós felhasználási körülmények között meghatározott expozícióra vannak alapozva (ideértve a munkaciklus mindegyik részét, például azt az időt, amikor a szerszám ki van kapcsolva, amikor alapjáraton működik, vagy az aktív időt).

KARBANTARTÁS ÉS ÁTTEKINTÉS

FIGYELEM! A beállítás, műszaki kezelés vagy karbantartás előtt húzza ki a szerszám dugóját az elektromos aljzathoz. A szerszám használatát követően külső szemrevételezéssel határozza meg a termék alábbi alkatrészeinek műszaki állapotát: ház és fogantyú, tápkábel és dugó, elektromos kapcsológomb működése, szellőzőnyílások átjárhatósága, szénkefék szikrázása, csapágyak és áttételek működésének hangereje, a készülék beindítása és a működés egyenletessége. A garanciális időszak alatt a felhasználó nem szerelheti szét a szerszámot, nem cserélhet benne alkatrészt és alkotóelemet, mivel az a garancia elvesztését vonja maga után. Az áttekintés vagy munkavégzés során észlelt meghibásodások esetén javítás céljából forduljon a gyártó hivatalos szervizéhez. Munkavégzést követően tisztítsa le pl. sűrített levegővel (max. 0,3 MPa nyomású), ecsettel vagy tiszta ronggyal vegyszerek és tisztítószerek használata nélkül a házat, a szellőzőnyílásokat, a kapcsológombokat, a plusz fogantyút és a védőburkolatot. A szerszámot és a fogantyút tiszta, száraz ronggyal tisztítsa.

DESCRIEREA SCULEI

Fierăstrăul pendular este o sculă electrică destinată tăierii suprafețelor din lemn și pe bază de lemn, panourilor de polietilenă sau polipropilenă și metale moi folosind lame alese corespunzător pentru tipul de material respectiv. Scula permite tăierea cu ușurință a pieselor din lemn și ajustarea unghiului de tăiere. Funcționarea corectă, fiabilă și sigură a sculei depinde de utilizarea sa corectă, prin urmare ar trebui să:

Citiți întregul manual cu instrucțiuni înainte de prima utilizare a mașinii și păstrați-l pentru consultare ulterioară.

Furnizorul nu este responsabil pentru nicio daună cauzată de utilizarea necorespunzătoare a produsului sau nerespectarea regulamentelor de siguranță și a recomandărilor din acest manual. Utilizarea sculei pentru alte scopuri în afara celor pentru care este destinată poate duce la pierderea drepturilor de garanție ale utilizatorului.

ECHIPAMENT

Ambalajul din fabrică trebuie să conțină:

- fierăstrăul
- bară de ghidare
- lamă
- conector de extragere a prafului

DATE TEHNICE

Parametru	Unitate	Valoare
Nr. piesă		YT-82267
Tensiunea la rețea	[V~]	230 – 240
Frecvență	[Hz]	50
Putere nominală	[W]	750
Turație	[min ⁻¹]	600 – 2800
Clasa de izolație		II
Grosimea maximă de tăiere		
- lemn	[mm]	150
- metale moi	[mm]	10
Masa	[kg]	3,15
Nivel de zgomot:		
- presiune acustică $L_{pA} \pm K_{pA}$	[dB(A)]	89,0 ± 3,0
- Putere acustică $L_{wA} \pm K_{wA}$	[dB(A)]	100,0 ± 3,0
Nivel vibrație $a_h \pm K$ (tăierea lemnului/metalului)	[m/s ²]	8.87 ± 1.5/5.51 ± 1.5
Clasificarea protecției		IP20

Valoarea totală declarată a emisiilor sonore a fost măsurată în conformitate cu metoda de testare standard și poate fi folosită pentru a compara un dispozitiv cu altul. Nivelul total declarat de emisii sonore poate fi folosit pentru evaluarea preliminară a expunerii. Valoarea totală declarată a vibrațiilor a fost măsurată în conformitate cu metoda de testare standard și poate fi folosită pentru a compara o mașină cu alta. Nivelul total declarat de vibrații poate fi folosit pentru evaluarea inițială a expunerii.

Notă! Emisia de vibrații în timpul utilizării mașinii poate diferi față de valoarea declarată, în funcție felul în care este folosită mașina. Notă! Măsurile de siguranță pentru protecția operatorului se bazează pe evaluarea expunerii emisiilor în condiții reale de utilizare (inclusiv toate elementele ciclului de lucru, ca de exemplu timpul în care mașina este oprită și timpul de activare).

AVERTIZĂRI GENERALE PENTRU SIGURANȚA LA LUCRUL CU SCULE ELECTRICE

Avertizare! Citiți toate avertizările, ilustrațiile și specificațiile prezentate cu această sculă electrică. Nerespectarea instrucțiunilor poate provoca electrocutare, incendiu sau accidente grave.

Păstrați toate avertizările și instrucțiunile pentru consultare ulterioară.

Termenul „sculă electrică” folosit în avertizări se aplică tuturor sculelor electrice acționate electric, atât cu cablu cât și cu acumulator.

Siguranța locului de muncă

Mențineți locul de muncă bine iluminat și curat. Dezordinea și iluminatul deficitar pot provoca accidente.

Nu lucrați cu sculele electrice într-un mediu cu risc crescut de explozie, cu lichide, gaze sau vapori inflamabili. Sculele electrice generează scântei care pot duce la aprinderea prafului sau vaporilor.

Copiii și alte persoane neautorizate nu trebuie să aibă acces la locul de muncă. Lipsa concentrării poate duce la pierderea controlului.

Siguranța electrică

Ștecherul cablului electric trebuie să corespundă prizei electrice. Nu trebuie să modificați în niciun fel ștecherul. Nu folosiți adaptoare la alimentarea sculelor electrice. Un ștecher nemodificat care se potrivește în priză reduce riscul de electrocutare.

Evitați contactul cu suprafețe împământate, cum sunt conductele, caloriferele și refrigeratoarele. Împământarea corpului crește riscul de electrocutare.

Nu expuneți sculele electrice la contactul cu precipitații atmosferice sau umiditatea. Apa și umiditatea care pătrund în interiorul sculei electrice cresc riscul de electrocutare.

Nu suprasolicitați cablul de alimentare. Nu folosiți cablul de alimentare pentru a transporta produsul, a conecta sau deconecta ștecherul la sau de la priză. Evitați contactul cablului de alimentare cu căldura, uleiurile, muchi ascuțiți și piese în mișcare. Deteriorarea sau încurcarea cablului de alimentare cresc riscul de electrocutare.

În cazul lucrului în afara încăperilor închise, folosiți cabluri prelungitoare destinate lucrului la exterior. Utilizarea de cabluri prelungitoare destinate lucrului la exterior reduce riscul de electrocutare.

Când utilizarea unei scule electrice într-un mediu umed este inevitabilă, folosiți pentru protecție electrică un dispozitiv de siguranță diferențial pentru curent rezidual (RCD). Utilizarea unui dispozitiv RCD reduce riscul de electrocutare.

Siguranța personală

Fiiți atenți, acordați atenție la ce faceți și recurgeți la bunul simț în timp ce lucrați cu scula electrică. Nu folosiți o sculă electrică când sunteți obosit sau sub influența alcoolului sau medicamentelor. Chiar și un singur moment de neatenție în timpul lucrului poate duce la accidente personale grave.

Folosiți echipament de protecție personal. Folosiți protecție pentru ochi. Utilizarea echipamentului de protecție personal cum sunt măștile de praf, încălțămintea antiderapantă, căștile și protecțiile pentru urechi reduc riscul unor accidente personale grave.

Preveniți pornirea accidentală. Asigurați-vă că comutatorul electric este în poziția „Off” înainte de conectarea alimentării electrice și/sau acumulatorului, ridicării sau deplasării sculei electrice. Deplasarea sculei electrice cu degetul pe comutator sau alimentarea sculei electrice, când comutatorul este pe poziția „on” poate duce la accidente grave.

Înainte de pornirea sculei electrice **îndepărtați toate cheile și alte unelte folosite pentru ajustarea sa.** O cheie lăsată pe piesele rotative ale sculei electrice poate duce la accidente grave.

Nu vă întindeți și nu vă aplecați prea mult. Păstrați-vă permanent postura adecvată și echilibrul. Aceasta vă va permite un control mai ușor asupra sculei electrice în cazul unor situații de lucru neașteptate.

Îmbrăcați-vă corespunzător. Nu purtați haine largi și bijuterii. Feriți-vă părul și hainele de piesele în mișcare ale sculei electrice. Hainele largi, bijuteriile sau părul lung pot fi prinse de piesele în mișcare.

Dacă dispozitivele sunt echipate pentru conectarea unui sistem de extragere sau colectare a prafului, asigurați-vă că ele sunt conectate și folosite în mod corespunzător. Utilizarea unui dispozitiv de extragere a prafului reduce riscurile legate de praf.

Nu vă bazați pe experiența acumulată prin zureală frecventă a sculei electrice să vă facă mai neatenți și să ignorați regulile de siguranță. Utilizarea neatență poate duce la accidente grave într-o fracțiune de secundă.

Utilizarea și îngrijirea sculei electrice

Nu suprasolicitați scula electrică . Folosiți scula electrică corespunzătoare pentru aplicația aleasă. Scula electrică corespunzătoare va asigura o lucrare mai bună și mai sigură dacă este folosită în conformitate cu sarcina pentru care a fost proiectată.

Nu folosiți scula , dacă comutatorul electric nu permite pornirea și oprirea sa. O sculă electrică , care nu poate fi controlată prin intermediul comutatorului este periculoasă și trebuie returnată pentru reparații.

Deconectați ștecherul de la priză și/sau scoateți acumulatorul dacă se poate detașa de la scula electrică înainte de ajustare, înlocuirea accesoriilor sau depozitarea sculei electrice. Asemenea măsuri preventive vă permit să evitați pornirea accidentală a sculei electrice.

Nu lăsați scula electrică la îndemâna copiilor, nu lăsați persoanele care nu știu cum se lucrează cu scula electrică sau nu cunosc aceste instrucțiuni să folosească scula electrică . Sculele electrice sunt periculoase în mâinile unor utilizatori neinstruiți.

Întrețineți sculele electrice și accesoriile. **Verificați scula electrică** să nu prezinte nepotriviri sau blocaje ale pieselor în mișcare, deteriorări ale pieselor sau alte probleme care ar putea afecta funcționarea sculei electrice. **Defecțiunile trebuie remediate înainte de zureală electrică.** Multe accidente sunt cauzate de scule electrice necorespunzător întreținute.

Păstrați sculele tăietoare în stare ascuțită și curate. Sculele tăietoare corect întreținute, cu muchi ascuțiți, sunt mai puțin predispuse la blocare și sunt mai ușor de controlat în timpul lucrului.

Folosiți scule electrice, accesorii și unelte etc. în conformitate cu aceste instrucțiuni, luând în considerare tipul și condițiile de lucru. Utilizarea sculelor pentru alte lucrări în afara celor pentru care sunt destinate poate duce la situații periculoase.

Mănerile și suprafețele de prindere trebuie să fie uscate, curate și fără ulei sau grăsimi. Mănerile și suprafețele de prindere alunecoase nu permit funcționarea sigură și controlul asupra sculei electrice în situații periculoase.

Reparații

Reparați scula electrică doar la centre de service autorizate, folosind doar piese de schimb originale. Aceasta asigură siguranța corespunzătoare a sculei electrice.

INSTRUCȚIUNI DE SIGURANȚĂ PENTRU FIERĂSTRAIE PENDULARE

Țineți scula electrică de suprafețele izolate ale mânerului la efectuarea operațiilor la care este posibil ca accesoriul tăietor să intre în contact cu cabluri electrice ascunse sau cu propriul cablu. În cazul în care accesoriul tăietor intră în contact cu un cablu sub tensiune, aceasta poate duce la punerea sub tensiune a sculei electrice și electrocutarea operatorului

Folosiți cleme sau alte mijloace adecvate pentru fixarea și asigurarea piesei de lucru pe o platformă stabilă. Ținerea piesei de lucru cu mâinile sau alte părți ale corpului duce la instabilitate și poate duce la pierderea controlului.

INSTALAREA ECHIPAMENTULUI

ATENȚIE! Instalați accesoriile doar când tensiunea de alimentare este deconectată. Scoateți ștecherul din priză.

Fierăstrăul este livrat în stare completă. După deschiderea ambalajului, verificați dacă toate elementele echipamentului au fost ambalate.

Instalați conectorul de extragere a prafului așa cum se arată în figura (II). Un conector corect instalat poate fi demontat doar apăsând închizătoarea și trăgându-l afară din bază. Conectorul de ieșire trebuie conectat la un sistem de extragerea prafului care nu este livrat împreună cu fierăstrăul.

PREGĂTIREA PENTRU LUCRU

Atenție! Toate activitățile în legătură cu montarea și înlocuirea lamelor de fierăstrău, ajustarea și întreținerea sculei electrice trebuie făcute cu alimentarea electrică a sculei întreruptă. Prin urmare, înainte de a continua cu aceste activități: Scoateți ștecherul încărcătorului din priză!

Extragerea / suflarea prafului

Un ventilator montat pe motor generează un curent de aer care poate fi folosit pentru a sufla praful generat în timpul lucrului. Această funcție poate fi folosită când nu este posibilă conectarea sculei la un sistem extern de extragerea prafului. Jetul de aer din fața sculei permite suflarea prafului de sub lamă, ușurând tăierea. Un comutator pornit/oprit pe partea laterală activarea fluxului de aer (III). Pentru a activa jetul de aer din partea frontală a sculei, puneți comutatorul pe poziția – I, pornit.

Evacuarea aerului la spatele sculei permite extragerea prafului prin intermediul unui sistem extern de extragerea prafului, care trebuie conectat la recordul de la spatele sculei. În cazul în care folosiți un sistem extern de extragerea prafului, respectați instrucțiunile producătorului.

Atenție! În cazul în care folosiți un sistem extern de extragerea prafului, nu porniți aspirația aerului din partea frontală a sculei. Înainte de lucru cu sistemul de extragerea prafului conectat, asigurați-vă că comutatorul de suflare a aerului este pe poziția oprită – O.

Se recomandă să folosiți extragerea prafului de câte ori este posibil, prin aceasta se reduce praful la locul de muncă, crescând gradul de siguranță.

Instalarea și înlocuirea lamei (IV)

Verificați ca lama instalată să nu fie deteriorată sau fisurată și ca dinții tăietori să nu fie ruși. Dacă identificați vreo deteriorare, înlocuiți lama fierăstrăului cu una nouă.

O lamă de fierăstrău pentru lemn este livrată cu fierăstrăul. Lama trebuie montată cu dinții îndreptați înainte. Lama fierăstrăului trebuie în fanta axului astfel încât să se rezeme în decupajul din rola din spatele ei.

Atenție! Folosiți mănuși de protecție la montarea lamei fierăstrăului. Aceasta va reduce riscul de accidente.

Ridicați apărătoarea lamei.

Rotiți clema axului și introduceți suportul lamei în fanta axului. Rotiți clema în sens opus și asigurați-vă că lama este prinsă corect: clema a revenit la poziția originală, lama nu poate fi trasă din ax.

Coborâți apărătoarea lamei.

Pentru demontarea lamei, urmați procedura de mai sus în ordine inversă.

Setarea oscilațiilor lamei (V)

Fierăstrăul are un reglaj în trepte al oscilației lamei. Reglarea este posibilă prin intermediul unei manete. Cu cât indicația numerică este mai mică, cu atât oscilația lamei fierăstrăului este mai redusă. În cazul în care setarea este pe "0", oscilația lamei fierăstrăului este oprită.

Oscilația lamei fierăstrăului ușurează tăierea și gradul de oscilație trebuie ales experimental, de exemplu tăind o bucată de material deșeu. Cu toate acestea, respectați indicațiile următoare:

- pentru a obține cea mai fină muchie a tăieturii, oscilația trebuie setată la cel mai scăzut nivel posibil sau chiar decuplată;
- La tăierea unor materiale curbate, trebuie decuplate oscilațiile.
- la tăierea materialelor subțiri (de exemplu, tablă), oscilația trebuie decuplată;
- la tăierea unor materiale dure (de exemplu oțel, aluminiu), setați frecvența oscilațiilor la nivel scăzut sau chiar decuplați-le.
- la tăierea unor materiale cu duritate medie (de exemplu lemn), frecvența oscilațiilor trebuie setată între nivelul I și III.
- la tăierea de materiale moi, setați nivelul maxim de oscilație.

Controlul vitezei lamei fierăstrăului (VI)

Fierăstrăul are un potențiomtru care vă permite să setați viteza lamei fierăstrăului. Rotind inelul potențiometrului, puteți selecta viteza lamei fierăstrăului adecvată pentru tipul de lucrare respectiv. Cu cât indicația numerică este mai mică, cu atât viteza lamei fierăstrăului este mai redusă. Viteza trebuie aleasă experimental, de exemplu tăind o bucată de material deșeu. La tăierea plasticului și aluminului trebuie folosită o viteză mai redusă. De asemenea, trebuie să reduceți viteza în cazul în care lama fierăstrăului se blochează în timpul tăierii.

Setarea unghiului de tăiere (VII)

Unghiul de tăiere a fierăstrăului pendular se poate ajusta între 0 și 45 de grade iar înclinația se poate ajusta atât spre stânga cât și spre dreapta. Dacă este necesar, îndepărtați conexiunea pentru extragerea prafului înainte de reglare. Slăbiți șuruburile care fixează talpa fierăstrăului dar nu le scoateți complet. Apoi deplasați baza înapoi sau înainte și înclinați pentru a seta unghiul de tăiere dorit. Baza poate avea cleme sau o scală pentru a ajuta la setarea celor mai uzuale unghiuri de tăiere. După setare, strângeți șuruburile tălpii și asigurați-vă că baza nu-și schimbă de la sine în timpul lucrului unghiul setat.

Scoaterea capacului bazei (VIII)

Scula este echipată cu un capac de protecție din plastic care este atașat la baza fierăstrăului. Acest capac este destinat să reducă riscul de zgâriere a unor suprafețe delicate (de exemplu, laminate) în timpul tăierii. În cazul în care suprafețe de tăiat nu necesită lucrul cu capacul de protecție, acesta trebuie scos. Pentru scoaterea capacului, trageți înapoi inelele de reținere de pe spatele capacului până ce capacul este eliberat, apoi scoateți partea frontală a capacului de pe baza fierăstrăului. Remontarea capacului se face în ordine inversă față de demontare.

Montarea ghidajului (IX)

La tăierea în linie dreaptă, folosiți un ghidaj pentru deplasarea lamei fierăstrăului de-a lungul marginii piesei de prelucrat. La tăierea în linie dreaptă, evitați să vă folosiți doar mâinile pentru ghidarea fierăstrăului și folosiți un ghidaj sau altă sculă în cazul în care este posibil, pentru a realiza ghidarea sculei.

Împingeți ghidajul pe canalele bazei și asigurați poziția sa prin intermediul șuruburilor de montaj. Întotdeauna împingeți ghidajul în ambele canale ale bazei deoarece doar așa talpa ghidajului va fi paralelă cu baza fierăstrăului.

UTILIZAREA SCULEI

Asigurați-vă că apărătoarea lamei este montată corect și este coborâtă înainte de începerea lucrului. Purtați protecție pentru ochi, pentru urechi și mănuși de lucru. Prindeți piesa de prelucrat la un banc de lucru, de exemplu cu ajutorul unor cleme, menghine, etc. Nu țineți niciodată piesa de lucru doar cu mâinile sau cu vreo parte a corpului. La tăiere, susțineți materialul la margini și lângă linia tăieturii. Picioarele de susținere trebuie plasate pe ambele părți ale liniei de tăiere, astfel încât lama să nu se blocheze în rostul tăieturii în timpul tăierii. La tăiere, talpa trebuie să se rezeme cu întreaga suprafață pe materialul tăiat. Conectați un sistem de extragerea prafului la ieșirea pentru extragerea prafului.

Pornirea și oprirea fierăstrăului

Asigurați-vă întotdeauna că la locul de muncă suprafața este orizontală, stabilă și curată.

Adoptați o poziție fermă și stabilă.

Țineți scula de mâner. Nu vă rezemați părțile active ale sculei de nici un obiect.

Apăsați comutatorul cu degetul și țineți-l apăsat. Asigurați-vă că lama fierăstrăului se mișcă liber că scula nu vibrează în mod suspect sau excesiv. Nu se degajă fum sau miros excesiv din sculă. În cazul în care se observă orice abatere de la funcționarea corectă, opriți fierăstrăul, deconectați ștecherul de la rețea și duceți-o la un centrul de service autorizat.

Comutatorul este echipat cu un dispozitiv de blocare care poate fi folosit în cazul tăierii de durată mare. Cu comutatorul apăsat, treceți butonul de blocare pe stânga sau dreapta. Eliberarea blocajului are loc atunci când comutatorul este apăsat.

Scula se oprește atunci când comutatorul este deblocat și eliberat. Lama se mai poate mișca un timp după deconectarea alimentării.

Tăierea în linie dreaptă

Înainte de începerea lucrului, se recomandă să marcați pe material linia de tăiere, de exemplu, cu un creion. De asemenea, este important să vă asigurați că materialul tăiat nu conține elemente de durități diferite. De exemplu, lemnul tăiat nu trebuie să conțină ciucă, capse sau alte piese metalice. De asemenea, evitați cablurile electrice care pot fi ascunse în materialul tăiat.

Așezați partea frontală a tălpii sculei pe materialul de tăiat astfel încât lama să nu îl atingă.

Porniți scula și lăsați la să atingă viteza setată integrală.

Începeți tăierea ghidând fierăstrăul pendular cu ambele mâini. La tăiere, apăsați fierăstrăul pendular pe suprafață, ghidându-l în același timp de-a lungul liniei de tăiere, într-o mișcare lină. Folosiți presiunea minimă care permite funcționarea corectă. Evitați înclinarea fierăstrăului pendular, lovirea cu lama a materialului de tăiat și modificarea direcției tăieturii. Nerespectarea acestor instrucțiuni poate duce la blocarea lamei în materialul tăiat, deteriorarea (ruperea lamei sau a materialului tăiat precum și la deteriorării fierăstrăului pendular.

La tăierea unui metal dur, faceți pauze frecvente pentru răcirea lamei.

Tăierea în linie curbă

Respectați toate recomandările pentru tăierea în linie dreaptă dar folosiți lame adecvate pentru tăierea în linie curbă. Acestea sunt mai înguste decât lamele destinate tăierii în linie dreaptă și facilitează tăierea de linii curbe.

La tăierea de găuri, marcați forma găurii de tăiat și apoi faceți o gaură la margine cu un diametru mai mare decât lățimea lamei. Peretele găurii date cu burghiul trebuie să fie în contact cu linia marcată a găurii de tăiat. Introduceți fierăstrăul pendular în gaură și începeți tăierea.

Observații suplimentare

Nu suprasolicitați scula, temperatura suprafețelor sale exterioare nu trebuie să depășească niciodată 60 °C.

După încheierea lucrului, opriți fierăstrăul, scoateți ștecherul din priză și apoi efectuați activitățile de întreținere și inspecția vizuală.

Atenție! Măsurile de siguranță trebuie definite pentru protecția operatorului, pe baza evaluării riscurilor în condiții reale de utilizare (inclusiv toate elementele ciclului de lucru, ca de exemplu timpul în care scula este oprită și timpul de activare).

ÎNȚREȚINERE ȘI REVIZII

ATENȚIE! Înainte de a efectua orice reglare, activitate de service sau de întreținere, scoateți scula din priză. După ce terminați lucrul, inspecți scula electrică să nu fie deteriorată, inspectând exteriorul și carcasa și mânerul. Verificați cablul de alimentare și manșonul de cauciuc, acționarea comutatorului ON/OFF (pornit/oprit), orificiile de ventilație să nu fie înfundate, periile motorului să nu prezinte scântei, zgomotul rulmenților și al antrenării și pornirea și funcționarea sculei electrice. În timpul perioadei de garanție, utilizatorul nu are voie să instaleze alte scule, să înlocuiască componente sau piese, deoarece aceasta duce la pierderea drepturilor de garanție. Orice nereguli identificate în timpul verificării sau funcționării înseamnă că trebuie efectuată remediarea la centrul de service. La încheierea lucrului, carcasa, orificiile de ventilație, comutatoarele, mânerul suplimentar și capacul trebuie curățate, de ex. cu jet de aer (cu o presiune de maxim 0,3 MPa), cu o pensulă sau lavetă uscată, fără a folosi substanțe chimice sau lichide de curățare. Curățați sculele și mânerul cu o lavetă uscată și curată.

CARACTERÍSTICAS DE LA HERRAMIENTA

La sierra de vaivén es una herramienta eléctrica diseñada para cortar superficies de madera o a base de madera, paneles de polietileno o polipropileno y metales blandos utilizando hojas adecuadamente seleccionadas para el tipo de material. La herramienta permite cortar fácilmente las piezas de trabajo con un ángulo de corte ajustable. Un trabajo correcto, fiable y seguro del aparato depende de su operación adecuada, por lo tanto:

Antes de empezar a utilizar la herramienta, lea todo el manual y consérvelo para futuras consultas.

El proveedor no se hace responsable de ningún daño o lesión que resulte del uso inadecuado de la herramienta, del incumplimiento de las normas de seguridad y de las recomendaciones de este manual. La utilización de la herramienta para fines distintos de aquellos para los que ha sido concebido anula también los derechos del usuario a la garantía del fabricante y la legal.

EQUIPAMIENTO

El embalaje original debe incluir:

- sierra de vaivén
- guía
- hoja
- conexión de aspiración de polvo

PARÁMETROS TÉCNICOS

Parámetro	Unidad de medida	Valor
Número de catálogo		YT-82267
Tensión de red	[V~]	230 - 240
Frecuencia	[Hz]	50
Potencia nominal	[W]	750
Rotaciones	[min ⁻¹]	600 - 2800
Clase de aislamiento		II
Espesor de corte máx.		
- madera	[mm]	150
- metales blandos	[mm]	10
Peso	[kg]	3,15
Nivel sonoro:		
- presión acústica $L_{pA} \pm K_{pA}$	[dB(A)]	89,0 ± 3,0
- potencia acústica $L_{wA} \pm K_{wA}$	[dB(A)]	100,0 ± 3,0
Nivel de vibración $a_h \pm K$ (corte de madera / metal)	[m/s ²]	8,87 ± 1,5 / 5,51 ± 1,5
Grado de protección		IP20

El valor de emisión de ruido declarado se ha medido utilizando el método de prueba estándar y puede utilizarse para comparar una herramienta con otra. El valor de emisión de ruido declarado puede utilizarse en la evaluación inicial de la exposición.

El valor de vibración total declarado se ha medido utilizando el método de prueba estándar y puede utilizarse para comparar una herramienta con otra. El valor de vibración total declarado puede utilizarse en la evaluación inicial de la exposición.

¡Atención! La emisión de vibraciones durante el funcionamiento de la herramienta puede diferir del valor declarado, dependiendo de la forma en que se utilice la herramienta.

¡Atención! Deben especificarse medidas de seguridad para proteger al operador, que se basan en una evaluación de la exposición en condiciones reales de uso (incluidas todas las partes del ciclo de trabajo, como el tiempo en que la herramienta está apagada o inactiva y el tiempo de activación).

ADVERTENCIAS GENERALES PARA LA SEGURIDAD DE LAS HERRAMIENTAS ELÉCTRICAS

¡Atención! Lea todas las advertencias de seguridad, ilustraciones y especificaciones proporcionadas con esta herramienta eléctrica / máquina. Debido al incumplimiento pueden producirse electrocuciones, incendios o lesiones graves.

Guarde todas las advertencias e instrucciones para referencia futura.

El concepto „herramienta eléctrica / máquina” utilizado en advertencias se aplica a todas las herramientas / máquinas impulsadas eléctricamente, tanto por cable como inalámbrico.

Seguridad en el lugar de trabajo

Mantenga el lugar de trabajo bien iluminado y limpio. El desorden y la mala iluminación pueden ser causas de accidentes.
No trabaje con herramientas eléctricas / máquinas en un ambiente con un mayor riesgo de explosión, que contenga líquidos, gases o vapores inflamables. Las herramientas eléctricas / máquinas generan chispas que pueden encender el polvo o los humos.
Los niños y terceros no deberían estar autorizados a ingresar al lugar de trabajo. La pérdida de concentración puede provocar la pérdida de control.

Seguridad eléctrica

El enchufe del cable eléctrico debe coincidir con el tomacorriente. No debe modificar el enchufe de ninguna manera. No use adaptadores de enchufe con herramientas eléctricas / máquinas conectadas a tierra. Un enchufe sin modificar que se ajuste al tomacorriente reduce el riesgo de electrocución.

Evite el contacto con superficies puestas a tierra tales como tuberías, radiadores y refrigeradores. Poner a tierra el cuerpo aumenta el riesgo de electrocución.

No exponga las herramientas eléctricas / máquinas a la lluvia o la humedad. Agua y humedad que se meten en la herramienta eléctrica / máquinas aumenta el riesgo de electrocución.

No sobrecargue el cable de alimentación. No use el cable de alimentación para transportar, tirar o desconectar el cable de alimentación de la toma de corriente. Evite el contacto del cable de alimentación con calor, aceites, bordes afilados y piezas móviles. Daños o enredos en el cable de alimentación aumentan el riesgo de electrocución.

En el caso de trabajar fuera de las habitaciones cerradas, use cables de extensión destinados a trabajar fuera de las habitaciones cerradas. El uso de un cable de extensión adaptado para uso en exteriores reduce el riesgo de descarga eléctrica.
Cuando el uso de una herramienta eléctrica / máquina en un ambiente húmedo es inevitable, se debe usar un dispositivo de corriente residual (RCD) como protección contra el voltaje de suministro. El uso de RCD reduce el riesgo de descarga eléctrica.

Seguridad personal

Esté atento a lo que está haciendo y use el sentido común cuando utilice una herramienta eléctrica / máquina. No use una herramienta eléctrica / máquina si está cansado o bajo la influencia del alcohol, drogas o medicamentos. Incluso un momento de falta de atención mientras se trabaja puede ocasionar lesiones personales graves.

Use equipo de protección personal. Siempre use protección para los ojos. El uso de equipo de protección personal como máscaras contra el polvo, zapatos de seguridad antideslizantes, cascos y protectores auditivos reduce el riesgo de lesiones personales graves.

Evite la activación accidental del dispositivo. Asegúrese de que el interruptor eléctrico esté en la posición „apagado” antes de conectarlo a una fuente de alimentación y / o la batería, al levantar o mover la herramienta eléctrica / máquina. Mover la herramienta eléctrica / máquina con el dedo en el interruptor de encendido o encender las herramientas eléctricas / máquinas, cuando el interruptor está en la posición „encendido” puede ocasionar lesiones graves.

Antes de encender la herramienta eléctrica / máquina elimine las llaves y otros instrumentos que se han usado para ajustarlo. Una llave que queda en los elementos giratorios de la herramienta / máquina puede provocar lesiones graves.

No alcances y no te apoyes demasiado. Mantenga la actitud correcta y el equilibrio todo el tiempo. Esto permitirá un control más fácil sobre la herramienta eléctrica / máquina en caso de situaciones de trabajo inesperadas.

Vístete apropiadamente. No use ropa suelta o joyas. Mantenga su cabello y ropa lejos de las partes móviles de la herramienta eléctrica / máquina. La ropa suelta, joyas o el cabello largo pueden quedar atrapados en las piezas móviles.

Si los dispositivos están diseñados para conectar la extracción de polvo o la recolección de polvo, asegúrese de que estén conectados y utilizados correctamente. El uso de extracción de polvo reduce el riesgo de peligros de polvo.

No dejes que la experiencia adquirida por el uso frecuente de la herramienta / máquina causen descuido e ignorancia de las reglas de seguridad. Una acción despreocupada puede causar lesiones graves en una fracción de segundo.

Uso y cuidado de la herramienta eléctrica / máquina

No sobrecargue la herramienta eléctrica / máquina. Use una herramienta eléctrica / máquina adecuada para su aplicación. Una herramienta eléctrica / máquina adecuada proporcionará un trabajo mejor y más seguro si se utiliza para la carga diseñada.

No use la herramienta eléctrica / máquina, si el interruptor eléctrico no habilita ni deshabilita. Una herramienta / máquina, que no se puede controlar con el interruptor de encendido es peligroso y debe repararse.

Desconecte el enchufe del tomacorriente y / o retire la batería si se puede desconectar de la herramienta eléctrica / máquina antes de ajustar, cambiar accesorios o guardar la herramienta. / máquina. Dichas medidas preventivas le permitirán evitar encender accidentalmente la herramienta eléctrica / máquina.

Mantenga la herramienta fuera del alcance de los niños, no permita que las personas que no saben cómo manejar la herramienta eléctrica / máquina o no conocen estas instrucciones utilicen una herramienta eléctrica / máquina. Las herramientas eléctricas / máquinas son peligrosas en manos de usuarios no entrenados.

Mantener herramientas eléctricas / máquinas y accesorios. Compruebe herramienta / máquina para verificar desajustes o atascos de partes móviles, daños en las piezas y cualquier otra condición que pueda afectar el funcionamiento de la herramienta eléctrica / máquina. El daño debe ser reparado antes de usar la herramienta eléctrica / máquina. Muchos accidentes son causados por herramientas mal mantenidas / máquina.

Mantenga las herramientas de corte afiladas y limpias. Las herramientas de corte correctamente mantenidas con bordes afilados son menos propensas a atascarse y son más fáciles de controlar durante el trabajo.

Use herramientas eléctricas / máquinas, accesorios y herramientas de inserción y similares de acuerdo con estas instrucciones, teniendo en cuenta el tipo y las condiciones de trabajo. El uso de herramientas para trabajos distintos a los diseñados probablemente pueda crear una situación peligrosa.

Los mangos y las superficies de agarre deben estar secos, limpios y libres de aceite y grasa. Las empuñaduras y las superficies de agarre resbaladizas no permiten un funcionamiento y monitoreo seguros de la herramienta / máquina en situaciones de peligro.

Reparos

Repare la herramienta eléctrica / máquina solo en sitios autorizados que solo utilicen piezas de repuesto originales. Esto garantizará una seguridad de funcionamiento adecuada de la herramienta eléctrica.

ADVERTENCIAS DE SEGURIDAD PARA SIERRAS DE SABLE

Sujete la herramienta eléctrica por sus empuñaduras aisladas mientras está realizando operaciones en las que el elemento perforador puede entrar en contacto con cableado oculto o con su propio cable. El elemento perforador que entre en contacto con un cable bajo tensión puede hacer que las partes metálicas de la herramienta eléctrica se pongan bajo tensión y provocar una descarga eléctrica al operador.

Utilice abrazaderas u otros medios prácticos para sujetar y sostener con seguridad las piezas que se van a procesar en una plataforma estable. Sujetar la pieza de trabajo con la mano o presionada contra el cuerpo la hace inestable y puede provocar una pérdida de control.

INSTALACIÓN DE LOS ELEMENTOS DEL EQUIPO

¡ATENCIÓN! El equipo solo puede instalarse cuando la tensión de alimentación está desconectada. Retire el enchufe de la toma de corriente.

La sierra de vaivén se suministra completa. Cuando abra el embalaje de la fábrica, compruebe la integridad de todos los elementos del equipo.

Instale la conexión de aspiración de polvo como se muestra en la ilustración (II). Una conexión correctamente instalada sólo puede retirarse presionando el pestillo y sacando la conexión de la base. La salida de la conexión debe conectarse a un sistema de aspiración de polvo no suministrado con la sierra de vaivén.

PREPARACIÓN PARA LA OPERACIÓN

¡Atención! Todas las acciones relacionadas con el montaje y cambio de las hojas de sierra, el ajuste y mantenimiento de la herramienta eléctrica deben realizarse con la tensión de red de la herramienta desconectada, por lo tanto, antes de realizar dichas operaciones: ¡Retire el enchufe de la toma de corriente!

Soplado / aspiración de polvo

Un ventilador montado en el motor genera una corriente de aire que puede utilizarse para soplar el polvo generado durante el trabajo. Esta función puede utilizarse cuando no es posible conectar la herramienta a un sistema externo de extracción de polvo. La salida de aire situada en la parte delantera de la herramienta permite expulsar el polvo desde debajo de la hoja, lo que facilita el corte. Un interruptor en el lateral de la carcasa permite conectar el flujo de aire (III). Para activar el flujo de aire desde la parte delantera de la herramienta, gire el interruptor a la posición de encendido - I.

La salida de aire situada en la parte trasera de la herramienta permite aspirar el polvo mediante un sistema de extracción externo, que debe conectarse a la conexión situada en la parte trasera de la herramienta. Si se utiliza un sistema externo de extracción de polvo, consulte la información suministrada con el mismo.

¡Atención! Si se utiliza un sistema externo de aspiración de polvo, no conecte la salida de aire de la parte delantera de la herramienta. Antes de trabajar con el sistema de aspiración conectado, asegúrese de que el interruptor del flujo de aire está en la posición de apagado - O.

Se recomienda utilizar la aspiración de polvo siempre que sea posible, ya que reducirá el polvo en el lugar de trabajo y lo hará más seguro.

Montaje y sustitución de hoja (IV)

Compruebe que la hoja de sierra montada no esté dañada o agrietada y si las púas de corte no estén rotas, etc. Si encuentra algún daño, reemplace la hoja con una nueva.

Con la sierra de vaivén se suministra una hoja para cortar madera. La hoja de sierra debe montarse con las púas hacia delante. La hoja debe colocarse en la ranura del husillo de tal manera que se apoye en el recorte del rollo con el dorso.

¡Atención! Para el montaje de la hoja de sierra utilice guantes de protección. Esto reducirá el riesgo de lesiones.

Levante la protección de la hoja.

Gire la abrazadera del husillo e inserte el soporte de la hoja en la ranura del eje. Gire la abrazadera en sentido contrario y asegúrese

de que la hoja está correctamente sujeta: la abrazadera ha vuelto a su posición original, la cuchilla no puede salirse del husillo. Baje la protección de la hoja.
El desmontaje de la hoja se hace en orden inverso.

Ajuste de la oscilación de la hoja (V)

La sierra de vaivén tiene un ajuste de oscilación de la hoja de múltiples etapas. El ajuste es posible con una palanca. Cuanto menor sea el ajuste numérico, menores serán las oscilaciones de la hoja. Con el ajuste „0” se desconectan las oscilaciones de la hoja.

Las oscilaciones de la hoja de sierra facilitan el corte y el grado de oscilación debe elegirse experimentalmente, por ejemplo, cortando el material de desecho. Sin embargo, por favor siga las siguientes instrucciones:

- para obtener el borde más liso posible del corte, se debe ajustar el menor grado de oscilación posible o incluso desconectar las oscilaciones,
- al cortar material en curva, deben desconectarse las oscilaciones,
- al cortar materiales finos (p. ej. chapa), las oscilaciones deben ser desconectadas,
- al cortar materiales duros (por ejemplo, acero o aluminio), ajuste una velocidad de oscilación baja o incluso desconéctela,
- al cortar materiales de dureza media (por ejemplo, madera), el grado de oscilación debe ajustarse entre I y III,
- al cortar materiales blandos, ajuste el grado máximo de oscilación.

Ajuste de la velocidad de la hoja de sierra (VI)

La sierra de vaivén tiene un potenciómetro que permite ajustar la velocidad de la hoja de sierra. Girando el anillo del potenciómetro, se puede seleccionar la velocidad correcta de la hoja para el trabajo. Cuanto menor sea el ajuste numérico, menor será la velocidad de la hoja. La velocidad debe elegirse experimentalmente, por ejemplo, cortando el material de desecho. Para el corte de plásticos o aluminio se debe utilizar una velocidad más baja. También se debe reducir la velocidad si la hoja se atasca durante el corte.

Ajuste del ángulo de corte (VII)

La sierra de vaivén permite ajustar el ángulo de corte de 0 a 45 grados y la inclinación se puede ajustar tanto a la izquierda como a la derecha. En caso necesario, deberá retirarse la conexión de aspiración de polvo antes del ajuste. Afloje los tornillos que fijan la base de la sierra de vaivén, pero no los retire por completo. A continuación, mueva la base hacia delante o hacia atrás e inclínela para ajustar el ángulo de corte deseado. La base puede tener lengüetas o una escala para ayudar a fijar los ángulos de corte más comunes. Una vez ajustado, apriete los tornillos de la base y asegúrese de que la base no cambia espontáneamente el ángulo ajustado durante el funcionamiento.

Desmontaje de la tapa de la base (VIII)

La herramienta está equipada con una tapa protectora de plástico que se fija a la base de la sierra de vaivén. La tapa está diseñada para reducir el riesgo de rayar superficies delicadas (por ejemplo, laminadas) durante el corte. Si las superficies a cortar no requieren trabajar con la tapa protectora, ésta debe retirarse. Para retirar la tapa, tire hacia atrás de las lengüetas de sujeción de la parte posterior de la tapa hasta que la parte posterior de la tapa quede suelta, luego saque la parte delantera de la tapa de la base de la sierra de vaivén. El montaje de la tapa debe realizarse en el orden inverso al desmontaje.

Montaje de la guía (IX)

Para cortes rectos, utilice una guía para guiar la sierra de vaivén a lo largo del borde del material a cortar. Cuando corte en línea recta, evite utilizar solo las manos para guiar la sierra de vaivén y utilice una guía u otras herramientas siempre que sea posible para permitir el guiado de la herramienta.

Introduzca la guía en las ranuras de la base y asegure su posición con tornillos de fijación. Introduzca siempre la guía en ambas ranuras de la base, sólo entonces la base de la guía será paralela a la base de la sierra de vaivén.

USO DE LA HERRAMIENTA

Asegúrese de que la protección de la hoja está correctamente colocada y bajada antes de empezar a trabajar. Use protección para los ojos, protectores auditivos y guantes de trabajo. Sujete la pieza a mecanizar en el puesto de trabajo, por ejemplo, con abrazaderas, mordazas, etc. Nunca sujete el material a cortar solo con las manos u otras partes del cuerpo. En caso de corte, apoye el material en sus extremos y cerca de la línea de corte. Los apoyos deben colocarse a ambos lados de la línea de corte para que la hoja de sierra no se atasque. Al cortar, la base debe apoyarse con toda su superficie contra el material que se está cortando. Conecte el sistema de aspiración de polvo a la salida de la conexión de aspiración de polvo.

Encender y apagar la sierra de vaivén

En el lugar de trabajo, asegúrese de que el suelo esté nivelado, estable y libre de suciedad.

Adopte una postura firme y estable.

Sujete la herramienta por el mango. No apoye los elementos de trabajo de la herramienta en ningún objeto.

Pulse el interruptor con el dedo y manténgalo pulsado. Compruebe que la cuchilla se mueve libremente y que la herramienta no hace vibraciones sospechosas o excesivas, no emite humo ni olor sospechoso. Si se observa alguna desviación del funcionamiento correcto, apague la sierra de vaivén, desconecte el enchufe de la red eléctrica y llévela a un centro de reparación autorizado.

El interruptor está equipado con un dispositivo de bloqueo que puede utilizarse durante cortes prolongados. Con el interruptor pulsado, mueva el botón de bloqueo hacia la izquierda o hacia la derecha. El bloqueo se desbloquea pulsando el interruptor.

La herramienta se desconecta al desbloquear y soltar la presión sobre el interruptor. La hoja sigue moviéndose durante algún tiempo después de apagarse.

Corte en línea recta

Antes de empezar a cortar, es aconsejable marcar la línea de corte en el material con un lápiz, por ejemplo. También es importante asegurarse de que el material que se va a cortar no contiene elementos de una dureza diferente. Por ejemplo, la madera que se va a cortar no debe tener clavos, grapas ni otras piezas metálicas. También deben evitarse los cables eléctricos que puedan estar ocultos en el material que se va a cortar.

Apoye la parte delantera de la base de la herramienta contra el material a cortar para que la hoja no lo toque.

Encienda la herramienta y deje que la hoja alcance la velocidad máxima ajustada.

Comience a cortar guiando la sierra de vaivén con ambas manos. Al cortar, presione la sierra de vaivén contra el sustrato y, al mismo tiempo, guíela a lo largo de la línea de corte con un movimiento suave. Utilice la cantidad mínima de presión que permita un funcionamiento correcto. Evite inclinar la sierra de vaivén, golpear el material a cortar con la hoja y cambiar la dirección del corte. El incumplimiento de estas instrucciones puede provocar el atasco de la hoja en el material a cortar, daños o destrucción (rotura) de la cuchilla o del material a cortar, así como daños en la propia sierra de vaivén.

Al cortar metal duro, por ejemplo acero, deben hacerse pausas frecuentes para enfriar la hoja.

Corte en la línea curva

Siga todas las recomendaciones como para el corte recto, pero utilice hojas adaptadas para cortar curvas. Tienen una hoja más estrecha que las hojas diseñadas para cortes rectos y facilitan el corte de curvas.

Al cortar agujeros, marque la forma del agujero que va a cortar y, a continuación, perforo un agujero con un diámetro mayor que la anchura del filo de la hoja en el borde del agujero. La pared del agujero hecho debe estar en contacto con la línea del agujero marcado que se va a cortar. Inserte la hoja de la sierra de vaivén en el agujero y empieza a cortar.

Notas adicionales

No sobrecargue la herramienta, la temperatura de la superficie externa nunca debe superar los 60 °C.

Una vez finalizado el trabajo, apague la sierra de vaivén, desenchúfela de la toma de corriente y realice el mantenimiento y la inspección visual.

¡Atención! Deben especificarse medidas de seguridad para proteger al operador, que se basan en una evaluación de la exposición en condiciones reales de uso (incluidas todas las partes del ciclo de trabajo, como el tiempo en que la herramienta está apagada o inactiva y el tiempo de activación).

MANTENIMIENTO Y REVISIONES

¡ATENCIÓN! Antes de realizar trabajos de ajuste, servicio técnico o mantenimiento, desenchufe el aparato de la toma de corriente. Después de terminar el trabajo, compruebe el estado técnico de la herramienta eléctrica mediante una inspección y evaluación externa de: el cuerpo y el mango, el cable eléctrico con enchufe y elemento flexible, el funcionamiento del interruptor eléctrico, la permeabilidad de las ranuras de ventilación, chispas de los cepillos, el nivel de ruido de los cojinetes y engranajes, la puesta en marcha y la suavidad de funcionamiento. Durante el período de garantía, el usuario no está autorizado a desmontar las herramientas eléctricas ni a sustituir ningún subconjunto o componente, ya que esto provocará la pérdida de los derechos de garantía. Cualquier irregularidad observada durante la inspección o el funcionamiento indica la necesidad de reparación en un centro de servicio autorizado del fabricante. Una vez finalizados los trabajos, la carcasa, las ranuras de ventilación, los interruptores, el mango adicional y las protecciones se limpiarán, por ejemplo, con un chorro de aire (presión no superior a 0,3 MPa), un cepillo o un paño seco sin utilizar productos químicos ni líquidos de limpieza. Limpie las herramientas y los mangos con un paño limpio y seco.

CARACTÉRISTIQUES DE L'APPAREIL

La scie sauteuse est un outil électrique conçu pour découper des surfaces en bois ou à base de bois, des panneaux en polyéthylène ou en polypropylène et des métaux doux à l'aide de lames correctement sélectionnées pour le type de matériau. L'outil permet de couper facilement les pièces grâce à un angle de coupe réglable. Pour que l'appareil fonctionne correctement, de manière fiable et sûre, il convient de l'utiliser de manière appropriée, c'est pourquoi il faut :

Lire ce manuel avant l'utilisation du produit et le conserver.

Le fournisseur ne peut être tenu responsable de tout dommage ou blessure résultant de l'utilisation de l'appareil contraire à son usage prévu, du non-respect des consignes de sécurité et des recommandations de ce manuel. Une utilisation non conforme à l'usage prévu de l'outil annule également les droits de garantie de l'utilisateur et les droits de garantie.

ÉQUIPEMENT

L'emballage d'usine doit comprendre :

- scie sauteuse
- rail de guidage
- lame
- raccord d'extraction de poussière

PARAMÈTRES TECHNIQUES

Paramètre	Unité de mesure	Valeur
Référence catalogue		YT-82267
Tension d'alimentation	[V~]	230 à 240
Fréquence	[Hz]	50
Puissance nominale	[W]	750
Nombre de tours	[min ⁻¹]	600 à 2800
Classe d'isolation		II
Épaisseur de coupe max		
- bois	[mm]	150
- métaux doux	[mm]	10
Poids	[kg]	3,15
Niveau sonore :		
- pression acoustique $L_{pA} \pm K_{pA}$	[dB(A)]	89,0 ± 3,0
- puissance acoustique $L_{WA} \pm K_{WA}$	[dB(A)]	100,0 ± 3,0
Niveau de vibration $a_n \pm K$ (coupe de bois / métal)	[m/s ²]	8,87 ± 1,5 / 5,51 ± 1,5
Degré de protection		IP20

La valeur d'émission sonore déclarée a été mesurée à l'aide d'une méthode d'essai standard et peut être utilisée pour comparer un outil avec un autre. La valeur d'émission sonore déclarée peut être utilisée dans l'évaluation initiale de l'exposition.

Le niveau de vibration total déclaré a été mesuré selon la méthode d'essai standard et peut être utilisé pour comparer les outils entre eux. Le niveau de vibration total déclaré peut être utilisé pour l'évaluation initiale de l'exposition.

Attention ! L'émission des vibrations pendant le fonctionnement de l'outil peut différer de la valeur déclarée, en fonction de la manière dont l'outil est utilisé.

Attention ! Les mesures de sécurité pour la protection de l'opérateur, basées sur une évaluation de l'exposition dans les conditions réelles d'utilisation (comprenant toutes les parties du cycle d'utilisation, comme la durée pendant laquelle l'outil est à l'arrêt ou lorsqu'il fonctionne au ralenti et la durée de mise en régime), doivent être spécifiées.

MISES EN GARDE GÉNÉRALES DE SÉCURITÉ PUISSANCE

Attention! Assurez-vous de lire toutes les consignes de sécurité, illustrations et spécifications fournies avec cet outil de puissance /machine. Le non-respect pourrait donc conduire à un choc électrique, un incendie ou des blessures graves.

Conservez tous les avertissements et les instructions pour référence ultérieure.

Le terme « Pouvoir / Machine » Utilisé dans les avertissements se rapporte à tous les outils /machines mues par la force et sans fil.

La sécurité au travail

La zone de travail bien éclairé et propre. Le désordre et un mauvais éclairage peuvent être des causes d'accidents.

Ne pas utiliser des outils électriques /machines dans un environnement à un risque accru d'explosion, contenant des liquides inflammables, de gaz ou de vapeurs. Puissance /Machine Ils génèrent des étincelles qui peuvent enflammer les poussières ou fumées.

Ne laissez pas les enfants ou d'autres personnes au lieu de travail. La perte de concentration peut entraîner une perte de contrôle.

Sécurité électrique

Brancher le cordon électrique doit correspondre à la prise de courant. Ne pas modifier la fiche de quelque façon. Ne pas utiliser de fiches d'adaptateur avec des outils électriques mis à la terre /machines. bouchon non modifié qui correspond à la prise réduit le risque de choc électrique.

Éviter tout contact avec des surfaces mises à la terre telles que les tuyaux, les radiateurs et les refroidisseurs. Mise à la terre du corps augmente le risque de choc électrique.

Ne pas exposer les outils électriques /machines au contact de l'humidité ou la pluie. L'eau et l'humidité qui pénètre à l'intérieur puissance /Machine augmente le risque de choc électrique.

Ne surchargez pas le cordon d'alimentation. Ne pas utiliser le câble d'alimentation pour porter, tirer ou de débrancher la prise de courant de la prise murale. Évitez que le cordon à la chaleur, l'huile, des arêtes vives et des pièces mobiles. Confusion ou endommager le cordon d'alimentation augmente le risque de choc électrique.

Si vous travaillez à l'extérieur, utilisez une rallonge destinée à une utilisation en extérieur. L'utilisation d'un cordon adapté à une utilisation en extérieur réduit le risque de choc électrique.

Dans le cas où l'utilisation d'outils électriques /machines dans un environnement humide est inévitable en tant que protection contre la tension d'alimentation doit être utilisée dispositif de courant résiduel (RCD). L'utilisation réduit le risque de RCD manilles électrocutions.

sécurité personnelle

Restez vigilant, regardez ce que vous faites preuve de bon sens lors de l'utilisation d'un outil électrique /machine. Ne pas utiliser les outils électriques /machine alors que vous êtes fatigué ou sous l'influence de l'alcool, de drogues ou de médicaments. Un moment d'inattention pendant l'utilisation peut entraîner des blessures graves.

Utiliser un équipement de protection individuelle. Toujours porter des lunettes de protection. L'utilisation d'équipements de protection individuelle, comme un masque anti-poussière, chaussures de sécurité antidérapantes, casques et protections auditives réduire le risque de blessures graves.

Éviter toute manipulation accidentelle. Assurez-vous que l'interrupteur électrique est en position « off » avant de se connecter au pouvoir et /machine ou de la batterie, ramasser ou transporter l'outil. Passation de pouvoir /Machine avec un doigt sur l'interrupteur ou de la puissance d'excitation /machine Lorsque l'interrupteur est en position « marche » peut entraîner des blessures graves.

Avant de mettre le pouvoir /machine Retirez toutes les clés et autres outils qui ont été utilisés pour son règlement. Touche gauche sur les éléments rotatifs des outils /machine peut entraîner des blessures graves.

Ne pas atteindre et penchez trop loin. Maintenir une bonne posture et de l'équilibre en tout temps. Cela permettra de faciliter le contrôle de prise de l'outil de puissance /machine en cas de situations imprévues pendant le fonctionnement.

Habiller en conséquence. Ne portez pas de vêtements plus souples ou des bijoux. Gardez vos cheveux et vêtements loin des pièces mobiles de l'outil /machine. Des vêtements amples, des bijoux ou des cheveux longs peuvent être pris dans les pièces mobiles.

Si les dispositifs sont conçus pour connecter l'extraction de la poussière ou l'accumulation de poussière, assurez-vous qu'ils sont connectés et correctement utilisés. L'utilisation de l'extraction de poussière réduit les risques de dangers dus aux poussières.

Ne laissez pas l'expérience acquise lors de l'utilisation fréquente d'un outil /machine conduit à la négligence et en ignorant les règles de sécurité. Opération négligente peut causer des blessures graves dans une fraction de seconde.

Utilisation et entretien de l'outil de puissance /machine

Ne surchargez pas le pouvoir /machine. Utiliser des outils électriques /machine pertinentes pour l'application sélectionnée. outil électrique approprié /machine fournir un meilleur et plus sûr le travail si elle est utilisée pour la charge prévue.

Ne pas utiliser les outils électriques /machine. Si un interrupteur électrique ne permet pas l'inclusion et l'exclusion. Outil /Machine ce qui ne peut être contrôlé à l'aide du bouton d'alimentation est dangereux et doit être réparé.

Déconnecter la fiche de la prise murale et / ou retirer la batterie, si elle est détachable de l'outil motorisé /machine avant d'ajuster, de changer les accessoires ou de ranger l'outil /machine. De telles mesures préventives permettront d'éviter une puissance de démarrage accidentelle /machine.

outil de magasin hors de portée des enfants, ne laissez pas les gens qui ne connaissent pas le pouvoir d'exploitation /machine ou ces instructions pour utiliser l'outil de puissance /machine. puissance /Machine Ils sont dangereux entre les mains des utilisateurs non formés.

Maintenir les outils électriques /machine et accessoires. outil de vérification /machine pour les confitures mésapparements ou des pièces mobiles, les pièces endommagées et d'autres conditions qui peuvent affecter le fonctionnement de puissance /machine. Les dommages doivent être réparés avant d'utiliser les outils électriques /machine. De nombreux accidents sont causés par des outils maintenus inappropriés /machine.

Maintenez vos outils affûtés et propres. Des outils correctement entretenus avec des arêtes vives est moins sujette au brouillage et il est plus facile à contrôler pendant le fonctionnement.

Utiliser des outils électriques /machine, Accessoires et outils insérés, etc. conformément à ces instructions, en tenant compte du type et des conditions de travail. L'utilisation d'outils pour le travail différent de celui qui a été conçu, peut entraîner une situation dangereuse.

La poignée et les surfaces de préhension, maintenir propre, sec et exempt d'huile et de graisse. poignées glissantes et surfaces de préhension ne permettent pas les outils commande et de contrôle en toute sécurité /machine dans des situations dangereuses.

Réparation

Réparation d'outils électriques /machine ne bénéficient des facilités, en utilisant uniquement des pièces de rechange d'origine. Cela permettra d'assurer la sécurité de l'outil approprié.

AVERTISSEMENTS DE SÉCURITÉ POUR LES SCIES À MOUVEMENT ALTERNATIF

Tenez l'outil électrique par ses surfaces de préhension isolées tout en effectuant des opérations où l'élément de coupe peut entrer en contact avec un câblage dissimulé ou son propre câble. Un élément de coupe qui entre en contact avec un fil sous tension peut entraîner la mise sous tension des parties métalliques exposées de l'outil électrique et causer un choc électrique à l'opérateur.

Utilisez des pinces ou d'autres moyens pratiques pour serrer et soutenir solidement les pièces à usiner sur une plate-forme stable. Tenez une pièce à la main ou la presser contre le corps la rend instable et peut entraîner une perte de contrôle.

MONTAGE DES ÉLÉMENTS DE L'ÉQUIPEMENT

ATTENTION ! L'assemblage de l'appareil n'est autorisé que lorsque la tension d'alimentation est coupée. Débranchez la fiche de la prise de courant.

La scie sauteuse est livrée complète. Après avoir ouvert l'emballage d'usine, vérifiez que tous les éléments de l'équipement ont été emballés.

Installez le raccord d'extraction de poussière comme indiqué sur l'illustration (II). Un raccord correctement installé ne peut être retirée qu'en appuyant sur le loquet et en faisant glisser le raccord hors du socle. La sortie du raccord doit être reliée à un système d'extraction de poussière qui n'est pas fourni avec la scie sauteuse.

PRÉPARATION AVANT L'UTILISATION

Attention ! Toutes les activités liées au montage et au remplacement de la lame, au réglage et à l'entretien de l'outil électrique doivent être effectuées avec l'alimentation électrique de l'outil coupée, donc, avant de procéder à ces activités : Débranchez la fiche de la prise de courant !

Extraction de poussière

Un ventilateur monté dans le moteur génère un courant d'air qui peut être utilisé pour souffler la poussière générée pendant le travail. Cette fonction peut être utilisée lorsqu'il n'est pas possible de connecter l'outil à un système externe d'extraction de poussière. Le souffle d'air à l'avant de l'outil permet d'évacuer la poussière sous la lame, ce qui facilite la coupe. Un interrupteur situé sur le côté du boîtier permet d'activer le flux d'air (III). Pour activer le souffle d'air à partir de l'avant de l'outil, mettez la gâchette de l'interrupteur en position « on - I » (marche).

Le souffle d'air à l'arrière de l'outil permet d'aspirer les poussières par le biais d'un système d'extraction externe qui doit être raccordé à la connexion située à l'arrière de l'outil. En cas d'utilisation d'un système d'extraction de poussière externe, référez-vous aux informations fournies avec celui-ci.

Attention ! Si un système externe d'extraction de poussière est utilisé, ne mettez pas en marche le souffle d'air à l'avant de l'outil. Avant de travailler avec le système d'extraction de poussière branché, assurez-vous que l'interrupteur de souffle d'air est en position d'arrêt - O.

Il est recommandé d'utiliser l'extraction des poussières dans la mesure du possible, afin de réduire la poussière sur le lieu de travail et de le rendre plus sûr.

Montage et remplacement des lames (IV)

Vérifiez que la lame montée n'est pas endommagée, fissurée, que les dents de coupe ne sont pas cassées, etc. Si des dommages sont constatés, remplacer la lame par une neuve.

Une lame pour découper le bois est fournie avec la scie sauteuse. La lame doit être montée avec les dents tournées vers l'avant. La lame doit être placée dans la fente de la broche de telle sorte qu'elle s'appuie contre l'encoche du rouleau avec son dos.

Attention ! La lame doit être montée en portant les gants de protection. Cela réduira le risque de blessure.

Soulevez le protecteur de la lame.

Tournez la pince de la broche et insérez le porte-lame dans la fente de la broche. Tournez la pince dans le sens inverse et vérifiez

que la lame est correctement serrée : la pince est revenue dans sa position initiale, la lame ne peut pas être retirée de la broche. Abaissez le protecteur de la lame.

Le démontage de la lame doit être effectué dans l'ordre inverse.

Réglage d'oscillation de la lame (V)

La scie sauteuse dispose d'une commande d'oscillation de lame à plusieurs niveaux. Le réglage est possible à l'aide d'un levier. Plus le réglage numérique est bas, plus les oscillations de la lame sont faibles. Lorsque le réglage est sur « 0 », les oscillations de la lame sont désactivées.

Les oscillations de la lame facilitent la coupe et le degré d'oscillation doit être choisi expérimentalement, par exemple en coupant les déchets. Cependant, suivez les instructions ci-dessous :

- afin d'obtenir le bord le plus lisse possible du trait de scie, il faut régler le degré d'oscillation le plus bas possible, voire l'arrêter,
- lors de la découpe de matériaux courbes, l'oscillation doit être désactivée,
- lors de la découpe de matériaux minces (par ex. tôles), les oscillations doivent être désactivées,
- pour couper des matériaux durs (acier, aluminium, etc.), réglez la vitesse d'oscillation à un niveau bas, voire arrêtez-la,
- lors de la coupe de matériaux moyennement durs (par exemple le bois), réglez la vitesse d'oscillation à un niveau entre I et III,
- lors de la découpe de matériaux doux, réglez la vitesse d'oscillation maximale.

Réglage de la vitesse de la lame (VI)

La scie sauteuse possède un potentiomètre qui vous permet de régler la vitesse de rotation de la lame. En tournant l'anneau du potentiomètre, il est possible de sélectionner la vitesse de rotation de la lame adaptée à la tâche. Plus le réglage numérique est bas, plus la vitesse de la lame est faible. La vitesse doit être choisie expérimentalement, par exemple en coupant à travers les déchets. Une vitesse plus faible doit être utilisée pour la découpe des matières plastiques ou de l'aluminium. Il faut également ralentir si la lame se coince pendant la coupe.

Réglage de l'angle de coupe (VII)

La scie sauteuse peut régler l'angle de coupe de 0 à 45 degrés et l'inclinaison peut être réglée à gauche et à droite. Si nécessaire, le raccord d'extraction de poussière doit être retiré avant le réglage. Desserrez les vis qui fixent le socle de la scie sauteuse, mais ne les retirez pas complètement. Ensuite, déplacez le socle vers l'arrière ou l'avant et inclinez-le pour régler l'angle de coupe souhaité. Le socle peut comporter des ergots ou une échelle pour faciliter le réglage des angles de coupe les plus courants. Une fois réglé, serrez les vis du socle et assurez-vous que le socle ne change pas automatiquement l'angle de réglage pendant le fonctionnement.

Retrait de la plaquette du socle (VIII)

L'outil est équipé d'une plaquette du socle en plastique qui est fixé au socle de la scie sauteuse. La plaquette est conçue pour réduire le risque de rayer les surfaces délicates (par exemple, le stratifié) pendant la découpe. Si les surfaces à découper ne nécessitent pas l'utilisation de la plaquette, celle-ci doit être retirée. Pour retirer la plaquette, tirez sur les ergots de retenue à l'arrière de la plaquette jusqu'à ce que l'arrière de la plaquette se détache, puis faites glisser l'avant de la plaquette hors du socle de la scie sauteuse. Le remontage de la plaquette doit être effectué dans l'ordre inverse du démontage.

Montage du guide (IX)

Pour les coupes droites, utiliser un guide pour guider la scie sauteuse le long du bord du matériau à couper. Lors d'une coupe en ligne droite, évitez de guider la scie sauteuse avec vos seules mains et utilisez un guide ou d'autres dispositifs pour guider l'outil dans la mesure du possible.

Glissez le guide dans les fentes du socle et verrouillez sa position à l'aide des vis de fixation. Insérez toujours le guide dans les deux fentes du socle, c'est la seule façon de garantir que le pied du guide est parallèle au socle de la scie sauteuse.

UTILISATION DE L'APPAREIL

Assurez-vous que le protecteur de la lame est correctement monté et abaissé avant de commencer le travail. Portez des lunettes de protection, des protections auditives et des gants de travail. Fixez la pièce à travailler sur un poste de travail, par exemple au moyen de pinces de serrage, d'étau, etc. Ne tenez jamais le matériau à découper uniquement avec les mains ou d'autres parties du corps. Lors de la découpe, maintenez le matériau sur les bords et près de la ligne de coupe. Les pieds d'appui doivent être placés des deux côtés de la ligne de coupe afin que la lame ne se bloque pas dans le trait de scie lors du sciage. Lors de la découpe, le socle doit reposer avec toute sa surface contre le matériau à découper. Raccordez le système d'extraction de poussière à la sortie du raccord d'extraction de poussière.

Mise en marche et arrêt de la scie sauteuse

Sur le lieu de travail, veillez à ce que le sol soit uniforme, stable et exempt de saleté.

Adoptez une position ferme et stable.

Saisissez l'outil par la poignée. Ne posez pas les pièces en mouvement de l'outil contre un objet.

Appuyez sur la gâchette de l'interrupteur avec votre doigt et maintenez-le enfoncé. Vérifiez que la lame se déplace librement et que l'outil ne s'engendre pas dans des vibrations suspectes ou excessives. Qu'il n'y ait pas de fumée ou d'odeur suspecte. Si vous constatez un écart par rapport au fonctionnement correct, éteignez la scie sauteuse, débranchez la fiche de l'alimentation électrique et apportez-le à un centre de réparation agréé.

La gâchette de l'interrupteur est équipée d'un dispositif de verrouillage qui peut être utilisé lors d'une coupe prolongée. Lorsque la gâchette de l'interrupteur est enfoncée, déplacez le bouton de verrouillage vers la gauche ou vers la droite. Le verrouillage est débloqué lorsque l'on appuie sur la gâchette de l'interrupteur.

L'outil s'éteint lorsque l'appui sur la gâchette de l'interrupteur est relâché. La lame bouge encore pendant un certain temps après avoir été éteinte.

Coupe en ligne droite

Avant de commencer à couper, il est conseillé de marquer la ligne de coupe sur le matériau à l'aide d'un crayon, par exemple. Il est également important de s'assurer que le matériau à découper ne contient pas d'éléments de dureté différente. Par exemple, le bois à couper ne doit pas contenir de clous, d'agrafes ou d'autres pièces métalliques. Il faut également éviter les fils électriques qui peuvent être cachés dans le matériau à découper.

Appuyez l'avant du socle de l'outil contre le matériau à découper afin que la lame ne le touche pas.

Mettez l'outil en marche et laissez la lame atteindre la vitesse de réglage maximale.

Commencez à couper en guidant la scie sauteuse des deux mains. Lors de la découpe, appuyez la scie sauteuse contre le support et, en même temps, guidez-la le long de la ligne de découpe d'un mouvement régulier. Utilisez la quantité minimale de pression qui permet un fonctionnement correct. Évitez d'incliner la scie sauteuse, de frapper le matériau à couper avec la lame et de changer la direction de la coupe. Le non-respect de ces instructions peut entraîner le coinçage de la lame dans le matériau à couper, l'endommagement ou la destruction (casse) de la lame ou du matériau à découper, ainsi que l'endommagement de la scie sauteuse elle-même.

Lors de la découpe de métaux durs, par exemple de l'acier, il faut faire des pauses fréquentes pour refroidir la lame.

Coupe en ligne courbée

Suivez toutes les recommandations comme pour une coupe droite, mais utilisez des lames adaptées à la coupe de courbes. Elles ont une lame plus étroite que les lames conçues pour la coupe droite et facilitent la coupe des courbes.

Lors de la découpe de trous, marquez la forme du trou à découper, puis percez un trou d'un diamètre supérieur à la largeur de la lame au bord du trou. La paroi du trou percé doit être en contact avec la ligne du trou marqué à découper. Insérez la lame de la scie sauteuse dans le trou et commencez à couper.

Remarques supplémentaires

Ne surchargez pas l'outil, la température de la surface extérieure ne doit jamais dépasser 60 °C.

Une fois le travail terminé, éteignez la scie sauteuse, retirez la fiche de la prise de courant et procédez à l'entretien et au contrôle visuel. Attention ! Spécifiez des mesures de sécurité pour protéger l'opérateur qui sont basées sur une évaluation de l'exposition dans les conditions réelles d'utilisation (y compris toutes les parties du cycle de travail, comme le temps où l'outil est éteint ou le temps de marche au ralenti et le temps d'activation).

ENTRETIEN ET INSPECTIONS

ATTENTION ! Avant d'effectuer des opérations de réglage, d'entretien ou de maintenance, débranchez l'outil de la prise de courant. À la fin des travaux, vérifiez l'état technique de l'outil électrique en inspectant l'état extérieur et en évaluant : le corps, la poignée, le câble électrique et la fiche ainsi que sa liaison flexible, le fonctionnement de la gâchette de l'interrupteur, le libre passage par les ouvertures de ventilation, les étincelles des brosses, le niveau sonore des roulements et la transmission du mouvement, le démarrage et l'uniformité du fonctionnement. Pendant la période de garantie, l'utilisateur n'est pas autorisé à démonter l'outil électrique ou à remplacer des composants, sinon cela entraînera la perte des droits à la garantie. Toute anomalie observée lors de l'inspection ou en cours d'utilisation est un signal de réparation auprès du centre de service agréé par le fabricant. Après avoir fini les travaux, le boîtier, les ouvertures de ventilation, les interrupteurs, la poignée supplémentaire et les protecteurs doivent être nettoyés, par exemple avec un jet d'air (d'une pression inférieure à 0,3 MPa), une brosse ou un chiffon sec sans utiliser de produits chimiques ou de liquides de nettoyage. Nettoyez les outils et les poignées avec un chiffon sec et propre.

CARATTERISTICA DELL'UTENSILE

Il seghetto alternativo è un utensile elettrico progettato per tagliare superfici in legno e a base di legno, pannelli in polietilene o polipropilene e metalli teneri, utilizzando lame opportunamente selezionate per il tipo di materiale. Questo utensile consente di tagliare facilmente i pezzi con un angolo di taglio regolabile. Il funzionamento corretto, affidabile e sicuro di questo utensile dipende dal suo buon utilizzo e pertanto:

Prima di iniziare i lavori con questo utensile leggere il presente manuale d'uso per intero e conservarlo.

Il fornitore declina ogni responsabilità per tutti i danni e le lesioni derivanti dall'utilizzo improprio dell'utensile, dalla mancata osservanza delle norme di sicurezza e delle raccomandazioni contenute nel presente manuale. L'uso dell'utensile per scopi diversi da quelli per i quali è stato concepito, comporta inoltre l'annullamento dei diritti dell'utente per la garanzia.

ACCESSORI

L'imballaggio di fabbrica deve contenere:

- un seghetto alternativo
- una barra guida
- una lama
- un raccordo di aspirazione della polvere

PARAMETRI TECNICI

Parametro	Unità di misura	Valore
Numero di catalogo		YT-82267
Tensione di rete	[V~]	230 – 240
Frequenza	[Hz]	50
Potenza nominale	[W]	750
Giri	[min ⁻¹]	600 – 2800
Classe di isolamento		II
Spessore di taglio max		
- legno	[mm]	150
- metalli morbidi	[mm]	10
Peso	[kg]	3,15
Livello di rumore:		
- pressione sonora $L_{pA} \pm K_{pA}$	[dB(A)]	89,0 ± 3,0
- potenza sonora $L_{wA} \pm K_{wA}$	[dB(A)]	100,0 ± 3,0
Livello di vibrazione $a_{hV} \pm K$ (taglio del legno / del metallo)	[m/s ²]	8,87 ± 1,5 / 5,51 ± 1,5
Grado di protezione		IP20

Il valore di emissione sonora dichiarato è stato misurato con il metodo di prova standard e può essere utilizzato per confrontare un utensile con un altro. Il valore di emissione sonora dichiarato può essere utilizzato nella valutazione iniziale dell'esposizione. Il valore delle vibrazioni totale dichiarato è stato misurato con il metodo di prova standard e può essere utilizzato per confrontare un utensile con un altro. Il valore delle vibrazioni totale dichiarato può essere utilizzato nella valutazione iniziale dell'esposizione. **Attenzione!** Le emissioni di vibrazioni durante l'utilizzo dell'utensile possono differire dal valore dichiarato, a seconda del modo in cui l'utensile viene utilizzato.

Attenzione! Devono essere specificate le misure di sicurezza per la protezione dell'operatore che si basano su una valutazione dell'esposizione nelle condizioni d'uso reali (comprese tutte le parti del ciclo di lavoro, come per esempio il tempo di inattività dell'utensile o di funzionamento al minimo e il tempo di attivazione).

AVVERTENZE GENERALI SULLA SICUREZZA DEGLI ELETTROUTENSILI

Avvertenza! Leggere tutte le avvertenze di sicurezza, le illustrazioni e le specifiche fornite con l'elettro utensile / macchina. La loro inosservanza può comportare scosse elettriche, incendio o lesioni gravi al corpo.

Osservare tutte le avvertenze e le istruzioni per un lettura futura.

Il termine „elettro utensile / macchina” utilizzato nelle avvertenze si riferisce a tutti gli utensili / macchine ad azionamento elettrico sia quelli cablati che senza filo.

Sicurezza della postazione di lavoro

Il posto di lavoro deve essere mantenuto pulito e ben illuminato. Il disordine e la scarsa illuminazione possono essere cause di incidenti.

Non utilizzare gli elettrotensili / macchine in un ambiente a rischio di esplosione, contenente liquidi infiammabili, gas o vapori. Gli elettrotensili / macchina generano scintille che possono infiammare polvere o vapori.

Non permettere l'accesso ai bambini ed i terzi alla postazione di lavoro. La perdita di concentrazione può provocare la perdita di controllo.

Sicurezza elettrica

La spina del cavo elettrico deve essere adatta alla presa di rete. Non modificare la spina in qualsiasi modo. Non utilizzare nessun tipo di adattatori con elettrotensili messe / macchine a terra. Una spina non sottoposta alle modifiche riduce il rischio di scosse elettriche.

Evitare il contatto con superfici messe a terra tipo tubi, termosifoni e frigoriferi. La messa a terra del corpo aumenta il rischio di scosse elettriche.

Non esporre gli elettrotensili / macchine a contatto con le precipitazioni atmosferiche o l'umidità. L'acqua e l'umidità che penetra all'interno dell'elettrotensile / macchina aumenta il rischio di scosse elettriche.

Non sovraccaricare il cavo di alimentazione. Non utilizzare il cavo di alimentazione per portare, collegare e scollegare la spina dalla presa di rete. Evitare il contatto del cavo di alimentazione con il calore, olio, spigoli vivi e parti in movimento. I danneggiamenti al cavo di alimentazione o il suo attorcigliamento aumentano il rischio di scosse elettriche.

Lavorando fuori dagli spazi chiusi, è necessario utilizzare le prolunghere adatte all'utilizzo fuori degli spazi chiusi. L'uso di una prolunga adatta all'uso esterno riduce il rischio di scosse elettriche.

Se è inevitabile l'uso di un elettrotensile o di / macchine in un ambiente umido, utilizzare un dispositivo di protezione dai correnti di guasto (RCD) come protezione dall'alimentazione. L'uso di un RCD riduce il rischio di scosse elettriche.

Sicurezza personale

Restare attenti, prestare attenzione a ciò che si sta facendo e usare il buon senso quando si utilizza l'elettrotensile / macchina. Non utilizzare l'elettrotensile / macchina quando si è stanchi o sotto l'effetto di droghe, alcool o farmaci. Anche un momento di disattenzione sul posto di lavoro può causare gravi lesioni personali

Usare i dispositivi di protezione individuale. Indossare sempre una protezione per gli occhi. L'uso di dispositivi di protezione individuale come maschere antipolvere, calzature di sicurezza antiscivolo, caschi e dispositivi di protezione dell'udito riduce il rischio di gravi lesioni personali.

Evitare l'avviamento accidentale. Assicurarsi che l'interruttore elettrico sia in posizione "disinserito" prima di collegare l'alimentazione e/o la batteria, sollevare o spostare l'apparecchiatura. Spostando l'utensile/la macchina con il dito sull'interruttore o accendendo l'utensile/la macchina quando l'interruttore è in posizione „on” si possono causare lesioni gravi.

Prima di accendere l'elettrotensile / macchina, rimuovere tutte le chiavi e gli altri utensili utilizzati per regolare l'elettrotensile stesso. Una chiave lasciata sulle parti rotanti dell'utensile/macchina può causare lesioni gravi.

Non sporgetevi troppo e non appoggiatevi troppo. Mantenere sempre una buona postura e un buon equilibrio. In questo modo sarà più facile controllare l'elettrotensile / macchina in caso di situazioni operative impreviste.

Vestire correttamente. Non indossare gioielli e abbigliamento largo. Tenere i capelli e gli indumenti lontani dalle parti in movimento dell'elettrotensile / macchina. Gli indumenti larghi, i gioielli o i capelli lunghi possono rimanere impigliati nelle parti in movimento.

Se l'apparecchiatura è progettata per essere collegata a un sistema di aspirazione o raccolta polvere, assicurarsi che sia collegata e utilizzata correttamente. L'uso dell'aspirazione della polvere riduce il rischio di pericoli legati alla polvere.

Non lasciare che l'esperienza acquisita con l'uso frequente dell'utensile/macchina provochi disattenzione e disprezzo per la sicurezza. Un funzionamento spensierato può causare gravi lesioni in un secondo.

Uso e cura dell'elettrotensile e della macchina

Non sovraccaricare l'elettrotensile / macchina. Utilizzare l'apparecchiatura/ macchina più adatta alla propria applicazione. L'elettrotensile o la macchina giusti garantiscono un funzionamento migliore e più sicuro quando vengono utilizzati per il carico progettato.

Non utilizzare l'apparecchiatura / macchina se l'interruttore di alimentazione non lo accende e lo spegne. Lo strumento / macchina che non può essere controllato con l'interruttore è pericoloso e deve essere trasmesso alla riparazione.

Scollegare la spina dalla presa di corrente e/o la batteria se è staccabile dall'utensile/macchina prima di regolare, sostituire gli accessori o riporre l'utensile/macchina. Tali misure preventive eviteranno l'accensione accidentale dell'elettrotensile / macchina.

Tenere l'utensile fuori dalla portata dei bambini, evitare che persone che non hanno familiarità con l'apparecchio / macchina o con queste istruzioni per l'uso lo facciano. Gli elettrotensili / macchine sono pericolosi nelle mani di utenti non addestrati.

Manutenzione di elettrotensili / macchine e accessori. Controllare che l'elettrotensile / macchina non presenti disallineamenti o inceppamenti delle parti mobili, danni alle parti o qualsiasi altra condizione che possa influire sul funzionamento dell'elettrotensile / macchina. I danni devono essere riparati prima dell'uso dell'elettrotensile / macchina. Molti incidenti sono causati da utensili / macchine sottoposti a manutenzione impropria.

Gli utensili taglienti devono essere tenuti puliti e affilati. Gli utensili da taglio con spigoli vivi sottoposti a corretta manutenzio-

ne sono meno soggetti a inceppamenti e più facili da controllare durante il funzionamento.

Utilizzare elettrotensili / macchine, accessori e inserire utensili, ecc. in base alle presenti istruzioni, tenendo conto del tipo di lavoro e delle condizioni di funzionamento. L'uso di utensili per lavori diversi da quelli specificati può provocare situazioni di pericolo.

Mantenere le impugnature e le superfici di presa asciutte, pulite e prive di oli e grassi. Le impugnature scivolose e le superfici di presa non consentono un funzionamento e un monitoraggio sicuri dell'utensile/macchina in situazioni pericolose.

Riparazioni

Riparare l'elettrotensile / macchina solo presso le officine autorizzate, utilizzando solo ricambi originali. In tal modo verrà garantita la sicurezza di lavoro con l'elettrotensile.

AVVERTENZE DI SICUREZZA PER LE SEGHE ALTERNATIVE

Tenere l'utensile elettrico per le sue superfici di presa isolate durante le operazioni in cui l'elemento di taglio può venire a contatto con il cablaggio nascosto o con il proprio cavo. Un elemento di taglio che entra in contatto con un filo sotto tensione può causare la tensione delle parti metalliche esposte dell'utensile elettrico e può causare scosse elettriche all'operatore. **Utilizzare morsetti o altri mezzi pratici per fissare e sostenere in modo sicuro i pezzi da lavorare su una piattaforma stabile.** Tenere il pezzo da lavorare a mano o premuto contro il proprio corpo lo rende instabile e può portare ad una perdita di controllo.

INSTALLAZIONE DI ACCESSORI

ATTENZIONE! Gli accessori possono essere installati solo quando la tensione di alimentazione è scollegata. Togliere la spina dalla presa di corrente.

Il seghetto viene fornito completo. Dopo aver aperto l'imballaggio di fabbrica, controllare che tutti gli elementi dell'utensile siano stati inseriti nell'imballaggio.

Installare il raccordo di aspirazione della polvere come indicato nella figura (II). Un raccordo installato correttamente può essere rimosso solo premendo il fermo e facendo scivolare il raccordo fuori dalla suola. L'uscita del raccordo deve essere collegata a un impianto di aspirazione della polvere non fornito con il seghetto alternativo.

PREPARAZIONE PER L'UTILIZZO

Attenzione! Tutte le operazioni relative all'installazione e sostituzione della lama, alla regolazione e manutenzione dell'utensile elettrico devono essere eseguite a tensione di alimentazione dell'utensile disinserita, perciò prima di procedere a queste operazioni: Togliere la spina dalla presa di corrente!

Scarico / aspirazione della polvere

Una ventola installata nel motore genera un flusso d'aria che può essere utilizzato per soffiare via la polvere prodotta durante il lavoro. Questa funzione può essere utilizzata quando non è possibile collegare l'utensile a un impianto di aspirazione della polvere esterno. Il getto d'aria nella parte anteriore dell'utensile consente di eliminare la polvere da sotto la lama, facilitando il taglio. Il pulsante di accensione situato sul lato dell'alloggiamento permette di attivare il flusso d'aria (III). Per attivare il getto d'aria dalla parte anteriore dell'utensile, spostare il pulsante in posizione di accensione – I.

Il getto d'aria sul retro dell'utensile consente l'aspirazione della polvere tramite un impianto di aspirazione della polvere esterno, che deve essere collegato al raccordo sul retro dell'utensile. Se si utilizza un impianto di aspirazione della polvere esterno, fare riferimento alle informazioni fornite con esso.

Attenzione! Se si utilizza un sistema di aspirazione della polvere esterno, non attivare il getto d'aria nella parte anteriore dell'utensile. Prima di lavorare con l'impianto di aspirazione della polvere collegato, assicurarsi che l'interruttore del getto d'aria sia in posizione di spegnimento – O.

Si raccomanda di utilizzare l'aspirazione della polvere ove possibile, per ridurre la quantità di polvere sul posto di lavoro e renderlo più sicuro.

Montaggio e sostituzione della lama (IV)

Controllare che la lama montata non sia danneggiata e non presenti crepe, che i denti non siano rotti ecc. Se si riscontrano danni, sostituire la lama con una nuova.

Con il seghetto alternativo viene fornita una lama per il taglio del legno. La lama deve essere installata con i denti rivolti in avanti. La lama deve essere posizionata nella fessura del mandrino in modo che sia appoggiata all'intaglio nel rotolo con il dorso.

Attenzione! L'installazione della lama deve essere eseguita indossando guanti protettivi. In questo modo si riduce il rischio di lesioni. Sollevare la protezione della lama.

Ruotare il morsetto del mandrino e inserire il portalama nel supporto del mandrino. Ruotare il morsetto nella direzione opposta e assicurarsi che la lama sia correttamente bloccata, ovvero il morsetto sia tornato nella sua posizione originale e la lama non possa essere rimossa dal mandrino.

Abbassare la protezione della lama.

La lama deve essere smontata in ordine inverso.

Impostazione dell'oscillazione della lama (V)

Il seghetto è munito della regolazione dell'oscillazione della lama a più livelli. La regolazione è possibile con una leva. Più basso è il valore numerico della regolazione, più basse sono le oscillazioni della lama. Con l'impostazione su "0", le oscillazioni della lama vengono disattivate.

Le oscillazioni della lama facilitano il taglio e il livello di oscillazioni dovrebbe essere scelto sperimentalmente, ad esempio tagliando il materiale di scarto. Tuttavia, occorre seguire le istruzioni riportate di seguito:

- al fine di ottenere il bordo più liscio possibile del ritaglio, deve essere impostato o addirittura disattivato il grado di oscillazione più basso possibile,
- quando si taglia il materiale lungo la linea curva, le oscillazioni devono essere disattivate,
- quando si tagliano materiali sottili (ad esempio un foglio di lamiera), le oscillazioni devono essere disattivate,
- quando si tagliano materiali duri (ad esempio l'acciaio, l'alluminio), impostare un livello di oscillazioni basso o addirittura disattivare le oscillazioni,
- quando si tagliano materiali di media durezza (ad esempio il legno), il livello di oscillazioni deve essere impostato tra I e III,
- quando si tagliano materiali morbidi, impostare il livello massimo di oscillazioni.

Regolazione della velocità della lama (VI)

Il seghetto è dotato di un potenziometro che permette di regolare la velocità della lama. Ruotando l'anello del potenziometro, è possibile selezionare la velocità corretta della lama per la lavorazione desiderata. Più basso è il valore numerico dell'impostazione, più bassa è la velocità della lama. La velocità dovrebbe essere scelta sperimentalmente, ad esempio tagliando il materiale di scarto. Per il taglio di plastica o alluminio si dovrebbe utilizzare una velocità inferiore. Si dovrebbe anche diminuire la velocità, se la lama si inceppa durante il taglio.

Impostazione dell'angolo di taglio (VII)

Il seghetto può regolare l'angolo di taglio da 0 a 45 gradi e l'inclinazione può essere regolata sia a sinistra che a destra. Se necessario, prima della regolazione è necessario rimuovere il raccordo di aspirazione della polvere. Allentare le viti che fissano la suola del seghetto, ma non rimuoverle completamente. Quindi spostare la suola in avanti o indietro e inclinarla per impostare l'angolo di taglio desiderato. La suola può essere dotata di clip o di una scala che facilitano l'impostazione di angoli di taglio più comuni. Una volta le impostazioni effettuate, serrare le viti della suola e assicurarsi che la suola non cambi automaticamente l'angolo impostato durante il funzionamento.

Rimozione della copertura della suola (VIII)

L'utensile è dotato di una copertura in plastica fissata alla suola del seghetto. La copertura è progettata per ridurre il rischio di graffiare le superfici delicate (ad esempio superfici laminati) durante il taglio. Se le superfici da tagliare non richiedono di lavorare con la copertura protettiva, quest'ultima deve essere rimossa. Per rimuovere la copertura, tirare indietro i clip di fissaggio sul retro della copertura fino a quando la parte posteriore della copertura non sia allentata, quindi far scorrere la parte anteriore della copertura fuori dalla suola del seghetto alternativo. Il rimontaggio della copertura deve essere eseguito nell'ordine inverso rispetto all'assemblaggio.

Installazione della barra guida (IX)

Per i tagli rettilinei, utilizzare una barra guida che permette di guidare il seghetto lungo il bordo del materiale da tagliare. Per i tagli rettilinei, evitare di usare solo le mani per guidare il seghetto e utilizzare una barra guida o altri strumenti, ove possibile, per facilitare la manipolazione dell'utensile.

Inserire la barra guida nelle fessure della suola e fissarla in posizione con viti di fissaggio. Far scorrere sempre la barra guida in entrambe le fessure della suola, solo allora la base della barra guida sarà parallela alla suola del seghetto.

UTILIZZO DELL'UTENSILE

Prima di iniziare il lavoro assicurarsi che la protezione della lama sia montata correttamente e sia abbassata. Indossare occhiali protettivi, protezioni uditive e guanti da lavoro. Fissare il pezzo da lavorare al piano di lavoro, ad esempio tramite morsetti, morse ecc. Non afferrare mai il materiale da tagliare solo con le mani o con le altre parti del corpo. Durante il taglio, sostenere il materiale alle sue estremità e vicino alla linea di taglio. Gli elementi di appoggio devono essere posizionati su entrambi i lati della linea di taglio, in modo che la lama non si blocchi durante il taglio. Durante il taglio, la suola deve poggiare con l'intera superficie contro il materiale da tagliare. Collegare un impianto di aspirazione della polvere all'uscita del raccordo di aspirazione della polvere.

Accensione e spegnimento del seghetto alternativo

Sul posto di lavoro, assicurarsi che il supporto sia piano, stabile e privo di sporcizia.

Assumere una posizione ferma e stabile.

Afferrare l'utensile per l'impugnatura. Non appoggiare gli elementi di lavoro dell'utensile contro oggetti o strutture.

Premere il pulsante di accensione con il dito e tenerlo premuto. Controllare che la lama si muova liberamente e che le vibrazioni dell'utensile non siano sospette o eccessive, Controllare che non ci sia fumo o odore sospetto. Se si nota una qualsiasi deviazione dal funzionamento corretto, spegnere il seghetto, scollegare la batteria e portare l'utensile presso un centro di riparazione autorizzato.

Il pulsante di accensione è dotato di un dispositivo di blocco che può essere utilizzato durante il taglio prolungato. Con pulsante di accensione premuto, spostare il blocco a sinistra o a destra. Il blocco si rilancia premendo il pulsante di accensione.

L'utensile si spegne se il pulsante di accensione viene sbloccato e rilasciato. Una volta l'utensile spento, la lama può ancora muoversi per qualche tempo.

Tagli rettilinei

Prima di iniziare a tagliare, è consigliabile segnare la linea di taglio sul materiale, ad esempio con una matita. È inoltre importante assicurarsi che il materiale da tagliare non contenga elementi di diversa durezza. Ad esempio, il legno da tagliare non deve contenere chiodi, graffette o altre parti metalliche. Si devono evitare anche fili elettrici che possono essere nascosti nel materiale da tagliare.

Appoggiare la parte anteriore della suola dell'utensile contro il materiale da tagliare in modo che la lama non lo tocchi.

Accendere l'utensile e lasciare che la lama raggiunga la velocità massima impostata.

Iniziare a tagliare guidando il seghetto con entrambe le mani. Durante il taglio, premere il seghetto contro il supporto e allo stesso tempo guidarlo lungo la linea di taglio con un movimento fluido. Utilizzare la pressione minima che consente un funzionamento corretto. Evitare di inclinare il seghetto, di colpire il materiale da tagliare con la lama e di cambiare la direzione del taglio. La mancata osservanza di queste istruzioni può causare l'inceppamento della lama nel materiale da tagliare, il danneggiamento o la distruzione (la rottura) della lama o del materiale da tagliare, nonché il danneggiamento del seghetto stesso.

Quando si tagliano metalli duri, ad esempio l'acciaio, è necessario fare frequenti pause per raffreddare la lama.

Tagli curvi

Seguire tutte le raccomandazioni come per i tagli rettilinei, ma utilizzare lame adatte ai tagli curvi. Queste ultime sono più strette rispetto alle lame progettate per i tagli rettilinei e facilitano i tagli curvi.

Quando si eseguono i fori, segnare la forma del foro da praticare e quindi sul bordo del foro effettuare un foro di diametro superiore alla larghezza della lama. La parete del foro tagliato deve essere a contatto con la linea del foro segnato da praticare. Inserire la lama del seghetto alternativo nel foro e iniziare a tagliare.

Note complementari

Non sovraccaricare l'utensile – la temperatura delle superfici esterne non deve mai superare i 60°C.

Al termine del lavoro, spegnere il seghetto, togliere la spina dalla presa di corrente ed effettuare la manutenzione e l'ispezione visiva. Attenzione! Devono essere specificate le misure di sicurezza per la protezione dell'operatore che si basano su una valutazione dell'esposizione nelle condizioni d'utilizzo reali (comprese tutte le parti del ciclo di lavoro, come per esempio il tempo di inattività dell'utensile o di funzionamento al minimo e il tempo di attivazione).

MANUTENZIONE E RIESAMI

ATTENZIONE! Prima di eseguire qualsiasi operazione di regolazione, manutenzione o riparazione, scollegare il cavo di alimentazione dell'utensile dalla presa di corrente. Al termine dei lavori, verificare le condizioni tecniche dell'utensile elettrico mediante ispezione e valutazione esterna del corpo e dell'impugnatura, del cavo elettrico con spina e flessibile, del funzionamento dell'interruttore elettrico, della permeabilità delle fessure di ventilazione, della formazione delle scintille dalle spazzole, del livello di rumorosità dei cuscinetti e degli ingranaggi, della messa in funzione e della scorrevolezza del funzionamento. Durante il periodo di garanzia, l'utente non è autorizzato a installare utensili elettrici supplementari né a sostituire alcun componente o elemento, in quanto ciò comporta la perdita dei diritti di garanzia. Eventuali irregolarità riscontrate durante l'ispezione o il funzionamento segnalano la necessità di far riparare l'utensile in un punto di assistenza autorizzato del produttore. Al termine dei lavori, l'alloggiamento, le fessure di ventilazione, gli interruttori, l'impugnatura supplementare e le protezioni devono essere puliti, ad esempio con un getto d'aria (pressione non superiore a 0,3 MPa), una spazzola o un panno asciutto senza l'uso di prodotti chimici o di liquidi per la pulizia. Pulire gli utensili e le impugnature con un panno asciutto e pulito.

KENMERKEN VAN HET GEREEDSCHAP

De decoupeerzaag is een elektrisch gereedschap dat ontworpen is voor het zagen van houten en op hout gebaseerde oppervlakken, polyethyleen of polypropyleen panelen en zachte metalen, met behulp van zaagbladen die goed geselecteerd zijn voor het type materiaal. Het gereedschap maakt het eenvoudig snijden van werkstukken mogelijk met een instelbare slijhoek. De juiste, betrouwbare en veilige werking van het gereedschap hangt af van de juiste bediening, daarom:

Lees voordat u met het gereedschap gaat werken de volledige handleiding door en bewaar deze.

De leverancier is niet aansprakelijk voor schade en verwondingen die voortvloeien uit het niet naleven van de veiligheidsvoorschriften en aanbevelingen in deze handleiding. Bij verkeerd gebruik van het gereedschap vervallen ook de garantie- en garantierechten van de gebruiker.

UITRUSTING

Moeten in de fabrieksverpakking zitten:

- decoupeerzaag
- geleidingsrail
- zaagblad
- stofafzuigaansluiting

TECHNISCHE PARAMETERS

Parameter	Meeteenheid	Waarde
Catalogusnummer		YT-82267
Netspanning	[V~]	230 - 240
Frequentie	[Hz]	50
Nominaal vermogen	[W]	750
Omwentelingen	[min ⁻¹]	600 - 2800
Isolatieklasse		II
Snijdikte max.		
- hout	[mm]	150
- zachte metalen	[mm]	10
Gewicht	[kg]	3,15
Geluidsniveau:		
- geluidsdruk $L_{pA} \pm K_{pA}$	[dB(A)]	89,0 ± 3,0
- geluidsvermogen $L_{wA} \pm K_{wA}$	[dB(A)]	100,0 ± 3,0
Trillingsniveau $a_n \pm K$ (hout/metaal snijden)	[m/s ²]	8,87 ± 1,5 / 5,51 ± 1,5
Beschermingsgraad		IP20

De opgegeven geluidsemissiewaarde is gemeten volgens een standaardtestmethode en kan worden gebruikt om het ene gereedschap met het andere te vergelijken. De opgegeven geluidsemissiewaarde kan worden gebruikt bij de initiële beoordeling van de blootstelling.

De aangegeven totale trillingswaarde is gemeten met behulp van de standaard testmethode en kan worden gebruikt om het ene gereedschap met het andere te vergelijken. De opgegeven totale trillingswaarde kan worden gebruikt bij de eerste beoordeling van de blootstelling.

Let op! De trillingsemissie tijdens het gebruik van het gereedschap kan afwijken van de opgegeven waarde, afhankelijk van de manier waarop het gereedschap wordt gebruikt.

Let op! Er moeten veiligheidsmaatregelen ter bescherming van de bediener worden gespecificeerd, die gebaseerd zijn op een beoordeling van de blootstelling onder reële gebruiksomstandigheden (met inbegrip van alle onderdelen van de bedrijfscyclus, zoals de tijd dat het gereedschap wordt uitgeschakeld of stationair draait en de activeringstijd).

ALGEMENE WAARSCHUWINGEN BETREFFENDE DE VEILIGHEID VAN HET ELEKTRISCHE GEREEDSCHAP

Waarschuwing! Lees aandachtig alle waarschuwingen betreffende de veiligheid, illustraties en specificaties die met dit elektrisch toestel / machine werden meegeleverd. Niet-naleving ervan kan tot elektrocutie, brand of ernstige letsels leiden.

Bewaar zorgvuldig alle waarschuwingen en instructies voor toekomstig gebruik.

Het begrip „elektrotoestel / machine gebruikt in de waarschuwingen verwijst naar alle toestellen / machines elektrisch aangedreven, zowel draad als draadloze toestellen.

Veiligheid op de werkplek

De werkplek dient goed belicht en proper te zijn. Wanorde en een slechte belichting kunnen ongevallen veroorzaken.

Het is verboden om met elektrotoestellen / machines in een omgeving van vergrote ontploffingsgevaar met brandbare vloeistoffen, gassen of dampen te werken. Elektrotoestellen / machines generen vonken en kunnen stof of dampen ontsteken. Laat kinderen en omstanders op de werkplaats niet toe. Concentratieverlies kan tot verlies van controle leiden.

Elektrische veiligheid

De stekker van de voedingskabel moet in de netwerkdooz passen. Het is verboden om de stekker op een om het even welke wijze te modificeren. Het is verboden om stekkeradapters met geaarde elektrotoestellen / machines te gebruiken. Een niet-gemodificeerde stekker verkleint het risico op elektrocutie.

Vermijd contact met geaarde oppervlakken zoals buizen, verwarmingstoestellen of koelkasten. Aarding van het lichaam vergroot het risico op elektrocutie. Stel elektrotoestellen / machines niet bloot aan atmosferische neerslag of vocht. Water en vocht die binnen het elektrotoestel / machine raakt, vergroot het risico op elektrocutie.

Overbelast de voedingskabel niet. Gebruik de voedingskabel niet om de stekker van de voedingskabel te dragen, te trekken of de stekker uit de netwerkdooz te ontkoppelen. Vermijd contact van de voedingskabel met warmte, oliën, scherpe randen of bewegende delen. Beschadiging of verstrengeling van de voedingskabel vergroot het risico op elektrocutie. In geval van uitvoering van de werkzaamheden buiten de gesloten ruimte dienen verlengsnoeren bestemd voor werking buiten gesloten ruimtes te worden gebruikt. Gebruik van een verlengsnoer die aangepast is voor buitenwerking verkleint het risico op elektrocutie.

In geval wanneer het gebruik van het elektrotoestel / machine in een vochtig milieu niet kan worden vermeden, dient een aardlekschakelaar (RCD) te worden gebruikt als bescherming tegen de voedingsspanning. Gebruik van RCD verkleint het risico op elektrocutie.

Persoonlijke veiligheid

Blijf alert, wees bewust wat er wordt verricht en gebruik gezond verstand tijdens de werking met een elektrotoestel / machine. Gebruik het elektrotoestel / machine niet bij vermoeidheid of onder invloed van drugs of geneesmiddelen.

Zelfs een moment van onoplettendheid kan tot ernstige persoonlijke letsels leiden.

Gebruik persoonlijke beschermingsmiddelen. Draag altijd een veiligheidsbril. Gebruik van persoonlijke beschermingsmiddelen zoals antistofmaskers, anti-slip veiligheidsschoenen, helmen en oorbeschermers verkleint het risico op ernstige letsels.

Zorg ervoor dat het toestel niet toevallig wordt ingeschakeld. Controleer of de elektrische schakelaar in positie „uitgeschakeld” staat alvorens de voeding en/of de accu aan te sluiten of het elektrotoestel / machine op te heffen of te verplaatsen. Verplaatsen van het elektrotoestel / machine met de vinger op de schakelaar of het aansluiten van het elektrotoestel / machine wanneer de schakelaar zich in positie „ingeschakeld” bevindt, kan tot ernstige letsels leiden.

Alvorens het elektrotoestel / machine uit te schakelen, verwijder alle sleutels en andere instrumenten die gebruikt werden voor de afstelling. Een achtergelaten sleutel op roterende onderdelen van het elektrotoestel / machine kan ernstige letsels veroorzaken. Reik niet en hel niet te ver over. Neem een stabiele houding gedurende de uitvoering van de werkzaamheden aan. Dit zal een betere controle over het elektrotoestel / machine mogelijk maken tijdens onverwachte situaties.

Draag gepaste kledij. Gebruik geen losse kledij en draag geen juwelen. Houd het haar en de kledij ver van bewegende onderdelen van het elektrotoestel / machine. Losse kledij, juwelen of lang haar kunnen worden vastgegrepen door de bewegende onderdelen.

Indien de toestellen aangepast zijn tot het aansluiten van stofafzuiging-of ophoping, controleer of ze correct aangesloten en gebruikt werden. Gebruik van stofafzuiging verkleint het risico op stofgerelateerde gevaren.

Zorg ervoor dat de verworven ervaring van veelvuldig gebruik van het elektrotoestel / machine er niet toe zal leiden dat de veiligheidsvoorschriften roekeloos worden genegeerd. Roekeloze handelingen kunnen in een fractie van een seconde ernstige letsels veroorzaken.

Gebruik en zorg voor het elektrotoestel / machine

Overbelast elektrotoestel / machine niet. Gebruik het elektrotoestel / machine bestemd voor de gekozen toepassing. Een geschikt elektrotoestel / machine zal een betere en veilige werking garanderen indien het gebruikt voor de ontwikkelde belasting wordt.

Gebruik het elektrotoestel / machine niet indien de elektrische schakelaar het in- en uitschakelen niet mogelijk maakt. Het elektrotoestel / machine dat niet controleerbaar is met behulp van de netwerkschakelaar is gevaarlijk en dient door de technische dienst te worden hersteld. Ontkoppel de stekker van de voedingskabel van de netwerkdooz en/of demonteer de accu, indien hij van het elektrotoestel / machine kan worden ontkoppeld alvorens het elektrotoestel / machine af te stellen, accessoires te vervangen of op te slagen. Zulke voorzorgsmaatregelen zullen ervoor zorgen dat een toevallige inschakeling van het elektrotoestel / machine wordt vermeden.

Bewaar het toestel op een plaats die ontoegankelijk voor kinderen is. Laat personen die niet vertrouwd zijn met de instructie het elektrotoestel / machine niet gebruiken. Elektrotoestellen / machines kunnen in handen van ongeschoolde gebruikers gevaarlijk zijn.

Onderhoud het elektrotoestel / machine en zijn accessoires. Controleer het elektrotoestel / machine op het gebied van slechte aanpassingen of het klem zitten van bewegende onderdelen, beschadiging van onderdelen en om het even welke andere omstandigheden die de werking van het elektrotoestel / machine kunnen beïnvloeden. Schade dient te worden

hersteld alvorens het elektrotoestel / machine te gebruiken. Vele ongevallen worden veroorzaakt door slecht onderhoud van het elektrotoestel / machine.

Snijdende werktuigen dienen proper en scherp te zijn. Snijdende werktuigen met scherpe randen die goed onderhouden zijn zullen zich minder beklemmen en kunnen tijdens de werking beter worden gecontroleerd.

Gebruik elektrotoestellen / machines, accessoires en aanvullende werktuigen ed. overeenkomstig met deze instructie en houd rekening met hun soort en de arbeidsomstandigheden. Gebruik van toestellen bestemd voor andere werkzaamheden dan hun bestemming kan een gevaarlijke situatie veroorzaken.

Houd het handvat en de oppervlakken bestemd om te worden gegrepen altijd droog, proper en vrij van olie en vet. Gladde handvaten en oppervlakken laten geen veilig gebruik toe en houden het elektrotoestel / machine niet onder controle in gevaarlijke situaties.

Herstellingen

Laat het elektrotoestel / machine herstellen enkel bij de bevoegde technische diensten die originele reserveonderdelen gebruiken. Dit zal de gepaste veiligheid van het elektrotoestel garanderen.

VEILIGHEIDSWAARSCHUWINGEN VOOR ZAGEN MET TRANSLERENDE BEWEGING

Houd het elektro-gereedschap bij zijn geïsoleerde greepvlakken vast tijdens werkzaamheden waarbij het snijelement in contact kan komen met verdeckte bedrading of met de eigen kabel. Een snij-element dat in contact komt met een stroomdraad kan ervoor zorgen dat de blootgestelde metalen onderdelen van het elektrische apparaat onder spanning komen te staan en kan elektrische schokken veroorzaken voor de gebruiker.

Gebruik klemmen of andere praktische middelen om werkstukken stevig vast te klemmen en te ondersteunen op een stabiel platform. Een werkstuk met de hand vasthouden of tegen uw lichaam gedrukt, maakt het onstabiel en kan leiden tot verlies van controle.

INSTALLATIE VAN UITRUSTINGSELEMENTEN

LET OP! Accessoires mogen alleen worden geïnstalleerd als de stroomtoevoer wordt onderbroken. Trek de stekker uit het stopcontact.

De decoupeerzaag wordt compleet geleverd. Controleer na het openen van de fabrieksverpakking of alle apparatuur ingepakt is. Installeer de aansluiting voor de stofafzuiging zoals weergegeven in de illustratie (II). Een goed geïnstalleerde aansluiting kan alleen worden verwijderd door op de vergrendeling te drukken en de aansluiting uit de basis te schuiven. De uitlaat van de aansluiting moet worden aangesloten op een stofafzuigstelsel dat niet bij de decoupeerzaag is geleverd.

VOORBEREIDING OP HET WERK

Let op! Alle handelingen met betrekking tot het monteren en het verwisselen van de zaagbladen, de afstelling en het onderhoud van het elektrische gereedschap, moeten worden uitgevoerd met de netspanning van het apparaat uitgeschakeld, dus voordat u verder gaat met deze handelingen: **Trek de stekker uit het stopcontact!**

Uitblazen / afzuigen van stof

Een ventilator in de motor genereert een luchtstroom die kan worden gebruikt om stof weg te blazen dat tijdens het werk ontstaat. Deze functie kan worden gebruikt als het niet mogelijk is om het gereedschap aan te sluiten op een extern stofafzuigstelsel. De luchtblazer aan de voorkant van het gereedschap zorgt ervoor dat stof onder het blad vandaan wordt geblazen, wat het zagen makkelijker maakt. Met een aan/uit-schakelaar aan de zijkant van de behuizing kan de luchtstroom worden ingeschakeld (III). Om het uitblazen van de lucht vanaf de voorkant van het apparaat te activeren, zet u de schakelaar in de aan - I stand.

Met het uitblazen van de lucht aan de achterkant van het gereedschap kan stof worden afgezogen via een extern stofafzuigstelsel, dat moet worden aangesloten op een aansluiting aan de achterkant van het gereedschap. Raadpleeg de bijgeleverde informatie als een extern stofafzuigstelsel wordt gebruikt.

Let op! Als een extern stofafzuigstelsel wordt gebruikt, mag het uitblazen van de lucht aan de voorkant van het gereedschap niet worden ingeschakeld. Voordat u gaat werken met het aangesloten stofafzuigstelsel, moet u ervoor zorgen dat de schakelaar voor het uitblazen van de lucht in de uit - O-stand staat.

Het wordt aanbevolen om waar mogelijk gebruik te maken van stofafzuiging, zodat er minder stof op de werkplek is en het veiliger is.

Montage en vervanging van het zaagblad (IV)

Controleer of het gemonteerde zaagblad niet beschadigd of gebarsten is, of er geen tanden zijn afgebroken, enz. Als er schade wordt aangetroffen, vervang het zaagblad dan door een nieuw.

Bij de decoupeerzaag wordt een houtzaagblad geleverd. Het zaagblad moet met de tanden naar voren gericht worden gemonteerd. Het mes moet zo in de spijgleuf worden geplaatst dat het met zijn rug tegen de uitsparing in de rol leunt.

Let op! Het plaatsen van het zaagblad moet gebeuren met beschermende handschoenen. Dit zal het risico op letsel verminderen. Til de zaagbladbescherming op.

Draai de spindelklem en steek de bladhouder in de spindelsleuf. Draai de klem in de tegenovergestelde richting en controleer of het blad correct is geklemd: de klem is teruggekeerd naar zijn oorspronkelijke positie, het blad kan niet uit de spindel worden getrokken.

Laat de zaagbladbescherming zakken.

De demontage van het blad moet in omgekeerde volgorde worden uitgevoerd.

Instelling voor bladoscillatie (V)

De decoupeerzaag heeft een meertraps zaagbladtrillingregeling. Afstelling is mogelijk met een hendel. Hoe lager de numerieke instelling, hoe lager de zaagbladtrilling. Bij de instelling op "0" worden de zaagblad trilling uitgeschakeld.

Zaagbladtrilling maakt het zagen gemakkelijker en de mate van trilling moet experimenteel worden gekozen, bijvoorbeeld door het doorsnijden van afvalmateriaal. Volg echter de onderstaande instructies:

- om een zo glad mogelijke zaagrand te verkrijgen, moet de laagst mogelijke mate van oscillatie worden ingesteld of zelfs uitgeschakeld,
- bij het zagen van gebogen materiaal moeten de oscillaties worden uitgeschakeld,
- bij het snijden van dunne materialen (bijv. plaatwerk) moeten de oscillaties worden uitgeschakeld,
- wanneer u door harde materialen snijdt (bijv. staal, aluminium), stel dan de oscillatiesnelheid laag in of schakel deze zelfs uit,
- bij het zagen door middelhard materiaal (bijv. hout) moet de trilling ingesteld worden tussen I en III,
- stel bij het snijden van zachte materialen de maximale mate van oscillatie in.

Instelling zaagbladsnelheid (VI)

De decoupeerzaag heeft een potentiometer waarmee u de zaagbladsnelheid kunt instellen. Door de potentiometerring te draaien, kunt u de juiste bladsnelheid voor de taak selecteren. Hoe lager de numerieke instelling, hoe lager de bladsnelheid. De snelheid moet experimenteel worden gekozen, bijvoorbeeld door afvalmateriaal door te snijden. Bij het snijden van kunststoffen of aluminium moet een lagere snelheid worden gebruikt. U moet ook vertragen als het mes tijdens het zagen vast komt te zitten.

Instellen van de snijhoek (VII)

De decoupeerzaag maakt het mogelijk om de snijhoek in te stellen van 0 tot 45 graden en de helling kan zowel naar links als naar rechts worden aangepast. Indien nodig moet de aansluiting voor de stofafzuiging vóór de afstelling worden verwijderd. Draai de schroeven waarmee de basis van de decoupeerzaag is bevestigd los, maar verwijder ze niet volledig. Beweeg de basis vervolgens naar achteren of naar voren en kantel hem om de gewenste snijhoek in te stellen. De basis kan voorzien zijn van nokken of een schaalverdeling om de meest voorkomende snijhoeken in te stellen. Eenmaal ingesteld, de schroeven van de basis vastdraaien en ervoor zorgen dat de basis de ingestelde hoek tijdens het gebruik niet automatisch verandert.

Het beschermkapje van de basis verwijderen (VIII)

Het gereedschap is uitgerust met een beschermkapje van kunststof, dat aan de basis van de decoupeerzaag wordt bevestigd. Het beschermkapje is ontworpen om het risico op krassen op kwetsbare oppervlakken (bijv. laminaat) tijdens het snijden te verminderen. Als de te zagen oppervlakken niet met het beschermkapje hoeven te worden bewerkt, moet het beschermkapje worden verwijderd. Om het beschermkapje te verwijderen, trekt u de bevestigingslipjes aan de achterkant van het beschermkapje terug tot de achterkant van het beschermkapje los is en schuift u vervolgens de voorkant van het beschermkapje uit de basis van de decoupeerzaag. Het beschermkapje moet in omgekeerde volgorde van de demontage weer in elkaar worden gezet.

Montage van de geleider (IX)

Voor rechte zaagsneden gebruikt u een geleider om de decoupeerzaag langs de rand van het te zagen materiaal te geleiden. Vermijd bij het zagen in een rechte lijn dat u de decoupeerzaag alleen met uw handen leidt en gebruik waar mogelijk een geleider of andere hulpmiddelen om het gereedschap te geleiden.

Schuif de geleider in de sleuven in de basis en vergrendel de positie met de bevestigingsschroeven. Steek de geleider altijd in beide sleuven van de basis, alleen zo kunt u ervoor zorgen dat de voet van de geleider evenwijdig is aan de basis van de decoupeerzaag.

GEBRUIK VAN HET GEREEDSCHAP

Zorg ervoor dat de zaagbladbeschermer correct is aangebracht en omlaag is geklapt voordat u met het werk begint. Draag oogbescherming, gehoorbescherming en werkhandschoenen. Het werkstuk aan het werkstation bevestigen, b.v. met klemmen, bankschroeven e.d. Nooit alleen met handen of andere lichaamsdelen vasthouden. Ondersteun bij het zagen het materiaal aan de randen en in de buurt van de zaaglijn. De steunen moeten aan beide zijden van de zaaglijn worden geplaatst, zodat het zaagblad tijdens het zagen niet in de zaagsnede vastloopt. Bij het snijden moet de basis met zijn gehele oppervlak tegen het te snijden materiaal rusten. Sluit een stofafzuigstelsel aan op de uitgang van de stofafzuigaansluiting.

De decoupeerzaag in- en uitschakelen

Zorg er op de werkplek voor dat de ondergrond vlak, stabiel en vrij van vuil is.

Neem een zekere en stabiele houding aan.

Pak het gereedschap bij het handvat. Steun de werkende delen van het gereedschap niet tegen een voorwerp of object.

Druk met uw vinger op de schakelaar en houd deze ingedrukt. Controleer of het zaagblad vrij kan bewegen en of het gereedschap niet verdacht of overmatig trilt. Er komt geen rook of verdachte geur uit. Indien een afwijking van de correcte werking wordt vastgesteld, schakel het apparaat uit, trek de stekker uit het stopcontact en breng het naar een erkend reparatiecentrum.

De schakelaar is uitgerust met een vergrendeling die kan worden gebruikt tijdens langdurig snijden. Beweeg de vergrendelknop naar links of rechts met de schakelaar ingedrukt. Het slot wordt ontgrendeld door op de schakelaar te drukken. Het gereedschap wordt uitgeschakeld als de druk op de schakelaar wordt ontgrendeld en losgelaten. Het zaagblad kan na het uitschakelen nog enige tijd bewegen.

Snijden in een rechte lijn

Voordat u begint te snijden, is het raadzaam de snijlijn op het materiaal te markeren met bijvoorbeeld een potlood. Het is ook belangrijk ervoor te zorgen dat het te snijden materiaal geen elementen van een andere hardheid bevat. Het te zagen hout mag bijvoorbeeld geen spijkers, nietjes of andere metalen delen bevatten. Elektrische draden die mogelijk verborgen zijn in het te snijden materiaal moeten ook worden vermeden.

Leg de voorkant van de basis van het gereedschap tegen het te snijden materiaal, zodat het mes het niet raakt.

Schakel het gereedschap in en laat het blad de volledige ingestelde snelheid bereiken.

Begin met zagen door de decoupeerzaag met beide handen te leiden. Druk bij het zagen de decoupeerzaag tegen de ondergrond en geleid hem tegelijkertijd in een vloeiende beweging langs de zaaglijn. Gebruik de minimale druk die een correcte werking mogelijk maakt. Vermijd het kantelen van de decoupeerzaag, het raken van het te zagen materiaal met het blad en het veranderen van de zaagrichting. Het niet opvolgen van deze instructies kan leiden tot het vastlopen van het blad in het te zagen materiaal, schade of vernieling (breuk) van het blad of het te zagen materiaal, en schade aan de decoupeerzaag zelf.

Bij het snijden van hard metaal, bijv. staal, moeten regelmatig pauzes worden ingelast om het blad af te koelen.

Snijden in een gebogen lijn

Volg alle aanbevelingen voor recht snijden, maar gebruik messen die geschikt zijn voor het snijden van bochten. Ze hebben een smaller blad dan bladen die bedoeld zijn voor recht snijden en maken het gemakkelijker om bochten te snijden.

Wanneer u gaten snijdt, markeert u de vorm van het te snijden gat en boort u vervolgens een gat met een diameter die groter is dan de breedte van het blad aan de rand van het gat. De wand van het geboorde gat moet in contact zijn met de lijn van het af te snijden gat. Steek het decoupeerzaagblad in het gat en begin met zagen.

Aanvullende opmerkingen

Overbelast het gereedschap niet. De temperatuur van de buitenoppervlakken mag nooit hoger zijn dan 60 °C.

Schakel na afloop van de werkzaamheden de decoupeerzaag uit, trek de stekker uit het stopcontact en voer het onderhoud en de visuele controle uit.

Let op! Veiligheidsmaatregelen ter bescherming van de bediener specificeren die gebaseerd zijn op een beoordeling van de blootstelling onder reële gebruiksomstandigheden (met inbegrip van alle delen van de werkcyclus, zoals de tijd dat het werktuig is uitgeschakeld of niet wordt gebruikt en de inschakeltijd).

ONDERHOUD EN ONDERHOUDSBEURTEN

LET OP! Voordat u doorgaat met afstellen, onderhoud of reparaties, verwijdert u de stekker van het gereedschap uit het stopcontact. Na het werk moet de conditie van het gereedschap door visuele inspectie en evaluatie worden gecontroleerd, in het bijzonder van: het huis en het handvat, de elektrische kabel met de plug en het geleidingsrol, de werking van de elektrische schakelaar, de doorgankelijkheid van de ventilatieopeningen, het vonken van borstels, het geluidsniveau van lagers en tandwielen, de bediening en gladheid van het werk. Tijdens de garantieperiode mag de gebruiker elektrische gereedschappen niet demonteren of componenten vervangen, omdat dit de garantie ongeldig maakt. Afwijkingen die bij de inspectie of tijdens het gebruik worden geconstateerd, zijn een signaal voor reparatie bij het geautoriseerde servicecentrum van de fabrikant. Na gebruik moeten de behuizing, de lamellen, schakelaars en de bijkomende handgreep en kap worden gereinigd, bijvoorbeeld met een stroom lucht (bij een druk van ten hoogste 0,3 MPa), een borstel of een droge doek, zonder gebruik van chemicaliën en reinigingsvloeistoffen. Reinig gereedschap en handgrepen met een droge, schone doek.

ΧΑΡΑΚΤΗΡΙΣΤΙΚΑ ΕΡΓΑΛΕΙΟΥ

Η σέγα είναι ένα ηλεκτρικό εργαλείο που έχει σχεδιαστεί για την κοπή ξύλινων και επιφανειών από υλικά με βάση το ξύλο, πάνελ πολυαιθυλενίου ή πολυπροπυλενίου και μαλακών μετάλλων με χρήση λεπίδων κατάλληλα επιλεγμένων για τον τύπο του υλικού. Το εργαλείο επιτρέπει την εύκολη κοπή τεμαχίων με ρυθμιζόμενη γωνία κοπής. Η κατάλληλη, αξιόπιστη και ασφαλής λειτουργία του εργαλείου εξαρτάται από την κατάλληλη χρήση του, γι' αυτό:

Πριν ξεκινήσετε να χρησιμοποιείτε το εργαλείο, πρέπει να διαβάσετε όλες τις οδηγίες χρήσης και να τις φυλάξετε.

Ο προμηθευτής δεν φέρει καμία ευθύνη για τυχόν ζημιές ή τραυματισμούς που προκύπτουν από τη χρήση του εργαλείου σε αντίθεση με την προβλεπόμενη χρήση του, τη μη συμμόρφωση με τους κανονισμούς ασφαλείας και τις οδηγίες του παρόντος εγχειριδίου. Το να χρησιμοποιείτε το προϊόν για σκοπούς διαφορετικούς από τον προορισμό του θα έχει επίσης ως αποτέλεσμα την απώλεια των δικαιωμάτων χρήστη που απορρέουν από την εγγύηση καθώς και από την εγγυητική ευθύνη.

ΕΞΟΠΛΙΣΜΟΣ

Στη συσκευασία εργοστασίου πρέπει να περιέχονται:

- σέγα
- λάμα.
- λεπίδα
- σύνδεσμος αναρρόφησης σκόνης

ΤΕΧΝΙΚΕΣ ΠΑΡΑΜΕΤΡΟΙ

Παράμετρος	Μονάδα μέτρησης	Τιμή
Κωδικός καταλόγου		YT-82267
Τάση δικτύου	[V~]	230 - 240
Συχνότητα	[Hz]	50
Ονομαστική ισχύς	[W]	750
Στροφές	[min ⁻¹]	600 – 2800
Κλάση μόνωσης		II
Πάχος κοπής max		
- ξύλο	[mm]	150
- μαλακά μέταλλα	[mm]	10
Βάρος	[kg]	3,15
Επίπεδο θορύβου:		
- ακουστική πίεση $L_{WA} \pm K_{WA}$	[dB(A)]	89,0 ± 3,0
- ακουστική ισχύς $L_{WA} \pm K_{WA}$	[dB(A)]	100,0 ± 3,0
Επίπεδο κραδασμών $a_h \pm K$ (κοπή ξύλου/μέταλλου)	[m/s ²]	8,87 ± 1,5 / 5,51 ± 1,5
Βαθμός προστασίας		IP20

Η δηλωμένη τιμή δονήσεων μετρήθηκε με τη στάνταρ μέθοδο μέτρησης και μπορεί να χρησιμοποιηθεί με σκοπό τη σύγκριση ενός εργαλείου με ένα άλλο. Η δηλωμένη τιμή δονήσεων μπορεί να χρησιμοποιηθεί στην εισαγωγική αξιολόγηση της έκθεσης. Η δηλωμένη συνολική τιμή δονήσεων μετρήθηκε με τη στάνταρ μέθοδο μέτρησης και μπορεί να χρησιμοποιηθεί με σκοπό τη σύγκριση ενός εργαλείου με ένα άλλο. Η συνολική δηλωμένη τιμή δονήσεων μπορεί να χρησιμοποιηθεί στην εισαγωγική αξιολόγηση της έκθεσης. Προσοχή! Η εκπομπή δονήσεων κατά την εργασία με τη συσκευή μπορεί να διαφέρει από τη δηλωμένη τιμή, ανάλογα με τον τρόπο χρήσης της συσκευής.

Προσοχή! Πρέπει να ορίσετε τα μέτρα ασφαλείας που έχουν ως σκοπό την προστασία του χειριστή και βασίζονται στην αξιολόγηση της έκθεσης στις πραγματικές συνθήκες χρήσης (συμπεριλαμβανομένων όλων των φάσεων του κύκλου εργασίας, όπως για παράδειγμα χρόνος κατά τον οποίο το εργαλείο είναι απενεργοποιημένο ή λειτουργεί με την αδρανή ταχύτητα καθώς και η διάρκεια κατά την οποία είναι ενεργό).

ΕΝΙΚΕΣ ΠΡΟΕΙΔΟΠΟΙΗΣΕΙΣ ΣΧΕΤΙΚΑ ΜΕ ΤΗΝ ΑΣΦΑΛΕΙΑ

ΠΡΟΕΙΔΟΠΟΙΗΣΗ! Κατά τη διάρκεια της εργασίας με το εργαλείο συνιστάται να τηρείτε πάντα τους βασικούς κανόνες ασφαλείας εργασίας συμπεριλαμβανομένων των αναφερομένων παρακάτω, για να μειώσετε τον κίνδυνο πυρκαγιάς, ηλεκτροπληξίας και να αποφύγετε τραυματισμούς.

Προειδοποίηση! Πρέπει να διαβάσετε όλες τις προειδοποιήσεις ασφαλείας, τις εικόνες και τις προδιαγραφές που παρέχονται με αυτό το ηλεκτρικό εργαλείο / μηχάνημα. Μη συμμόρφωση με αυτές οδηγίες μπορεί να προκαλέσει ηλεκτροπληξία, πυρκαγιά ή τραυματισμό.

Φυλάξτε όλες τις προειδοποιήσεις και τις οδηγίες για μελλοντική χρήση. Ο ορισμός «ηλεκτρικό εργαλείο / μηχανήμα» που χρησιμοποιείται στις προειδοποιήσεις ισχύει για όλα τα εργαλεία / μηχανήματα που κινούνται με ηλεκτρικό ρεύμα, τόσο ενσύρματα όσο και ασύρματα.

Ασφάλεια στο χώρο εργασίας

Κρατήστε το χώρο εργασίας καλά φωτισμένο και καθαρό. Η ακαταστασία και κακός φωτισμός μπορούν να προκαλέσουν ατυχήματα.

Δεν πρέπει να χρησιμοποιείτε ηλεκτροεργαλεία / μηχανήματα στο χώρο με αυξημένο κίνδυνο έκρηξης, που περιέχει εύφλεκτα υγρά, αέρια ή ατμούς. Τα ηλεκτρικά εργαλεία / μηχανήματα δημιουργούν σπινθήρες που μπορούν να προκαλέσουν ανάφλεξη της σκόνης ή των ατμών.

Μην επιτρέπετε στα παιδιά και στα τρίτα πρόσωπα να πλησιάζουν το χώρο εργασίας. Η απώλεια της αυτοσυγκέντρωσης μπορεί να οδηγήσει σε απώλεια ελέγχου.

Ασφάλεια με ηλεκτρική ενέργεια

Το βύσμα του καλωδίου τροφοδοσίας πρέπει να ταιριάζει με την πρίζα. Δεν πρέπει να τροποποιήσετε το φως με οποιονδήποτε τρόπο. Μη χρησιμοποιείτε ποτέ κάποιο προσαρμογέα στο βύσμα με γειωμένα ηλεκτροεργαλεία / μηχανήματα. Ένα βύσμα που χωρίς κάποια τροποποίηση ταιριάζει στην πρίζα μειώνει τον κίνδυνο ηλεκτροπληξίας.

Αποφύγετε την επαφή με γειωμένες επιφάνειες όπως σωλήνες, θερμάστρες και ψυγεία. Η γείωση του σώματος αυξάνει τον κίνδυνο ηλεκτροπληξίας.

Μην εκθέτετε τα ηλεκτρικά εργαλεία / μηχανήματα σε βροχή ή υγρασία. Το νερό και η υγρασία που εισέρχονται μέσα στο ηλεκτρικό εργαλείο / μηχανήμα αυξάνουν τον κίνδυνο ηλεκτροπληξίας.

Μην υπερφορτώνετε το καλώδιο τροφοδοσίας. Μη χρησιμοποιήσετε το καλώδιο τροφοδοσίας για να μεταφέρετε, να τραβήξετε ή να αποσυνδέσετε το βύσμα από την πρίζα. Αποφύγετε την επαφή του καλωδίου τροφοδοσίας με θερμότητα, λάδια, αιχμηρές άκρες και κινούμενα μέρη. Η βλάβη ή η εμπλοκή του καλωδίου τροφοδοσίας αυξάνει τον κίνδυνο ηλεκτροπληξίας.

Στην περίπτωση εργασίας στους εξωτερικούς χώρους, χρησιμοποιήστε ένα καλώδιο επέκτασης που προορίζονται για εργασία στους εξωτερικούς χώρους. Η χρήση ενός καλωδίου επέκτασης προσαρμοσμένου για εργασίες στους εξωτερικούς χώρους μειώνει τον κίνδυνο ηλεκτροπληξίας.

Στην περίπτωση που η χρήση του ηλεκτρικού εργαλείου / μηχανήματος σε υγρό περιβάλλον είναι αναπόφευκτη, για την προστασία από την τάση τροφοδοσίας πρέπει να χρησιμοποιήσετε τη συσκευή προστασίας υπολειπόμενου ρεύματος (RCD). Η χρήση του RCD μειώνει τον κίνδυνο ηλεκτροπληξίας.

Προσωπική ασφάλεια

Χρησιμοποιώντας ένα ηλεκτρικό εργαλείο / μηχανήμα να είστε καθ' όλη τη διάρκεια της εργασίας προσεκτικοί και λογικοί. Μη χρησιμοποιείτε ένα ηλεκτρικό εργαλείο / μηχανήμα ενώ είστε κουρασμένοι ή υπό την επήρεια ναρκωτικών, αλκοόλ ή φαρμάκων. Ακόμη και μια στιγμή απροσεξίας κατά τη διάρκεια της εργασίας μπορεί να οδηγήσει σε σοβαρό τραυματισμό. Εφαρμόστε μέτρα ατομικής προστασίας. Χρησιμοποιήστε πάντα προστατευτικά οράσεως. Εφαρμογή μέτρων ατομικής προστασίας όπως μάσκα εναντίων της σκόνης, αντισιδητικά υποδήματα, κράνος και προστατευτικά της ακοής μειώνουν τον κίνδυνο σοβαρού τραυματισμού.

Αποτρέψτε μια τυχαία ενεργοποίηση. Προτού συνδέσετε ένα ηλεκτροεργαλείο / μηχανήμα στο ρεύμα και/ή στην μπαταρία, να το ανασήκωσε ή να το μεταφέρετε, βεβαιωθείτε ότι ο ηλεκτρικός διακόπτης βρίσκεται στη θέση «εκτός λειτουργίας». Η μετακίνηση του ηλεκτροεργαλείου / μηχανήματος με το δάχτυλο στο διακόπτη ή σύνδεση στο ρεύμα ενός ηλεκτροεργαλείου / μηχανήματος όταν ο διακόπτης βρίσκεται στη θέση «σύνδεσης», μπορεί να οδηγήσει σε σοβαρό τραυματισμό.

Προτού ενεργοποιήσετε το ηλεκτρικό εργαλείο / μηχανήμα, αφαιρέστε όλα τα κλειδιά και άλλα εργαλεία που χρησιμοποιήθηκαν κατά την ρύθμισή του. Το κλειδί που παραμένει στα περιστρεφόμενα μέρη του εργαλείου / μηχανήματος μπορεί να προκαλέσει σοβαρούς τραυματισμούς.

Μην προσπαθείτε να φτάσετε και μη γέρνετε υπερβολικά μακριά. Διατηρήστε τη σωστή στάση και ισορροπία όλη την ώρα. Αυτό θα σας επιτρέψει να ελέγξετε πιο εύκολα το ηλεκτροεργαλείο / μηχανήμα στην περίπτωση απρόσμενης κατάστασης κατά τη διάρκεια της εργασίας.

Ντυθείτε σωστά. Μη φοράτε χαλαρά ρούχα και κοσμήματα. Κρατήστε τα μαλλιά καθώς και τα ρούχα μακριά από τα κινούμενα μέρη του εργαλείου / μηχανήματος. Χαλαρά ρούχα, κοσμήματα ή μακριά μαλλιά μπορούν να πιάσουν τα κινούμενα μέρη του. Στην περίπτωση που το εργαλείο σας έχει σχεδιαστεί να μπορεί να συνδέεται με την απορρόφηση ή τη συλλογή σκόνης, βεβαιωθείτε ότι το συνδέσατε και χειρίζεστε σωστά. **Η χρήση του απορροφητήρα σκόνης μειώνει τους κινδύνους που σχετίζονται με τη σκόνη.**

Μην επιτρέπετε τη πείρα που αποκτήσατε από τη συχνή χρήση του εργαλείου / μηχανήματος να οδηγήσει στην απροσεξία και στην αγνόηση των κανόνων ασφαλείας. Οι απρόσεκτες ενέργειες μπορούν να προκαλέσουν σοβαρούς τραυματισμούς σε ένα κλάσμα του δευτερολέπτου.

Χρήση και φροντίδα του ηλεκτροεργαλείου / μηχανήματος

Μην υπερφορτώνετε το ηλεκτροεργαλείο / μηχανήμα. Χρησιμοποιήστε ένα ηλεκτροεργαλείο / μηχανήμα κατάλληλο για τη συγκεκριμένη εργασία. Ένα κατάλληλο ηλεκτροεργαλείο / μηχανήμα που έχει σχεδιαστεί για το συγκεκριμένο φορτίο, θα σας

εξασφαλίσει την άνετη και ασφαλή εργασία.

Μη χρησιμοποιείτε ένα ηλεκτροεργαλείο / μηχανήμα, όταν ηλεκτρικός διακόπτης δεν επιτρέπει τη σύνδεση και την αποσύνδεση. Ένα εργαλείο / μηχανήμα, η χρήση του οποίου δεν μπορείτε να ελέγξετε με το διακόπτη, είναι επικίνδυνο και πρέπει να το στείλετε για επισκευή.

Προτού κάνετε τη ρύθμιση, αντικατάσταση του αξεσουάρ ή αποθήκευση του εργαλείου / μηχανήματος, αποσυνδέστε το βύσμα από την πρίζα του ρεύματος και/ή αποσυναρμολογήστε τη μπαταρία - εάν η μπαταρία αποσυνδέεται από το εργαλείο / μηχανήμα. Αυτά τα προληπτικά μέτρα θα σας επιτρέψουν να αποφύγετε κάποια τυχαία ενεργοποίηση του ηλεκτροεργαλείου / μηχανήματος.

Το εργαλείο πρέπει να αποθηκεύσετε σε ένα μέρος απρόσιτο στα παιδιά, μην αφήσετε να το χρησιμοποιούν άτομα που δεν γνωρίζουν τον χειρισμό του ηλεκτροεργαλείου / μηχανήματος ή αυτές τις οδηγίες. Τα ηλεκτρικά εργαλεία / μηχανήματα είναι επικίνδυνα στα χέρια των μη εκπαιδευμένων χρηστών.

Τα ηλεκτροεργαλεία / μηχανήματα και εξαρτήματα απαιτούν συντήρηση. Ελέγξτε το εργαλείο / μηχανήμα για αναντιστοιχίες ή εμπλοκές των κινητών εξαρτημάτων, ζημιά στα εξαρτήματα και για οποιαδήποτε άλλη παράμετρο που μπορεί να επηρεάσει τη λειτουργία του ηλεκτρικού εργαλείου / μηχανήματος. Τις ζημιές πρέπει να επιδιορθώσετε προτού χρησιμοποιήσετε το ηλεκτροεργαλείο / μηχανήμα. Πολλά ατυχήματα οφείλονται σε ακατάλληλα συντηρημένα εργαλεία / μηχανήματα. Τα εργαλεία κοπής κρατήστε καθαρά και ακονισμένα. Ένα εργαλείο κοπής μετά από την ορθή συντήρηση και με αιχμηρές άκρες, είναι λιγότερο επιρρεπές σε εμπλοκές και να ελέγχεται πιο εύκολα κατά τη διάρκεια της εργασίας.

Χρησιμοποιείτε ηλεκτρικά εργαλεία / μηχανήματα, αξεσουάρ και εξαρτήματα κ.λπ. σύμφωνα με αυτές τις οδηγίες, λαμβάνοντας υπόψη το είδος και τις συνθήκες εργασίας. Η χρήση εργαλείου για εργασία διαφορετική από εκείνη που έχει σχεδιαστεί πιθανόν θα προκαλέσει μια επικίνδυνη κατάσταση.

Τις λαβές καθώς και την επιφάνεια κράτησης πρέπει να διατηρείτε στεγνές, καθαρές, χωρίς λάδια και λίπη. Οι ολισθηρές λαβές και οι επιφάνειες πιασίματος, δεν επιτρέπουν την ασφαλή χρήση ούτε τον έλεγχο του εργαλείου / μηχανήματος σε επικίνδυνες καταστάσεις.

Συντήρηση

Η επισκευή του ηλεκτροεργαλείου / μηχανήματος επιτρέπεται μόνο σε ένα εξουσιοδοτημένο συνεργείο που χρησιμοποιεί μόνο γνήσια ανταλλακτικά. Αυτό εγγυάται την επαρκή ασφάλεια εργασίας με το ηλεκτροεργαλείο.

ΠΡΟΕΙΔΟΠΟΙΗΣΕΙΣ ΑΣΦΑΛΕΙΑΣ ΓΙΑ ΠΑΛΙΝΔΡΟΜΙΚΑ ΠΡΙΟΝΙΑ

Να κρατάτε το ηλεκτρικό εργαλείο από μονωμένες επιφάνειες λαβής κατά την εκτέλεση εργασιών όπου το στοιχείο κοπής μπορεί να έρθει σε επαφή με κρυμμένη καλωδίωση ή το δικό του καλώδιο. Το στοιχείο κοπής που έρχεται σε επαφή με έναν ενεργό καλώδιο μπορεί να προκαλέσει τα εκτεθειμένα μεταλλικά μέρη του ηλεκτρικού εργαλείου να βρεθούν υπό τάση και να προκληθεί ηλεκτροπληξία στον χειριστή.

Χρησιμοποιήστε σφιγκτήρες ή άλλη πρακτική μέθοδο για να σφίξετε και να στηρίξετε με ασφάλεια τα τεμάχια εργασίας σε μια σταθερή πλατφόρμα. Κρατώντας το τεμάχιο με το χέρι ή πιέζοντας το με το σώμα σας το καθιστά ασταθές και μπορεί να οδηγήσει σε απώλεια ελέγχου.

ΕΓΚΑΤΑΣΤΑΣΗ ΕΞΟΠΛΙΣΜΟΥ

ΠΡΟΣΟΧΗ! Η εγκατάσταση του εξοπλισμού μπορεί να γίνει μόνο με αποσυνδεδεμένη τάση τροφοδοσίας. Αφαιρέστε το βύσμα από την πρίζα.

Η σέγα παραδίδεται πλήρης. Μετά το άνοιγμα της εργοστασιακής συσκευασίας, ελέγξτε εάν όλα τα αντικείμενα του εξοπλισμού βρίσκονται στη συσκευασία

Τοποθετήστε τον σύνδεσμο αναρρόφησης σκόνης όπως φαίνεται στην εικόνα (II). Ένας σωστά εγκατεστημένος σύνδεσμος μπορεί να αφαιρεθεί μόνο με το πάτημα του μαντάλου και το σύρσιμο του συνδέσμου έξω από τη βάση. Η έξοδος του συνδέσμου πρέπει να συνδεθεί σε σύστημα αναρρόφησης σκόνης που δεν παρέχεται με τη σέγα.

ΠΡΟΕΤΟΙΜΑΣΙΑ ΓΙΑ ΕΡΓΑΣΙΑ

Προσοχή! Όλες οι ενέργειες που σχετίζονται με τη συναρμολόγηση και την ανταλλαγή των λεπίδων σέγας, τη ρύθμιση και τη συντήρηση του ηλεκτρικού εργαλείου θα πρέπει να πραγματοποιούνται με την τάση τροφοδοσίας του εργαλείου απενεργοποιημένη, συνεπώς προτού προχωρήσετε: **Αφαιρέστε το φως από την πρίζα!**

Εξάτμιση / αναρρόφηση σκόνης

Ένας ανεμιστήρας τοποθετημένος στον κινητήρα παράγει ένα ρεύμα αέρα που μπορεί να χρησιμοποιηθεί για την απομάκρυνση της σκόνης που παράγεται κατά τη διάρκεια της εργασίας. Αυτή η λειτουργία μπορεί να χρησιμοποιηθεί όταν δεν είναι δυνατή η σύνδεση του εργαλείου με εξωτερικό σύστημα αναρρόφησης σκόνης. Η εξάτμιση αέρα στο μπροστινό μέρος του εργαλείου διώχνει τη σκόνη κάτω από τη λεπίδα, διεκολώνοντας την κοπή. Ο διακόπτης λειτουργίας στο πλάι του περιβλήματος επιτρέπει την ενεργοποίηση της ροής του αέρα (III). Για να ενεργοποιήσετε την εξάτμιση αέρα από το μπροστινό μέρος του εργαλείου, γυρίστε τον διακόπτη στη θέση ενεργ.-I.

Η εξάτμιση αέρα στο πίσω μέρος του εργαλείου επιτρέπει την αναρρόφηση σκόνης μέσω ενός εξωτερικού συστήματος αναρρόφησης σκόνης, το οποίο πρέπει να συνδεθεί στη σύνδεση στο πίσω μέρος του εργαλείου. Εάν χρησιμοποιείται εξωτερικό σύστημα αναρρόφησης σκόνης, ανατρέξτε στις πληροφορίες που παρέχονται μαζί του.

Προσοχή! Εάν χρησιμοποιείται εξωτερικό σύστημα αναρρόφησης σκόνης, μην ενεργοποιείτε την εξάτμιση αέρα στο μπροστινό μέρος του εργαλείου. Πριν εργαστείτε με συνδεδεμένο το σύστημα αναρρόφησης σκόνης, βεβαιωθείτε ότι ο διακόπτης εξάτμισης αέρα βρίσκεται στη θέση απενεργ. – Ο.

Συνιστάται η χρήση αναρρόφησης σκόνης όπου είναι δυνατόν, καθώς έτσι θα μειωθεί η σκόνη στο χώρο εργασίας και η εργασία θα γίνει ασφαλέστερη.

Συναρμολόγηση και αντικατάσταση λεπίδας (IV)

Ελέγξτε αν η εγκαταστημένη λεπίδα δεν έχει υποστεί ζημιά, δεν έχει σπάσει, εάν δεν έχουν σπάσει τα δόντια κοπής κλπ. Εάν βρεθεί ζημιά, αντικαταστήστε τη λεπίδα σέγας με μια νέα.

Μια λεπίδα κοπής ξύλου παρέχεται με τη σέγα. Η λεπίδα πρέπει να τοποθετηθεί με τα δόντια στραμμένα προς τα εμπρός. Η λεπίδα πρέπει να τοποθετηθεί στην εγκοπή του άξονα έτσι ώστε να στηρίζει την κορυφογραμμή με μια εγκοπή στο ρολό.

Προσοχή! Η λεπίδα θα πρέπει να συναρμολογείται με προστατευτικά γάντια. Αυτό θα μειώσει τον κίνδυνο τραυματισμού.

Σηκώστε το προστατευτικό της λεπίδας.

Γυρίστε τον σφικτήρα του ατράκτου και τοποθετήστε το στήριγμα λεπίδας στην υποδοχή του άξονα. Γυρίστε τον σφικτήρα προς την αντίθετη κατεύθυνση και βεβαιωθείτε ότι η λεπίδα είναι σωστά σφιγμένη: ο σφικτήρας έχει επανέλθει στην αρχική του θέση, η λεπίδα δεν μπορεί να τραβηχτεί από το άτράκτο.

Χαμηλώστε το προστατευτικό της λεπίδας.

Η απεγκατάσταση της λεπίδας εκτελείται με αντίστροφη σειρά.

Ρύθμιση ταλάντωσης λεπίδας (V)

Η σέγα είναι εφοδιασμένη με ρύθμιση ταλάντωσης λεπίδας με μερικές βαθμίδες. Η ρύθμιση γίνεται με τη βοήθεια μοχλού. Όσο μικρότερη αριθμητικά είναι η ρύθμιση, τόσο μικρότερη είναι η ταλάντωση των λεπίδων. Με τη ρύθμιση «0», η ταλάντωση των λεπίδων είναι απενεργοποιημένη.

Η ταλάντωση της λεπίδας διευκολύνει την κοπή και ο βαθμός της θα πρέπει να επιλέγεται πειραματικά, για παράδειγμα με κοπή του αποβλήτου υλικού. Ωστόσο, θα πρέπει να ακολουθήσετε τις ακόλουθες οδηγίες:

- για να επιτευχθεί η ομαλότερη άκρη της κοπής, η ταλάντωση πρέπει να ρυθμιστεί στο χαμηλότερο βαθμό ή και να απενεργοποιηθεί,
- κατά την κοπή καμπύλων υλικών, οι ταλαντώσεις πρέπει να απενεργοποιούνται,
- κόβοντας λεπτά υλικά (π.χ. μεταλλικό φύλλο), η ταλάντωση πρέπει να απενεργοποιηθεί,
- όταν κόβετε σκληρά υλικά (π.χ. ασφάλι, αλουμίνιο), ρυθμίστε τον ρυθμό ταλάντωσης σε χαμηλό ή ακόμα και απενεργοποιήστε τον,
- κατά την κοπή μέσης σκληρότητας υλικών (π.χ. ξύλο), ο βαθμός ταλάντωσης πρέπει να ρυθμίζεται μεταξύ I και III,
- κατά την κοπή μαλακών υλικών, πρέπει να ρυθμιστεί ο μέγιστος βαθμός ταλάντωσης.

Ρύθμιση ταχύτητας λεπίδας (VI)

Η σέγα έχει εξοπλιστεί με ποτενσιόμετρο που σας επιτρέπει να ρυθμίσετε την ταχύτητα της κίνησης της λεπίδας. Περιστρέφοντας τον δακτύλιο ποτενσιόμετρου μπορείτε να επιλέξετε την ταχύτητα της κίνησης της λεπίδας που είναι κατάλληλη για την εργασία. Όσο χαμηλότερη είναι η αριθμητική ρύθμιση, τόσο μικρότερη είναι η ταχύτητα της κίνησης της λεπίδας. Η ταχύτητα πρέπει να επιλέγεται πειραματικά, για παράδειγμα με κοπή του αποβλήτου υλικού. Χαμηλότερη ταχύτητα πρέπει να χρησιμοποιείται κατά την κοπή πλαστικών ή αλουμινίου. Η ταχύτητα πρέπει επίσης να μειωθεί εάν η λεπίδα μπλοκάρει κατά τη διάρκεια της κοπής.

Ρύθμιση της γωνίας κοπής (VII)

Η σέγα επιτρέπει τη ρύθμιση της γωνίας εγκάρσιας κοπής στην περιοχή από 0 έως 45 μοίρες, η κλίση είναι δυνατή τόσο προς τα αριστερά όσο και προς τα δεξιά. Εάν είναι απαραίτητο, ο σύνδεσμος αναρρόφησης σκόνης πρέπει να αφαιρεθεί πριν από τη ρύθμιση. Χαλαρώστε τις βίδες που ασφαλίζουν τη βάση της σέγας, αλλά μην τις αφαιρέσετε τελείως. Στη συνέχεια, μετακινήστε τη βάση προς τα πίσω ή προς τα εμπρός και γείρετέ την για να ρυθμίσετε την επιθυμητή γωνία κοπής. Η βάση μπορεί να έχει προεξοχές ή μια κλίμακα που βοηθάει στον καθορισμό των πιο συνηθισμένων γωνιών κοπής. Αφού ρυθμιστεί, σφίξτε τις βίδες της βάσης και βεβαιωθείτε ότι η βάση δεν αλλάζει απόμηση της τη ρυθμισμένη γωνία κατά τη λειτουργία.

Αφαίρεση του προστατευτικού βάσης (VIII)

Το εργαλείο είναι εξοπλισμένο με ένα προστατευτικό από πλαστικό, το οποίο προσαρτάται στη βάση της σέγας. Το προστατευτικό έχει ως σκοπό να μειώνει τον κίνδυνο γρατσουνιών σε ευαίσθητες επιφάνειες (π.χ. πλαστικοποιημένες) κατά την κοπή. Εάν οι επιφάνειες που πρόκειται να κοπούν δεν απαιτούν εργασία με το προστατευτικό, το προστατευτικό πρέπει να αφαιρεθεί. Για να αφαιρέσετε το προστατευτικό, τραβήξτε προς τα πίσω τις προεξοχές συγκράτησης στο πίσω μέρος του προστατευτικού μέχρι να χαλαρώσει το πίσω μέρος του και, στη συνέχεια, σύρετε το μπροστινό μέρος του προστατευτικού έξω από τη βάση της σέγας. Η επανασυναρμολόγηση του προστατευτικού πρέπει να γίνεται με την αντίστροφη σειρά από την αφαίρεση.

Εγκατάσταση του οδηγού (IX)

Σε περίπτωση κοπής σε ίσια γραμμή, χρησιμοποιήστε τον οδηγό για να καθοδηγήσετε τη σέγα κατά μήκος της άκρας του υλικού

που κόβεται. Σε περίπτωση κοπής σε ίσια γραμμή, αποφύγετε την οδήγηση της μόνο με τα χέρια και χρησιμοποιήστε έναν οδηγό ή άλλα εργαλεία για να διευκολύνετε την οδήγηση του εργαλείου όπου είναι δυνατόν.

Η λάμα πρέπει να τοποθετηθεί στις εγκοπές της βάσης και η θέση του να ασφαλιστεί με βίδες στερέωσης. Πάντα να σύρετε τον οδηγό και στις δύο υποδοχές βάσης, μόνο έτσι εξασφαλίζεται ο παραλληλισμός της βάσης της λάμας σε σχέση με τη βάση σέγας.

ΧΡΗΣΗ ΕΡΓΑΛΕΙΟΥ

Βεβαιωθείτε ότι το προστατευτικό της λεπίδας είναι σωστά τοποθετημένο και κατεβασμένο πριν ξεκινήσετε την εργασία. Να φοράτε προστατευτικά ματιών, μέσα προστασίας της ακοής και γάντια εργασίας. Στερεώστε το τεμάχιο στον πάγκο εργασίας, π.χ. με σφιγκτήρες ξυλοουργού, μέγνην κ.λπ. Ποτέ μην κρατάτε το προς κοπή υλικό μόνο με τα χέρια σας ή άλλα μέρη του σώματός σας. Εάν απλά κόβετε κάτι, στηρίξτε το υλικό στις άκρες του και κοντά στη γραμμή κοπής. Τα στηρίγματα πρέπει να τοποθετούνται και στις δύο πλευρές της γραμμής κοπής, ώστε κατά την κοπή να μην μπλοκάρει η λεπίδα στην κοπή. Κατά την κοπή, η βάση πρέπει να ακουμπάει με ολόκληρη την επιφάνεια της στο υλικό που κόβεται. Συνδέστε ένα σύστημα αναρρόφησης σκόνης στην έξοδο του συνδέσμου αναρρόφησης σκόνης.

Ενεργοποίηση και απενεργοποίηση της σέγας

Στο χώρο εργασίας, βεβαιωθείτε ότι το υπόστρωμα είναι ομοιόμορφο, σταθερό και απαλλαγμένο από ρύπους.

Πάρτε μια σίγουρη και σταθερή στάση.

Πιάστε το εργαλείο από τη λαβή. Μην ακουμπάτε τα εξαρτήματα εργασίας του εργαλείου σε οποιοδήποτε αντικείμενο ή πράγμα.

Πιέστε τον διακόπτη με το δάχτυλό σας και κρατήστε τον πατημένο. Ελέγξτε ότι η λεπίδα κινείται ελεύθερα και ότι το εργαλείο δεν δονείται ύποπτα ή υπερβολικά. Δεν υπάρχει καπνός ή ύποπτη μυρωδιά που να προέρχεται από αυτό. Εάν παρατηρήσετε οποιαδήποτε απόκλιση από τη σωστή λειτουργία, απενεργοποιήστε τη σέγα, αποσυνδέστε το φως από την παροχή ρεύματος και μεταβείτε το σε εξουσιοδοτημένο κέντρο επισκευών.

Ο διακόπτης είναι εξοπλισμένος με διάταξη ασφάλισης που μπορεί να χρησιμοποιηθεί κατά τη διάρκεια παρατεταμένης κοπής. Με τον διακόπτη πατημένο, μετακινήστε το κουμπί ασφάλισης αριστερά ή δεξιά. Η ασφάλιση απελευθερώνεται με το πάτημα του διακόπτη.

Το εργαλείο απενεργοποιείται εάν η πίεση στον διακόπτη ξεκληιδωθεί και απελευθερωθεί. Μετά την απενεργοποίηση, η λεπίδα συνεχίζει να κινείται για κάποιο χρονικό διάστημα.

Κοπή σε ευθεία γραμμή

Πριν ξεκινήσετε την κοπή, καλό είναι να χαράξετε τη γραμμή κοπής στο υλικό, χρησιμοποιώντας, για παράδειγμα, ένα μολύβι. Είναι επίσης σημαντικό να διασφαλίσετε ότι το υλικό που κόβεται δεν περιέχει στοιχεία διαφορετικής σκληρότητας. Για παράδειγμα, το ξύλο που κόβεται δεν πρέπει να περιέχει καρφιά, συνδετήρες ή άλλα μεταλλικά στοιχεία. Θα πρέπει επίσης να αποφεύγονται τα ηλεκτρικά καλώδια που μπορεί να είναι κρυμμένα στο υλικό που κόβεται.

Ακουμπήστε το μπροστινό μέρος της βάσης του εργαλείου πάνω στο προς κοπή υλικό, ώστε η λεπίδα να μην το ακουμπάει.

Ενεργοποιήστε το εργαλείο και αφήστε τη λεπίδα να φτάσει στην πλήρη ρυθμισμένη ταχύτητα.

Ξεκινήστε την κοπή καθοδηγώντας τη σέγα και με τα δύο χέρια. Κατά την κοπή, πιέστε τη σέγα στο υπόστρωμα και ταυτόχρονα οδηγήστε το κατά μήκος της γραμμής κοπής με ομαλή κίνηση. Χρησιμοποιήστε το ελάχιστο ποσό πίεσης που επιτρέπει τη σωστή λειτουργία. Αποφεύγετε να γέρνετε τη σέγα, να χτυπάτε το υλικό που κόβεται με τη λεπίδα και να αλλάζετε την κατεύθυνση της κοπής. Η μη τήρηση αυτών των οδηγιών μπορεί να έχει ως αποτέλεσμα την εμπλοκή της λεπίδας στο υλικό που κόβεται, ζημιά ή καταστροφή (στάσιμο) της λεπίδας ή του υλικού που κόβεται, καθώς και ζημιά στην ίδια τη σέγα.

Όταν κόβετε σκληρά μέταλλα, π.χ. χάλυβα, πρέπει να κάνετε συχνά διαλείμματα για να ψυχτέ τη λεπίδα.

Κοπή στη γραμμή καμπύλης

Ακολουθήστε όλες τις συστάσεις όπως για την ευθύγραμμη κοπή, αλλά χρησιμοποιήστε λεπίδες προσαρμοσμένες για την κοπή καμπυλών. Έχουν στενότερη λεπίδα από τις λεπίδες που προορίζονται για ευθεία κοπή και διευκολύνουν την κοπή καμπυλών.

Κατά την κοπή οπών, σημειώστε το σχήμα της οπής που πρόκειται να κοπεί και, στη συνέχεια, ανοίξτε μια οπή με διάμετρο μεγαλύτερη από το πλάτος της λεπίδας στην άκρη της οπής. Το τοίχωμα της διάτρησης πρέπει να βρίσκεται σε επαφή με τη γραμμή της σηματοδοτημένης οπής που πρόκειται να κοπεί. Εισάγετε τη λεπίδα της σέγας στην οπή και αρχίστε να κόβετε.

Πρόσθετες σημειώσεις

Μην υπερφορτώνετε το εργαλείο, η θερμοκρασία εξωτερικής επιφάνειας δεν πρέπει ποτέ να ξεπερνά τους 60 °C.

Όταν ολοκληρωθούν οι εργασίες, απενεργοποιήστε τη σέγα, βγάλτε το φως από την πρίζα και πραγματοποιήστε συντήρηση και οπτικό έλεγχο.

Προσοχή! Καθορίστε μέτρα ασφαλείας για την προστασία του χειριστή, τα οποία βασίζονται σε αξιολόγηση της έκθεσης υπό πραγματικές

συνθήκες χρήσης (συμπεριλαμβανομένων όλων των τμημάτων του κύκλου εργασίας, όπως χρόνος όταν το εργαλείο είναι απενεργοποιημένο ή σε ρελαντί και χρόνος ενεργοποίησης)

ΣΥΝΤΗΡΗΣΗ ΚΑΙ ΕΠΙΘΕΩΡΗΣΕΙΣ

ΠΡΟΣΟΧΗ! Πριν αρχίσετε τη ρύθμιση, τον χειρισμό και τη συντήρηση βγάλτε το φως της συσκευής από την πρίζα. Αφού ολοκληρώσετε την εργασία πρέπει να ελέγξετε την τεχνική κατάσταση του ηλεκτροεργαλείου παρατηρώντας το εξωτερικά και να εκτιμήσετε: τον κορμό και τη λαβή, το ηλεκτρικό καλώδιο με το φως, τη λειτουργία του διακόπτη, τη διαπερατότητα των σχισμών εξαιρισμού, το σπινθηρισμό βουρτσών, το επίπεδο θορύβου εργασίας τριβών και μετάδοσης κίνησης, το ξεκίνημα και την ομαλή λειτουργία. Κατά την περίοδο εγγύησης ο χρήστης δεν μπορεί να αποσυναρμολογήσει ούτε να αντικαταστήσει κάποιο υποσύστημα ή εξάρτημα της συσκευής, γιατί έτσι χάνει τα δικαιώματα εγγύησης. Όλες οι παρατυπίες που παρατηρούνται στην επιθεώρηση ή κατά τη λειτουργία είναι σήμα να αναθέσετε την επισκευή στο εξουσιοδοτημένο κέντρο σέρβις παραγωγού. Αφού ολοκληρώσετε την εργασία πρέπει να καθαρίσετε το περίβλημα, τις σχισμές εξαιρισμού, τους διακόπτες, την πρόσθετη λαβή και τα προστατευτικά π.χ. με ροή συμπιεσμένου αέρα (με πίεση όχι μεγαλύτερη από 0,3 MPa), με μια βούρτσα ή ένα στεγνό ύφασμα χωρίς χημικά παρασκευάσματα ή απορρυπαντικά. Σκουπίστε το εργαλείο και τη λαβή με στεγνό, καθαρό ύφασμα.

ХАРАКТЕРИСТИКА НА ИНСТРУМЕНТА

Прободният трион е електроинструмент, предназначен за рязане на дървени и дървесни повърхности, полиетиленови или полипропиленови плоскости и меки метали с помощта на правилно подбрани за вида на материала остриета. Инструментът позволява лесно рязане на детайли с възможност за регулиране на ъгъла на рязане. Правилното, надеждно и безопасно действие на инструмента зависи от правилната експлоатация, поради което:

Преди да започнете използване на инструмента, трябва да прочетете цялата инструкция и да я запазите.

Доставчикът не носи отговорност за каквито и да било щети, възникнали поради използване на инструмента в несъответствие с предназначението, неспазване на правилата за безопасност и указанията от настоящата инструкция. Използването на устройството в несъответствие с предназначението му води също така до загуба на правата на потребителя за гаранцията на производителя, както и гаранцията на продавача.

ОБОРУДВАНЕ

Фабричната опаковка трябва да съдържа:

- прободен трион
- водач
- нож
- връзка за извличане на прах

ТЕХНИЧЕСКИ ПАРАМЕТРИ

Параметър	Мерна единица	Стойност
Каталожен номер		YT-82267
Мрежово напрежение	[V~]	230 - 240
Честота	[Hz]	50
Номинална мощност	[W]	750
Обороти	[min ⁻¹]	600 – 2800
Клас на изолация		II
Дебелина на рязане макс.		
- дърво	[mm]	150
- меки метали	[mm]	10
Тегло	[kg]	3,15
Ниво на шум:		
- звуково налягане $L_{wa} \pm K_{wa}$	[dB(A)]	89,0 ± 3,0
- звукова мощност $L_{wa} \pm K_{wa}$	[dB(A)]	100,0 ± 3,0
Ниво на вибрации $a_h \pm K$ (рязане на дърво / метал)	[m/s ²]	8,87 ± 1,5 / 5,51 ± 1,5
Клас на защита		IP20

Декларираната стойност на емисия на шум е измерена по стандартния метод на изпитване и може да се използва за сравняване на един инструмент с друг. Декларираната стойност на емисия на шум може да се използва при първоначалната оценка на експозицията.

Декларираната обща стойност на вибрациите е измерена по стандартния метод на изпитване и може да се използва за сравняване на един инструмент с друг. Декларираната обща стойност на вибрациите може да се използва при първоначалната оценка на експозицията.

Внимание! Емисията на вибрации по време на работа с инструмента може да се различава от декларираната стойност в зависимост от начина на използване на инструмента.

Внимание! Трябва да се посочат мерките за безопасност за защита на оператора, които базират на оценката на експозицията при действителни условия на употреба (включително всички части на работния цикъл, като например времето, когато инструментът е изключен или работи на празен ход и времето за работа).

ОБЩИ ПРЕДУПРЕЖДЕНИЯ ЗА БЕЗОПАСНОСТ НА ЕЛЕКТРИЧЕСКИТЕ ИНСТРУМЕНТИ

Предупреждение! Трябва да прочетете всички предупреждения за безопасност, илюстрации и спецификации, предоставени с този електрически инструмент/ машина. Неспазването на тези указания може да доведе до токов удар, пожар или сериозно нараняване.

Пазете всички предупреждения и инструкции за бъдещи справки.

Терминът „електроинструмент/ машина“, използван в предупрежденията, се отнася за всички инструменти/ машини,

захранвани с електрически ток, както жични, така и безжични.

Безопасност на работното място

Поддържайте работното място добре осветено и чисто. Безпорядъкът и слабото осветление могат да бъдат причина за злополука.

Не работете с електрически инструменти/ машини в среда с повишен риск от експлозия, съдържаща запалими течности, газове или пари. Електрическите инструменти/ машини генерират искри, които могат да възпламенят прах или изпарения.

Не бива да допускате достъп на деца и външни лица до работното място. Невниманието може да доведе до загуба на контрол над инструмента.

Електрическа безопасност

Щепселът на електрическия кабел трябва да бъде съвместим с мрежовия контакт. Не променяйте щепсела по никакъв начин. Не използвайте никакви щепселни адаптери със заземени електрически инструменти/ машини. Непроменен щепсел, съвместим с електрическия контакт, намалява риска от токов удар.

Избягвайте контакт със заземени повърхности като тръби, радиатори и хладилници. Заземяването на тялото увеличава риска от токов удар.

Не излагайте електроинструментите/ машините на контакт с атмосферни валежи или влага. Водата и влагата, проникващи в електроинструмента/ машината, повишават риска от токов удар.

Не претоварвайте захранващия кабел. Не използвайте захранващия кабел за пренасяне, теглене или изтегляне на щепсела от контакта. Избягвайте контакта на захранващия кабел с топлина, масла, остри ръбове и движещи се части. Повреждането или заплитането на захранващия кабел увеличава риска от токов удар.

При работа извън затворени помещения използвайте удължители, предназначени за работа извън затворени помещения. Използването на удължител, предназначен за работа на открито, намалява риска от токов удар.

Когато използването на електроинструмента/ машините във влажна среда е неизбежно, като защита срещу захранващо напрежение трябва да се използва дефектнотоково устройство (RCD). Използването на дефектнотокова защита RCD намалява опасността от токов удар.

Лична безопасност

Бъдете предвидливи, наблюдавайте това, което правите, и бъдете разумни, когато работите с електрически инструмент/ машина. Не използвайте електроинструмента/ машината, ако сте уморени или под въздействието на наркотици, алкохол или лекарства. Дори един момент на невнимание по време на работа може да доведе до сериозни наранявания.

Използвайте лични предпазни средства. Винаги носете предпазни очила. Използването на лични предпазни средства като противопрахови маски, противоплъзгащи обувки, каски и антифони намалява риска от сериозни наранявания.

Избягвайте неволно включване. Уверете се, че бутонът за включване е в положение „изключен“, преди да свържете електроинструмента/ машината към захранването и/или акумулатора, преди да го повдигнете или преместите. Пренасянето на електроинструмента / машината с пръст върху бутона за включване или свързване на захранването на електроинструмента/ машината, когато бутонът е в положение „включен“, може да доведе до сериозни наранявания. **Преди да включите електроинструмента/ машината, отстранете всички ключове и други инструменти, които са били използвани за неговото регулиране.** Оставен върху въртящите се части на инструмента/ машината ключ може да причини сериозни наранявания.

Не се протягайте и не се накланяйте твърде далеч. Поддържайте правилна стойка и равновесие през цялото време. Това ще улесни контрола върху електроинструмента/ машината в случай на неочаквани ситуации по време на работа. **Използвайте подходящо облекло. Не носете широки дрехи или бижута. Дръжте косата и облеклото далеч от движещи се части на електроинструмента/ машината.** Широките дрехи, бижута или дълга коса могат да бъдат уловени от движещи се части на инструмента.

Ако устройствата са проектирани за свързване на прахоуловител или за събиране на прах, трябва да се уверите, че те са свързани и използвани правилно. Използването на прахоуловител намалява риска от злополуки, свързани с праха.

Не позволявайте натрупаният опит от честата употреба на инструмента/ машината да доведе до небрежност и пренебрегване на правилата за безопасност. Безгрижните действия могат да причинят сериозни наранявания за част от секундата.

Употреба и грижа за електроинструмента/ машината

Не претоварвайте електроинструмента/ машината. Използвайте електроинструмент/ машина, подходящ за избраното приложение. Правилният електроинструмент/ машина ще осигури по-добра и безопасна работа, ако се използва за проектираното натоварване.

Не използвайте електроинструмента/ машината, ако бутонът за включване не включва и не изключва инструмента. Инструмент/ машина, които не могат да бъдат управлявани от бутона за включване на захранването, са опасни и трябва да бъдат ремонтирани.

Изключете щепсела от контакта и/или извадете акумулатора, ако той може да се отдели от електроинструмента/ машината, преди да регулирате, смените принадлежностите или да съхраните инструмента/ машината. Такива

предпазни мерки ще предотвратят неволно включване на електроинструмента/ машината.

Съхранявайте инструмента на място, недостъпно за деца, не позволявайте на лица, които не са запознати с електроинструмента/ машината или с тези инструкции, да използват електроинструмента/ машината. Електрическите инструменти/ машини са опасни в ръцете на необучени потребители.

Правете прегледи на електрическите инструменти/ машини и аксесоари. Проверявайте инструмента/ машината за несъответствия или блокиране на движещи се части, повреда на части и всякакви други условия, които могат да повлияят на работата на електроинструмента/ машината. Преди използването на електроинструмента/ машината повредата трябва да се отстрани. Много от злополуките при работа са причинени от неправилна поддръжка на инструмента/ машината.

Режещите инструменти трябва да се поддържат чисти и заточени. Правилно поддържаните режещи инструменти с остри ръбове са по-малко податливи на блокиране и по-лесни за управление по време на работа.

Използвайте електрически инструменти/ машини, аксесоари, накрайници на инструменти и т.н. в съответствие с настоящите инструкции, като вземете предвид видът и условията на работа. Използването на инструментите за други работни дейности, различни от предназначението им, може да доведе до възникване на опасна ситуация.

Дръжте дръжките и захващащите повърхности сухи, чисти и без масло и грес. Хлъзгавите дръжки и захващащите повърхности не позволяват безопасна работа и контрол на инструмента/ машината в опасни ситуации.

Ремонт

Електроинструментът/ машината трябва да бъдат ремонтирани само в оторизирани сервиси с използването само на оригинални резервни части. Това ще осигури необходимата безопасност на работа на електроинструмента.

ПРЕДУПРЕЖДЕНИЯ ЗА БЕЗОПАСНОСТ ЗА ТРИОНИ С ВЪЗВРАТНО-ПОСТЪПАТЕЛНО ДВИЖЕНИЕ

Дръжте електроинструмента за изолираните дръжки, когато извършвате дейности, при които режещият елемент може да влезе в контакт със скрит кабел или със собствения си кабел. При контакт на режещия накрайник с кабел „под напрежение“ може да стигне до това, че откритите метални части на инструмента да бъдат „под напрежение“, което може да доведе до токов удар на оператора.

Използвайте стяги или други практични средства за здраво захващане и поддържане на обработваните детайли върху стабилна платформа. Придържането на детайла с ръка или притиснат към тялото го прави нестабилен и може да доведе до загуба на контрол.

МОНТАЖ НА ОБОРУДВАНЕТО

ВНИМАНИЕ! Сглобяването на оборудването може да се извършва само при изключено захранващо напрежение. Извадете щепсела от електрическия контакт.

Прободният трион се доставя в комплектно състояние. След като отворите фабричната опаковка, проверете дали всички елементи на оборудването са опаковани.

Монтирайте връзката за отвеждане на прах, както е показано на илюстрацията (II). Правилно монтирана връзка може да бъде демонтирана само чрез натискане на ключалката и измъкване на връзката от основата. Изходът на връзката трябва да бъде свързан към система за прахоулавяне, която не е включена в оборудването на прободния трион.

ПОДГОТОВКА ЗА РАБОТА

Внимание! Всички дейности по инсталиране и подмяна на ножовете, регулиране и поддръжка на електроинструмента трябва да се извършват при изключено захранване на инструмента, затова преди да извършите тези операции: **Извадете щепсела от електрическия контакт!**

Продушване / прахоулавяне

Вентилатор, монтиран в двигателя, генерира въздушна тяга, която може да се използва за издушване на праха, образуван по време на работа. Тази функция може да се използва, когато не е възможно инструментът да се свърже към външна система за прахоулавяне. Въздушната струя в предната част на инструмента позволява издушване на праха изпод острието, което улеснява рязането. Превключвателят за включване/изключване на въздушния поток (III) се намира отстрани на корпуса. За да активирате въздушната струя от предната част на инструмента, завъртете превключвателя в положение включен - I. Въздухоотводът в задната част на инструмента дава възможност за отвеждане на праха чрез външна прахоуловителна система, която трябва да се свърже към връзката в задната част на инструмента. Ако се използва външна система за извличане на прах, вижте информацията, предоставена с нея.

Внимание! Ако се използва външна система за извличане на прах, не включвайте въздушния поток в предната част на инструмента. Преди да работите със свързана прахоулавяща система, се уверете, че превключвателят за въздушна струя е в положение изключено - O.

Препоръчва се да се използва прахоулавяне, когато е възможно, тъй като това ще намали запрашаването на работното място и ще го направи по-безопасно.

Монтаж и смяна на острието (IV)

Необходимо е да се провери дали монтираният нож не е повреден, напукан, дали режещите зъби не са счупени и т.н. Ако откриете повреда, заменете ножа с нов.

Заедно с прободния трион се доставя нож за рязане на дърво. Ножът трябва да се монтира със зъбите напред. Ножът трябва да се постави в гнездото на шпиндела така, че да опира гърба си в изреза на ролката.

Внимание! С острието трябва да боравите с предпазни ръкавици. Това ще намали риска от нараняване.

Повдигнете защитата на ножа.

Завъртете захвата на шпиндела и поставете държача на острието в гнездото на шпиндела. Завъртете захвата в обратна посока и се уверете, че острието е правилно захранато: скобата се е върнала в първоначалното си положение, острието не може да бъде извадено от шпиндела.

Спуснете защитата на ножа.

Демонтажът трябва да се извърши в обратна последователност.

Настройка на осцилацията на острието (V)

Прободният трион е оборудван с многостепенно регулиране на осцилацията на острието. Регулирането е възможно чрез лост. Колкото по-ниска е цифровата настройка, толкова по-ниска е осцилацията на острието. При настройката, отбелязана с „0“, осцилиращото движение на острието е изключено.

Осцилациите на острието улесняват рязането, а степента на осцилация трябва да се избере експериментално, например чрез рязане на отпадъчен материал. Въпреки всичко трябва да се спазват следните указания:

- за да се получи възможно най-гладък ръб на рязане, степента на осцилация трябва да бъде настроена възможно най-ниско или дори изключена.
- при рязане на материал по дъга осцилацията трябва да се изключи,
- при рязане на тънки материали (напр. ламарина) осцилацията трябва да се изключи,
- при рязане на твърди материали (напр. стомана, алуминий) задайте ниско ниво на осцилация или дори я изключете,
- при рязане на средно твърди материали (напр. дървесина) степента на осцилациите трябва да се зададе от обхват I - III,
- при рязане на меки материали трябва да се зададе максимална степен на осцилация.

Настройка на скоростта на ножа (VI)

Прободният трион е оборудван с потенциометър за настройка на скоростта на движение на ножа. Със завъртане на пръстена на потенциометъра може да се избере подходящата за дадена работа скорост на ножа. Колкото по-ниска е цифровата настройка, толкова по-ниска е скоростта на ножа. Скоростта трябва да се избере експериментално, например чрез рязане на отпадъчен материал. При рязане на пластмаса или алуминий трябва да се използва по-ниска скорост. Скоростта трябва да бъде намалена и ако ножът се заклепва по време на рязане.

Настройка на ъгъла на рязане (VII)

Прободният трион позволява регулиране на ъгъла на напречно рязане от 0 до 45 градуса, като наклонът е възможен както наляво, така и надясно. Ако е необходимо, връзката за извличане на прах трябва да се демонтира преди регулирането. Разхлабете винтовете, закрепващи основата на прободния трион, но не ги сваляйте напълно. След това преместете основата назад или напред и я наклонете, за да зададете желания ъгъл на рязане. Основата може да има скоби или скала, за да се зададат най-често срещаните ъгли на рязане. След настройка, затегнете винтовете на основата и се уверете, че основата не променя самоволно зададения ъгъл по време на работа.

Демонтаж на вложката на основата (VIII)

Инструментът е снабден със защитна вложка от пластмаса, която е закрепена към основата на прободния трион. Вложката е проектирана така, че да намали риска от надрасване на деликатни повърхности (напр. ламинат) по време на рязане. Ако повърхностите, които ще се режат, не изискват работа със защитната вложка, тя трябва да се отстрани. За да свалите вложката, издърпайте назад фиксиращите скоби на нейната задна част, докато задната част на вложката се разхлаби, след което изгледете предната част на вложката от основата на прободния трион. Повторното монтиране на вложката трябва да се извърши в обратния ред на демонтирането.

Монтаж на водача (IX)

Когато режете по права линия, използвайте водач, за да насочите прободния трион по ръба на рязания материал. Когато режете по права линия, избягвайте да водите прободния трион само с ръце и използвайте водач или други устройства за насочване на инструмента, когато това е възможно.

Плъзнете водача в прорезите в основата и фиксирайте позицията му с фиксиращите винтове. Винаги вкарвайте водача в двата отвора на основата, само така може да се гарантира, че плочата на водача е успоредна на основата на прободния трион.

УПОТРЕБА НА ИНСТРУМЕНТА

Уверете се, че защитата на ножа е монтирана правилно и е спусната, преди да започнете работа. Носете предпазни средства за очите, предпазни средства за слуха и защитни ръкавици. Закрепете обработвания предмет към работния плот, например с

дърводелски стъпи, клещи и др. Никога не дръжте рязания материал само с ръце или други части на тялото си. При рязане, поддържайте материала в краищата му и в близост до линията на рязане. Опорите трябва да бъдат разположени от двете страни на линията на рязане, така че при рязане острието да не се заклещва в разреза. При рязане основата на триона трябва да опира с цялата си повърхност рязания материал. Свържете прахоуловителна система към изхода на връзката за прахоулавяне.

Включване и изключване на прободния трион

На работното място се уверете, че основата е равна, стабилна и без замърсявания.

Заемете сигурна и стабилна позиция.

Хванете инструмента за дръжката. Не опирайте работните части на инструмента в никакви предмети или обекти.

Натиснете превключвателя с пръст и го задръжте. Проверете дали острието се движи свободно и дали инструментът не вибрира подозрително или прекомерно. Дали от него не излиза дим или подозрителна миризма. Ако забележите отклонение от правилната работа, изключете инструмента, извадете щепсела от електрическата мрежа и занесете уреда в оторизиран сервис. Превключвателят е оборудван със заключващо устройство, което може да се използва при продължително рязане. Когато превключвателят е натиснат, преместете бутон за заключване наляво или надясно. Освобождаването на заключването става с натискане на бутон за включване.

Инструментът се изключва, ако превключвателя се отключи и се освободи от натиска. След изключване ножът може да се движи още известно време.

Рязане по права линия

Преди да започнете да режете, е препоръчително да маркирате линията на рязане върху материала, например с молив. Също така е важно да се уверите, че рязаният материал не съдържа елементи с различна твърдост. Например рязаното дърво не трябва да съдържа пирони, скоби или други метални части. Електрическите проводници, които може да са скрити в рязания материал, също трябва да се избягват.

Опрете предната част на основата на инструмента към материала, който ще се реже, така че ножът да не го докосва.

Включете инструмента и изчакайте ножът да достигне пълната зададена скорост.

Започнете да режете, като водите прободния трион с двете си ръце. Когато режете, притиснете прободния трион към основата и едновременно с това го водете по линията на рязане с плавно движение. Използвайте минимален натиск, който позволява правилна работа. Избягвайте да накланяте прободния трион, да удряте с ножа рязания материал и да променяте посоката на рязане. Неспазването на тези инструкции може да доведе до заклещване на ножа в рязания материал, повреда или унищожаване (счупване) на ножа или на рязания материал, както и до повреда на самия прободен трион.

При рязане на твърд метал, напр. стомана, трябва да се правят чести почивки за охлаждане на острието.

Рязане по крива линия

Спазвайте всички препоръки, както при праволинейно рязане, но използвайте ножове, пригодени за рязане по криви линии. Те имат по-тясно острие от ножовете, предназначени за рязане по права линия, и улесняват рязането по криви.

Когато изрязвате отвори, маркирайте формата на отвора, който трябва да се изреже, и след това при неговия ръб пробийте отвор с диаметър, по-голям от ширината на острието на ножа. Стената на пробития отвор трябва да допира до линията на маркирания отвор за изрязване. Поставете ножа на прободния трион в отвора и започнете да режете.

Допълнителни бележки

Не претоварвайте инструмента, температурата на външните повърхности никога не трябва да надвишава 60°C.

След приключване на работата изключете инструмента, извадете щепсела от електрическата мрежа и извършете дейностите по поддръжка и визуална проверка.

Внимание! Трябва да се посочат мерките за безопасност за защита на оператора, които се основават на оценка на експозицията при действителни условия на употреба (включително всички части на работния цикъл, като например времето, когато инструментът е изключен или работи на празен ход, и времето за активиране).

ПОДДРЪЖКА И ПРЕГЛЕДИ

ВНИМАНИЕ! Издърпайте щепсела от електрическия контакт, преди да пристъпите към регулиране, техническо обслужване или поддръжка на инструмента. След приключване на работата проверете техническото състояние на електроинструмента чрез визуална проверка и оценка на: корпуса и дръжката, електрическия кабел с щепсел и маншон, работата на бутон за включване, проходимостта на вентилационните отвори, искрене на четките, нивото на шум при работа на лагерите и редуктора, пуска и равномерната работа. По време на гаранционния срок потребителят не може да сглобява допълнителни елементи към електрическия инструмент или да подменя компоненти или подвъзги, тъй като това ще анулира гаранционните права. Всички несъответствия, констатирани по време на прегледа или по време на работа, са сигнал за извършване на ремонт в оторизиран сервисен пункт. След завършване на работата корпусът, вентилационните отвори, превключвателите, спомагателната ръкохватка и предпазните защити трябва да се почистват - например с въздушна струя (с налягане не повече от 0,3 МПа), с четка или суха кърпа без използване на химикали и почистващи течности. Почистете инструментите и ръкохватките със суха, чиста кърпа.

CARACTERÍSTICAS DA FERRAMENTA

A serra de vaivém é uma ferramenta elétrica concebida para cortar superfícies de madeira e derivados de madeira, painéis de polietileno ou polipropileno e metais macios, utilizando lâminas de serra devidamente selecionadas para o tipo de material. A ferramenta permite o corte fácil de peças de trabalho com um ângulo de corte ajustável. O funcionamento correto, fiável e seguro do produto depende, portanto, de um funcionamento correto:

Antes de trabalhar com a ferramenta, leia o manual completo e guarde-o.

O fornecedor não será responsabilizado por quaisquer danos ou ferimentos resultantes da utilização indevida do produto, do não cumprimento dos regulamentos de segurança e das recomendações deste manual. A utilização não prevista da ferramenta também anula a garantia e os direitos de garantia do utilizador.

ACESSÓRIOS

A embalagem de fábrica deve incluir:

- serra de vaivém
- guia
- lâmina
- ligação para extração de poeiras

PARÂMETROS TÉCNICOS

Parâmetro	Unidade de medição	Valor
Número de catálogo		YT-82267
Tensão da rede	[V~]	230 - 240
Frequência	[Hz]	50
Potência nominal	[W]	750
Rotações	[min ⁻¹]	600 - 2800
Classe de isolamento		II
Espessura de corte máx.		
- madeira	[mm]	150
- metais macios	[mm]	10
Peso	[kg]	3,15
Nível de ruído:		
- pressão sonora $L_{pA} \pm K_{pA}$	[dB(A)]	89,0 ± 3,0
- potência acústica $L_{wA} \pm K_{wA}$	[dB(A)]	100,0 ± 3,0
Nível de vibração $a_h \pm K$ (corte de madeira / metal)	[m/s ²]	8,87 ± 1,5 / 5,51 ± 1,5
Grau de proteção		IP20

O valor de vibração total declarado foi medido usando um método de prova padrão e pode ser usado para comparar uma ferramenta com outra. O valor de emissão sonora declarado pode ser utilizado na avaliação inicial da exposição.

O valor de vibração total declarado foi medido usando um método de prova padrão e pode ser usado para comparar uma ferramenta com outra. O valor de vibração total declarado pode ser usado na avaliação inicial da exposição.

Atenção! A emissão de vibração durante o funcionamento da ferramenta pode variar do valor declarado, dependendo de como a ferramenta é utilizada.

Atenção! Devem ser definidas medidas de segurança para proteger o operador, que se baseiam numa avaliação da exposição nas condições reais de utilização (incluindo todas as partes do ciclo de trabalho, tais como o tempo em que a ferramenta está desligada ou inativa e o tempo de ativação).

AVISOS GERAIS DE SEGURANÇA PARA FERRAMENTAS ELÉTRICAS

Aviso! Leia todos os avisos de segurança, ilustrações e especificações fornecidas com esta ferramenta elétrica. O seu incumprimento pode levar a choque elétrico, incêndio ou ferimentos graves.

Guarde todos os avisos e instruções para referência futura.

O termo "ferramenta elétrica" utilizado nos avisos refere-se a todas as ferramentas elétricas, com e sem fios.

Segurança no local de trabalho

Mantenha o local de trabalho bem iluminado e limpo. Desordem e má iluminação podem causar acidentes.

Não utilize ferramentas elétricas num ambiente com risco acrescido de explosão contendo líquidos, gases ou vapores inflamáveis. As ferramentas elétricas geram faíscas que podem incendiar pó ou fumos.

Não devem ser permitidas crianças e transeuntes no local de trabalho. A perda de concentração pode resultar numa perda de controlo.

Segurança elétrica

A ficha do cabo elétrico deve corresponder à tomada de alimentação. Não modifique a ficha de forma alguma. Não utilize nenhum adaptador de ficha com ferramentas elétricas ligadas à terra. Uma ficha não modificada que cabe na tomada reduz o risco de choque elétrico.

Evite o contacto com superfícies aterradas, tais como tubos, radiadores e frigoríficos. O aterramento do corpo aumenta o risco de choque elétrico.

Não exponha as ferramentas elétricas à precipitação ou humidade. A água e humidade que entra numa ferramenta elétrica aumenta o risco de choque elétrico.

Não sobrecarregue o cabo de alimentação. Não utilize o cabo de alimentação para transportar, puxar ou desligar a ficha da tomada elétrica. Evite o contacto entre o cabo elétrico e o calor, óleos, arestas vivas e peças móveis. Um cabo de alimentação danificado ou emaranhado aumenta o risco de choque elétrico.

Utilizar cabos de extensão destinados à utilização fora de espaços fechados. A utilização de um extensor concebido para uso externo reduz o risco de choque elétrico.

Se a utilização de uma ferramenta elétrica num ambiente húmido for inevitável, deve ser utilizado um dispositivo de corrente residual (RCD) como proteção contra a tensão de alimentação. A utilização do RCD reduz o risco de choque elétrico.

Segurança pessoal

Seja cauteloso, preste atenção ao que está a fazer e mantenha o senso comum quando trabalhar com a ferramenta elétrica. Não use a ferramenta elétrica se estiver cansado ou sob a influência de álcool ou drogas. Até um momento de desatenção no trabalho pode levar a sérios danos pessoais.

Use um equipamento de proteção individual. Use sempre uma proteção ocular. O uso de equipamento de proteção individual, como máscaras contra poeira, sapatos de segurança antiderrapantes, capacetes e protetores auditivos, reduz o risco de ferimentos pessoais graves.

Evite o arranque acidental. Certifique-se de que o interruptor elétrico está na posição “desligado” antes de ligar à fonte de alimentação e/ou à bateria, pegar ou transportar a ferramenta elétrica. Transportar a ferramenta elétrica com o dedo no interruptor ou ligar a ferramenta elétrica quando o interruptor está na posição “on” pode levar a lesões graves.

Antes de ligar a ferramenta elétrica, retire quaisquer chaves ou outras ferramentas que tenham sido usadas para a ajustar. Uma chave deixada nas partes rotativas da ferramenta pode levar a lesões graves.

Não estenda as mãos nem se incline demais. Mantenha sempre a atitude certa e o equilíbrio. Isto permitir-lhe-á controlar a ferramenta elétrica mais facilmente em caso de situações inesperadas durante a operação.

Use roupas adequadas. Não use roupa solta ou joias. Mantenha o cabelo e as roupas longe das partes móveis da ferramenta elétrica. Roupas soltas, joias ou cabelos compridos podem ser apanhados por peças em movimento.

Se o equipamento for adaptado à ligação à extração ou recolha de pó, certifique-se de que está ligado e que é utilizado corretamente. A utilização da extração de pó reduz os riscos derivados de pó.

Não deixe que a experiência adquirida com o uso frequente da ferramenta cause descuido e ignorância das regras de segurança. Uma ação descuidada pode causar ferimentos graves num segundo.

Uso e cuidado da ferramenta elétrica

Não sobrecarregue a ferramenta elétrica. Utilize a ferramenta elétrica de acordo com a sua função. A ferramenta elétrica certa proporcionará um desempenho melhor e mais seguro se for utilizada para a carga prevista.

Não utilize a ferramenta elétrica se o interruptor elétrico não permitir ligar e desligar. Uma ferramenta que não pode ser controlada pelo interruptor de corrente é perigosa e deve ser devolvida para reparação.

Tire a ficha da tomada e/ou remova a bateria se esta for desmontável da ferramenta antes de ajustar, substituir acessórios ou armazenar a ferramenta. Tais medidas preventivas evitarão o acionamento acidental da ferramenta elétrica.

Mantenha a ferramenta fora do alcance das crianças, não deixe que pessoas que não estejam familiarizadas com a ferramenta elétrica ou com estas instruções utilizem a ferramenta. As ferramentas elétricas são perigosas nas mãos de utilizadores não treinados.

Faça manutenção das ferramentas elétricas e acessórios. Verifique a ferramenta quanto a qualquer desajuste ou encravamento de peças móveis, danos nas peças e quaisquer outras condições que possam afetar o desempenho da ferramenta elétrica. Os danos devem ser reparados antes de utilizar a ferramenta elétrica. Muitos acidentes são causados por ferramentas indevidamente mantidas.

Mantenha as ferramentas de corte limpas e afiadas. Quando devidamente mantidas, as ferramentas de corte com bordas afiadas são menos propensas a encravar e são mais fáceis de controlar enquanto operadas.

Utilize ferramentas elétricas, acessórios e ferramentas de inserção, etc. de acordo com estas instruções, tendo em conta o tipo e as condições de trabalho. A utilização de ferramentas para fins diferentes da sua conceção pode resultar numa situação perigosa.

Mantenha os punhos e as superfícies de aderência secos, limpos e isentos de óleo e graxa. Os punhos e as superfícies escorregadias não permitem o manuseamento e controlo seguro da ferramenta em situações perigosas.

Reparações

Repare a ferramenta elétrica apenas em oficinas autorizadas, utilizando apenas peças sobressalentes originais. Isto irá garantir a segurança adequada da ferramenta elétrica.

AVISOS DE SEGURANÇA PARA SERRAS DE VAIVÉM

Segurar a ferramenta elétrica pelas superfícies de aderência isoladas ao realizar operações em que o elemento de corte pode entrar em contacto com cabos ocultos ou com o seu próprio cabo. Um elemento de corte que entra em contacto com um cabo sob tensão pode fazer com que partes metálicas expostas da ferramenta elétrica fiquem sob tensão, podendo levar a choque elétrico do operador.

Utilizar braçadeiras ou outros meios práticos para fixar e suportar com segurança as peças numa plataforma estável. Segurar uma peça com a mão ou pressioná-la contra o corpo torna-a instável, e pode levar à perda de controlo.

INSTALAÇÃO DE ACESSÓRIOS

ATENÇÃO! A instalação do acessórios só pode ser efetuada quando a tensão de alimentação estiver desligada. Retire a ficha da tomada de corrente.

A serra de vaivém é fornecida completa. Uma vez aberta a embalagem de fábrica, verifique se todo o equipamento foi embalado. Instale a ligação de extração de poeiras como indicado na ilustração (II). Uma ligação corretamente instalada só pode ser removida premindo o trinco e expulsando a ligação da base. A saída da ligação deve ser ligada a um sistema de extração de poeiras não fornecido com a serra de vaivém.

PREPARAÇÃO PARA O TRABALHO

Atenção! Todas as operações de instalação e substituição das lâminas da serra, de regulação e de manutenção da ferramenta elétrica devem ser efetuadas com a alimentação elétrica da ferramenta desligada: Retire a ficha da tomada de corrente!

Sopro / extração de poeiras

Um ventilador montado no motor gera uma corrente de ar que pode ser utilizada para soprar o pó gerado durante o trabalho. Esta função pode ser utilizada quando não é possível ligar a ferramenta a um sistema externo de extração de poeiras. O sopro de ar na frente da ferramenta permite que o pó seja soprado por baixo da lâmina, facilitando o corte. Um interruptor de ligar/desligar na parte lateral da caixa permite ligar o fluxo de ar (III). Para ativar o sopro de ar a partir da parte frontal da ferramenta, rode o interruptor para a posição on - I.

O sopro de ar na parte de trás da ferramenta permite a extração de poeiras através de um sistema externo de extração de poeiras, que deve ser ligado à ligação na parte de trás da ferramenta. Se for utilizado um sistema externo de extração de poeiras, consulte as informações fornecidas com o mesmo.

Atenção! Se for utilizado um sistema externo de extração de poeiras, não ligue o sopro de ar na parte frontal da ferramenta. Antes de trabalhar com o sistema de extração de poeiras ligado, certifique-se de que o interruptor de sopro de ar está na posição desligado - O.

Recomenda-se a utilização de extração de poeiras sempre que possível, o que reduzirá as poeiras no local de trabalho e o tornará mais seguro.

Montagem e substituição da lâmina (IV)

Verifique se a lâmina montada está danificada, rachada ou se os dentes de corte estão partidos, etc. Se houver danos, substitua a lâmina por uma nova.

A serra de vaivém é fornecida com uma lâmina de corte para madeira. A lâmina deve ser montada com os dentes virados para a frente. A lâmina deve ser colocada na ranhura do fuso de modo a ficar encostada ao entalhe do rolo.

Atenção! A lâmina deve ser montada com luvas de proteção. Isto reduzirá o risco de lesões.

Levante a proteção da lâmina.

Rode a braçadeira do fuso e insira o suporte da lâmina na ranhura do fuso. Rode a braçadeira na direção oposta e certifique-se de que a lâmina está corretamente presa: a braçadeira voltou à sua posição original, a lâmina não pode ser puxada fora do fuso.

Baixe a proteção da lâmina.

Desmonte a lâmina em ordem inversa.

Regulação da oscilação da lâmina (V)

A serra de vaivém está equipada com uma regulação da oscilação da lâmina em várias fases. A regulação é possível através de uma alavanca. Quanto mais baixa for a definição numérica, menor será a oscilação da lâmina. Na definição marcada com "0", a

oscilação da lâmina está desativada.

A oscilação da lâmina facilita o corte e o grau de oscilação deve ser selecionado experimentalmente, por exemplo, cortando material residual. No entanto, devem ser seguidas as seguintes instruções:

- para obter uma aresta de corte o mais suave possível, o grau de oscilação deve ser regulado o mais baixo possível ou mesmo desligado,
- ao cortar material em curva, as oscilações devem ser desligadas,
- ao cortar materiais finos (por exemplo, chapa metálica), as oscilações devem ser desligadas,
- ao cortar materiais duros (por exemplo, aço, alumínio), a velocidade de oscilação deve ser reduzida ou mesmo desligada,
- ao cortar materiais de dureza média (por exemplo, madeira), o grau de oscilação deve ser ajustado entre I e III,
- ao cortar materiais macios, deve ser definido o grau máximo de oscilação.

Regulação da velocidade da lâmina (VI)

A serra de vaivém está equipada com um potenciômetro para regular a velocidade do movimento da lâmina. Ao rodar o anel do potenciômetro, é possível selecionar a velocidade correta da lâmina para o trabalho. Quanto mais baixa for a definição numérica, mais baixa será a velocidade da lâmina. A velocidade deve ser selecionada experimentalmente, por exemplo, através do corte de material residual. Deve ser utilizada uma velocidade mais baixa para cortar plásticos ou alumínio. A velocidade também deve ser reduzida se a lâmina encravar durante o corte.

Definição do ângulo de corte (VII)

A serra de vaivém permite regular o ângulo de corte transversal de 0 a 45 graus, sendo a inclinação possível tanto para a esquerda como para a direita. Se necessário, a ligação de extração de poeiras deve ser removida antes da regulação. Desaperte os parafusos que fixam a base da serra de vaivém, mas não os retire completamente. Em seguida, mova a base para trás ou para a frente e incline-a para definir o ângulo de corte pretendido. A base pode ter engates ou uma escala para ajudar a definir os ângulos de corte mais comuns. Uma vez definido, aperte os parafusos da base e certifique-se de que a base não altera automaticamente o ângulo definido durante o funcionamento.

Remoção da tampa da base (VIII)

A ferramenta está equipada com uma tampa de proteção em plástico, que é fixada à base da serra de vaivém. A tampa foi concebida para reduzir o risco de arranhar superfícies delicadas (por exemplo, laminados) durante o corte. Se as superfícies a cortar não exigirem que se trabalhe com a tampa de proteção, esta deve ser retirada. Para retirar a tampa, puxe para trás os engates na parte de trás da tampa até que a parte de trás da tampa fique solta. A remontagem da tampa deve ser efetuada pela ordem inversa da remoção.

Instalação da guia (IX)

Ao cortar em linha reta, utilize uma guia para guiar a serra de vaivém ao longo da aresta do material a cortar. Ao cortar em linha reta, evite guiar a serra de vaivém apenas com as mãos e utilize uma guia ou outros dispositivos para guiar a ferramenta sempre que possível.

Introduza a guia nas ranhuras da base e bloqueie a sua posição com os parafusos de fixação. Introduza sempre a guia em ambas as ranhuras da base, pois só assim é possível garantir que o pé da guia fica paralelo à base da serra de vaivém.

USO DA FERRAMENTA

Certifique-se de que a proteção da lâmina está corretamente montada e baixada antes de iniciar o trabalho. Use a proteção ocular, protetores auditivos e luvas de proteção. Fixe a peça de trabalho à bancada de trabalho, por exemplo, com grampos de carpinteiro, torno de bancada, etc. Nunca segure o material a cortar apenas com as mãos ou outras partes do corpo. Em caso de corte, apoie o material nos bordos e junto à linha de corte. Os suportes devem ser posicionados em ambos os lados da linha de corte para que, ao cortar, a lâmina não fique presa no corte. Durante o corte, a base deve assentar com toda a sua superfície sobre o material a cortar. Ligue um sistema de extração de poeiras à saída da ligação de extração de poeiras.

Ligar e desligar a serra de vaivém

No local de trabalho, certifique-se de que o substrato é nivelado, estável e sem sujidade.

Tenha uma atitude firme e estável.

Agarra a ferramenta pelo cabo. Não apoie as peças de trabalho da ferramenta contra qualquer objeto ou coisa.

Prima o interruptor com o dedo e mantenha-o premido. Verifique se a lâmina se move livremente e se a ferramenta não vibra de forma suspeita ou excessiva, se não há fumo ou cheiro suspeito. Se for observado qualquer desvio em relação ao funcionamento correto, desligue a serra de vaivém, retire a ficha da rede elétrica e leve a ferramenta a um centro de reparação autorizado.

O interruptor está equipado com um dispositivo de bloqueio que pode ser utilizado durante um corte prolongado. Com o interruptor premido, desloque o botão de bloqueio para a esquerda ou para a direita. O bloqueio é libertado premindo o interruptor.

A ferramenta é desligada quando a pressão no interruptor é desbloqueada e libertada. Depois de desligada, a lâmina continua a mover-se durante algum tempo.

Cortar em linha reta

Antes de começar a cortar, é aconselhável marcar a linha de corte no material com um lápis, por exemplo. É igualmente importante assegurar que o material a cortar não contém elementos de dureza diferente. Por exemplo, a madeira a cortar não deve conter pregos, agrafos ou outras peças metálicas. Os fios elétricos que possam estar escondidos no material a cortar também devem ser evitados.

Apoie a parte frontal da base da ferramenta contra o material a cortar, de modo a que a lâmina não o toque.

Ligue a ferramenta e deixe a lâmina atingir a velocidade máxima definida.

Comece a cortar guiando a serra de vaivém com as duas mãos. Ao cortar, pressione a serra de vaivém contra o substrato e, ao mesmo tempo, guie-a ao longo da linha de corte num movimento suave. Utilize a quantidade mínima de pressão que permita um funcionamento correto. Evite inclinar a serra de vaivém, bater com a lâmina no material a cortar e mudar a direção do corte. O não cumprimento destas instruções pode provocar o encravamento da lâmina no material a cortar, danos ou destruição (quebra) da lâmina ou do material a cortar, bem como danos na própria serra de vaivém.

Ao cortar metal duro, por exemplo, aço, devem ser efetuadas pausas frequentes para arrefecer a lâmina.

Corte na linha curva

Siga todas as recomendações como para o corte em linha reta, mas utilize lâminas adaptadas ao corte de curvas. Têm uma lâmina mais estreita do que as lâminas concebidas para corte em linha reta e facilitam o corte de curvas.

Ao cortar orifícios, marque a forma do orifício a cortar e, em seguida, efetue um furo com um diâmetro superior à largura da lâmina na extremidade do orifício. A parede do furo feito deve estar em contacto com a linha do orifício marcado a cortar. Introduza a lâmina da serra de vaivém no orifício e comece a cortar.

Observações adicionais

Não sobrecarregue a ferramenta, a temperatura das superfícies externas nunca deve exceder 60 °C.

Quando o trabalho estiver concluído, desligue a serra de vaivém, retire a ficha da tomada de corrente e efetue a manutenção e a inspeção visual.

Atenção! Devem ser definidas medidas de segurança para proteger o operador, baseadas numa avaliação da exposição em condições reais de utilização (incluindo todas as partes do ciclo de trabalho, como o tempo em que a ferramenta está desligada ou em marcha lenta e o tempo de ativação).

MANUTENÇÃO E INSPEÇÕES

ATENÇÃO! Remova a ficha da ferramenta da tomada de rede antes de a ajustar, reparar ou manter. Após o trabalho é necessário verificar o estado técnico da ferramenta elétrica através de inspeção e avaliação externa de: armação e cabo elétrico com ficha e protetor flexível, funcionamento do interruptor elétrico, abertura das ranhuras de ventilação, faíscas de escovas, ruído de rolamentos e engrenagens, arranque e regularidade da operação. Durante o período de garantia, o utilizador não pode desmontar as ferramentas elétricas ou substituir quaisquer conjuntos ou componentes, podendo isso resultar na perda dos direitos de garantia. Quaisquer anomalias observadas durante a inspeção ou durante a operação, são um sinal para realizar uma reparação num centro de assistência técnica autorizado do fabricante. Após o trabalho, a armação, as ranhuras de ventilação, os interruptores, o cabo adicional e as coberturas devem ser limpos, por exemplo, com uma corrente de ar (com pressão não superior a 0,3 MPa), com uma escova ou pano seco, sem utilizar produtos químicos e líquidos de limpeza. Limpe as ferramentas e os punhos com um pano seco e limpo.

KARAKTERISTIKA ALATA

Ubodna pila je električni alat namijenjen za rezanje drvenih površina i izrađen od materijala na bazi drva, polietilenskih ili polipropilenskih ploča i mekih metala, koristeći listove pile odgovarajuće odabrane za vrstu materijala. Alat omogućuje jednostavno rezanje obrađenih površina uz mogućnost podešavanja kuta rezanja. Ispravan, pouzdan i siguran rad instrumenta ovisi o pravilnoj uporabi, dakle:

Prije rada s alatom pročitajte cijeli priručnik i sačuvajte ga.

Dobavljač nije odgovoran za bilo kakvu štetu i ozljede uzrokovane korištenjem alata suprotno njegovoj namjeni, nepoštivanjem sigurnosnih propisa i preporuka ovih uputa. Korištenje alata suprotno njegovoj namjeni također rezultira gubitkom jamstva i jamstvenih prava.

OPREMA

Tvorničko pakiranje treba sadržavati:

- ubodna pila
- vodilica
- list pile
- priključak za odvod prašine

TEHNIČKI PARAMETRI

Parametar	Jedinica mjere	Vrijednost
Kataloški broj		YT-82267
Napon mreže	[V~]	230 - 240
Frekvencija	[Hz]	50
Nazivna moć	[W]	750
Okretaji	[min ⁻¹]	600 – 2800
Klasa izolacije		II
Maksimalna debljina rezanja		
- drvo	[mm]	150
- meki metali	[mm]	10
Težina	[kg]	3,15
Razina buke:		
- akustični tlak $L_{pA} \pm K_{pA}$	[dB(A)]	89,0 ± 3,0
- akustična moć $L_{wA} \pm K_{wA}$	[dB(A)]	100,0 ± 3,0
Razina vibracija $a_h \pm K$ (rezanje drva / metala)	[m/s ²]	8,87 ± 1,5 / 5,51 ± 1,5
Stupanj zaštite		IP20

Deklarirana vrijednost emisije buke izmjerena je standardnom metodom ispitivanja i može se koristiti za usporedbu jednog alata s drugim. Deklarirana vrijednost emisije buke može se koristiti u početnoj procjeni izloženosti.

Deklarirana ukupna vrijednost vibracija izmjerena je standardnom metodom ispitivanja i može se koristiti za usporedbu jednog alata s drugim. Deklarirana ukupna vrijednost vibracija može se koristiti u početnoj procjeni izloženosti.

Pažnja! Emisija vibracija tijekom rada alata može se razlikovati od deklarirane vrijednosti, ovisno o tome kako se alat koristi. **Pažnja!** Moraju se definirati sigurnosne mjere za zaštitu operatera, koje se temelje na procjeni izloženosti u stvarnim uvjetima uporabe (uključujući sve dijelove radnog ciklusa, kao što je kada je alat isključen ili u praznom hodu, i vremena aktivacije).

OPĆA UPOZORENJA ZA SIGURNOST ELEKTRIČNIH ALATA

Upozorenje! Pročitajte sva sigurnosna upozorenja, ilustracije i specifikacije isporučene s ovim električnim alatom. Ako to ne učinite, može doći do strujnog udara, požara ili ozbiljne ozljede.

Sačuvajte sva upozorenja i upute za buduću upotrebu.

Izraz „električni alat” koji se koristi u upozorenjima uključuje sve električne alate, s kablom ili bez kabla.

Sigurnost na radnom mjestu

Održavajte radni prostor dobro osvijetljenim i čistim. Nered i loša rasvjeta mogu dovesti do nesreća.

Nemojte raditi s električnim alatima u okruženju s povećanim rizikom od eksplozije, koje sadrži zapaljive tekućine, plino-

ve ili pare. Električni alati stvaraju iskre koje mogu zapaliti prašinu ili pare.

Držite djecu i promatrače podalje od radnog područja. Gubitak koncentracije može dovesti do gubitka kontrole.

Električna sigurnost

Utikač kabela za napajanje mora odgovarati utičnici. Nemojte ni na koji način mijenjati utikač. Ne koristite adaptere utikača s uzemljenim električnim alatima. Nemodificirani utikač koji se uklapa u utičnicu smanjuje rizik od strujnog udara.

Izbjegavajte kontakt s uzemljenim površinama kao što su cijevi, radijatori i hladnjaci. Uzemljenje vašeg tijela povećava rizik od strujnog udara.

Ne izlažite električne alate padalinama ili vlazi. Ulazak vode i vlage u električni alat povećava rizik od strujnog udara.

Nemojte preopteretiti kabel za napajanje. Nemojte koristiti kabel za napajanje za nošenje, povlačenje ili izvlačenje utikača iz utičnice. Izbjegavajte kontakt kabela za napajanje s toplinom, uljima, oštrim rubovima i pokretnim dijelovima. Oštećeni ili zapetljani kabel za napajanje povećava rizik od strujnog udara.

Kada radite na otvorenom, koristite produžne kabele koji su namijenjeni za vanjsku upotrebu. Korištenje produžnog kabela prikladnog za vanjsku upotrebu smanjuje rizik od strujnog udara.

Ako je rad električnog alata u vlažnom okruženju neizbježan, mora se koristiti uređaj za zaostalu struju (RCD) kao zaštita od mrežnog napona. Korištenje RCD-a smanjuje rizik od strujnog udara.

Osobna sigurnost

Budite oprezni, pazite što radite i koristite zdrav razum kada radite s električnim alatom. Nemojte koristiti električni alat dok ste umorni ili pod utjecajem droga, alkohola ili lijekova. Čak i trenutak nepažnje tijekom rada može dovesti do ozbiljnih osobnih ozljeda.

Koristite osobnu zaštitnu opremu. Uvijek nosite zaštitu za oči. Korištenje osobne zaštitne opreme kao što su maske za prašinu, neklizajuće zaštitne cipele, kacige i zaštita za sluh smanjuje rizik od ozbiljnih osobnih ozljeda.

Spriječite slučajno pokretanje. Provjerite je li električni prekidač u položaju „isključeno” prije spajanja na napajanje i/ili baterije, podizanja ili nošenja električnog alata. Nošenje električnog alata s prstom na prekidaču ili uključivanje električnog alata s prekidačem u položaju „uključeno” može dovesti do ozbiljnih ozljeda.

Uklonite sve ključeve ili druge alate koji su korišteni za podešavanje električnog alata prije nego što ga uključite. Ključ ostavljen na rotirajućim dijelovima alata može uzrokovati ozbiljne ozljede.

Nemojte posegnuti niti se previše naginjati. Održavajte pravilno držanje i ravnotežu cijelo vrijeme. To će olakšati upravljanje električnim alatom u slučaju neočekivanih radnih situacija.

Odjenite se prikladno. Ne nosite široku odjeću ili nakit. Držite kosu i odjeću dalje od pokretnih dijelova električnog alata. Široka odjeća, nakit ili duga kosa mogu biti zahvaćeni pokretnim dijelovima.

Ako su predviđeni uređaji za usisavanje ili sakupljanje prašine, provjerite jesu li spojeni i pravilno korišteni. Korištenje usisavanja prašine smanjuje rizik od opasnosti povezanih s prašinom.

Ne dopustite da iskustvo stečeno čestom uporabom alata uzrokuje nepažnju i zanemarivanje sigurnosnih pravila. Neoprezno rukovanje može uzrokovati ozbiljne ozljede u djeliću sekunde.

Upotreba i njega električnih alata

Ne preopterećujte električni alat. Koristite ispravan električni alat za odabranu primjenu. Ispravan električni alat omogućit će bolji i sigurniji posao kada se koristi za predviđeno opterećenje.

Ne koristite električni alat ako ga prekidač ne uključuje i ne isključuje. Alat koji se ne može kontrolirati pomoću prekidača je opasan i mora se popraviti.

Isključite utikač iz utičnice i/ili uklonite bateriju ako se može odvojiti od električnog alata prije podešavanja, mijenjanja pribora ili spremanja alata. Ove preventivne mjere spriječit će slučajno uključivanje električnog alata.

Alat držite izvan dohvata djece, ne dopustite osobama koje nisu upoznate s električnim alatom ili ovim uputama da ga koriste. Električni alati opasni su u rukama neobučanih korisnika.

Održavajte električne alate i pribor. Provjerite ima li na alatu neoporavnosti ili zaglavljivanja pokretnih dijelova, slomljenih dijelova i bilo kojeg drugog stanja koje može utjecati na rad električnog alata. Oštećenja se moraju popraviti prije uporabe električnog alata. Mnoge nesreće uzrokuju nepropisno održavani alati.

Držite alate za rezanje čistima i oštrima. Pravilno održavani rezni alati s oštrim rubovima manje će se zaglaviti i lakše ih je kontrolirati tijekom rada.

Koristite električne alate, pribor i alate za umetanje itd. u skladu s ovim uputama, uzimajući u obzir vrstu i uvjete rada. Korištenje alata za posao koji nije namijenjen može dovesti do opasne situacije.

Držite ručke i površine za držanje suhima, čistima i bez ulja i masti. Skliske ručke i površine za držanje ne dopuštaju siguran rad i kontrolu alata u opasnim situacijama.

Popravci

Električni alat neka popravljaju samo ovlaštene radionice, uz korištenje samo originalnih rezervnih dijelova. To će osigurati pravilan rad električnog alata.

SIGURNOSNA UPOZORENJA ZA UBODNE RECIRKULATORNE PILE

Držite električni alat za izolirane hvatne površine prilikom izvođenja radnji u kojima rezni element može biti u kontaktu s skrivenim ožičenjem ili vlastitim kabelom. Rezni element u kontaktu sa žicom pod naponom može uzrokovati napajanje izloženih metalnih dijelova električnog alata i može uzrokovati strujni udar operatera.

Koristite stezaljke ili bilo koju drugu praktičnu metodu za sigurno pričvršćivanje i podupiranje obrađenog materijala na stabilnoj platformi. Držanje obrađenog materijala rukom ili pritiskom na tijelo čini ga nestabilnim i može dovesti do gubitka kontrole.

MONTAŽA ELEMENATA OPREME

POZOR! Ugradnja dodatne opreme smije se izvršiti samo kada je isključen napon napajanja. Izvadite utikač iz gnijezda električne mreže. Ubodna pila isporučena je u kompletnom stanju. Nakon otvaranja tvorničke ambalaže provjerite jesu li svi dijelovi opreme zapakirani. Priključak za odvod prašine mora biti instaliran kao što je prikazano na slici (II). Pravilno montirani priključak može se rastaviti samo pritiskom na zasun i izvlačenjem priključka iz baze. Priključni izlaz treba biti spojen na instalaciju za odvod prašine, koji nije uključen u opremu ubodne pile.

PRIPREMA ZA RAD

Upozorenje! Sve aktivnosti vezane uz montažu i zamjenu listova pile, podešavanje i održavanje električnog alata treba provoditi s isključenim napajanjem alata, stoga, prije nego što nastavite s ovim aktivnostima: Izvadite utikač iz gnijezda električne mreže!

Otpuhivanje/ odvod prašine

Ventilator ugrađen u motor proizvodi propuh zraka koji se može koristiti za ispuhivanje prašine nastale tijekom rada. Ova se funkcija može koristiti kada nije moguće spojiti alat na vanjska instalaciju za usisavanje prašine. Puhanje zraka na prednjoj strani alata omogućuje otpuhivanje prašine ispod oštrice radi lakšeg rezanja. Prekidač koji se nalazi na bočnoj strani kućišta omogućuje uključivanje protoka zraka (III). Da biste aktivirali ispuštanje zraka na prednjoj strani alata, okrenite prekidač u položaj ON – I.

Odvod zraka na stražnjoj strani alata omogućuje izvlačenje prašine kroz vanjski sustav za usisavanje prašine, koji mora biti spojen na priključak na stražnjoj strani alata. Ako se koristi vanjska instalacija za usisavanje prašine, pogledajte informacije isporučene sa istom.

Upozorenje! Ako se koristi vanjska instalacija za usisavanje prašine, nemojte uključivati ventilacijski otvor na prednjoj strani alata. Prije početka rada s priključenom instalacijom za odvod prašine provjerite je li prekidač za ispuštanje zraka u položaju isključeno – O. Preporučuje se korištenje odvođa prašine gdje god je to moguće kako bi se smanjila prašina na radnom mjestu i učinila ga sigurnijim.

Ugradnja i zamjena lista pile (IV)

Provjerite da ugrađeni list pile nije oštećen, napuknut ili da rezni zubi nisu slomljeni itd. Ako pronađete oštećenja, zamijenite pilu novom. List pile za rezanje drva isporučuje se s ubodnom pilom. Pilu treba montirati tako da su zubi okrenuti prema naprijed. Pilu treba postaviti u utor vretena tako da leži s kralježnicom na usjeku u valjku.

Upozorenje! Sastavljanje lista pile treba izvršiti zaštitnim rukavicama. To će smanjiti rizik od ozljeda.

Podignite štitnik lista pile.

Okrenite stezaljku vretena i gurnite držač lista pile u utor vretena. Okrenite stezaljku u suprotnom smjeru i provjerite je li lis pile pravilno pričvršćen: stezaljka se vratila u izvorni položaj, list pile se ne može ukloniti s vretena.

Spustite štitnik lista pile.

Rastavite list pile obrnutim redoslijedom.

Postavka oscilacije lista pile (V)

Ubodna pila opremljena je višestupanjnskim podešavanjem oscilacija lista pile. Podešavanje je moguće pomoću poluge. Što je niža numerička postavka, niže su oscilacije lista pile. Kad je postavka označena s "0", oscilacije lista pile se isključuju.

Oscilacije lista pile olakšavaju rezanje, a njihov stupanj treba odabrati eksperimentalno, na primjer rezanjem otpadnog materijala. Međutim, slijedite ove savjete:

- kako biste postigli najgladji mogući rub reza, podesite najniži stupanj oscilacije ili ih čak isključite.
- prilikom rezanja materijala u luku isključiti oscilacije,
- kod rezanja tankih materijala (npr. lima) isključiti oscilacije,
- prilikom rezanja tvrdih materijala (npr. čelika, aluminijski) postaviti nizak stupanj oscilacije ili ih čak isključiti,
- kod rezanja srednje tvrdih materijala (npr. drva) stupanj oscilacije treba postaviti u rasponu I – III,
- prilikom rezanja mekih materijala postavite maksimalni stupanj oscilacije.

Podešavanje brzine lista pile (VI)

Ubodna pila opremljena je potencijetrom koji vam omogućuje podešavanje brzine kretanja pile. Okretanjem prstena potencijetra moguće je odabrati odgovarajuću brzinu kretanja lista pile za određeni rad. Što je niža numerička postavka, to je niža brzina

kretanja lista pile. Brzinu treba odabrati eksperimentalno, na primjer rezanjem otpadnog materijala. Pri rezanju plastike ili aluminija treba koristiti manju brzinu. Smanjite brzinu čak i ako se list pile zaglavi tijekom rezanja.

Podešavanje kuta rezanja (VII)

Ubodna pila omogućuje podešavanje kuta poprečnog rezanja od 0 do 45 stupnjeva, nagib je moguć i lijevo i desno. Ako je potrebno, rastavite priključak za odvod prašine prije početka podešavanja. Otpustite vijke koji pričvršćuju bazu ubodne pile, ali ih ne uklanjajte u potpunosti. Zatim pomaknite bazu prema natrag ili prema naprijed i nagnite je na željeni kut rezanja. Baza može imati kuke ili skalu koja će vam pomoći u postavljanju najčešćih kutova rezanja. Nakon podešavanja zategnite vijke baze i pobrinite se da baza ne mijenja automatski podešeni kut tijekom rada.

Uklanjanje nastavka baze (VIII)

Alat je opremljen zaštitnim poklopcem od plastike, koji je pričvršćen na bazu ubodne pile. Nastavak ima za cilj smanjenje rizika od izgrebanja osjetljivih površina (npr. laminiranih) tijekom rezanja. U slučaju da rezane površine ne zahtijevaju rad sa zaštitnim nastavkom, treba je rastaviti. Da biste uklonili nastavak, povucite jezičke koji pričvršćuju stražnju stranu sloja dok se stražnja strana sloja ne olabavi, a zatim izvucite prednju stranu sloja iz baze ubodne pile. Ponovno sastavljanje nastavka treba izvršiti obrnutim redoslijedom rastavljanja.

Ugradnja vodilice (IX)

Ako režete u ravnoj liniji, koristite vodilicu koja omogućuje vođenje ubodne pile duž ruba materijala koji se reže. Prilikom rezanja u ravnoj liniji, izbjegavajte navođenje ubodne pile samo rukama i koristite vodilicu ili druge alate za vođenje alata gdje god je to moguće. Gurnite vodilicu u utor baze i učvrstite je pričvršnim vijcima. Uvijek gurnite vodilicu u oba utora baze, to je jedini način da se osigura paralelnost vodilice s bazom ubodne pile.

UPORABA ALATA

Prije početka rada provjerite je li štitnik lista pile pravilno postavljen i spušten. Nosite zaštitu za oči, zaštitu za sluh i zaštitne rukavice. Pričvrstite radni predmet na radnu stanicu, npr. stolarskim stezaljkama, škripac itd. Nikada ne držite rezani materijal samo rukama ili drugim dijelovima tijela. U slučaju rezanja, poduprite materijal na njegovim krajevima i blizu linije rezanja. Nosači trebaju biti postavljeni s obje strane linije rezanja tako da se pri rezanju list pile ne zaglavi u rubniku. Prilikom rezanja, podloga mora biti naslonjena na cijelu površinu prema materijalu koji se reže. Spojite instalaciju za odvod prašine na izlaz priključka za odvod prašine.

Uključivanje i isključivanje ubodne pile

Osigurajte da je tlo ravno, stabilno i bez kontaminacije na radnom mjestu.

Usvojite čvrsto i stabilno držanje.

Uхватite alat za ručku. Nemojte naslanjati radne dijelove alata na bilo koji predmet ili objekat.

Prstom pritisnite i držite prekidač. Provjerite da se list pile slobodno kreće i da alat ne padne u sumnjive ili prekomjerne vibracije. Ne ispušta dim ili sumnjiv miris. Ako primijetite bilo kakva odstupanja od pravilnog rada, isključite ubodnu pilu, odspojite utikač iz napajanja i prenesite ga na ovlašteno mjesto za popravak.

Prekidač je opremljen bravom koja se može koristiti tijekom produljenog rezanja. Pritisnom na prekidač pomaknite gumb za zaključavanje ulijevo ili udesno. Otpuštanje zaključavanja nastupa nakon što pritisnete prekidač.

Isključivanje alata odvija se nakon mogućeg otključavanja i otpuštanja pritiska na prekidač. Nakon isključivanja, list pile se pomiče neko vrijeme.

Presijecaju se u ravnoj liniji

Prije rezanja preporučuje se označiti liniju rezanja na materijalu, na primjer olovkom. Također se pobrinite da materijal koji se reže ne sadrži elemente različite tvrdoće. Na primjer, rezano drvo ne smije sadržavati čavle, spajalice ili druge metalne elemente. Također izbjegavajte električne žice koje mogu biti skrivene u materijalu koji se reže.

Naslonite prednji dio baze alata na materijal koji se reže tako da ga list pile ne dodiruje.

Uključite alat i pustite da list pile dosegne punu podešenu brzinu.

Započnite rezanje vodeći ubodnu pilu objema rukama. Prilikom rezanja, pritisnite ubodnu pilu na tlo i istovremeno je glatko vodite duž linije rezanja. Potrebno je primijeniti minimalni tlak koji omogućuje ispravan rad. Izbjegavajte prevrtanje ubodne pile, udaranje lista pile po materijalu koji se reže i promjenu smjera rezanja. Nepridržavanje gore navedenih uputa može dovesti do zaglavlivanja lista pile u materijalu koji se reže, oštećenja ili uništenja (pucanja) lista pile ili materijala koji se reže, kao i oštećenja same ubodne pile.

Prilikom rezanja tvrdog metala, npr. čelika, treba koristiti česte pauze za hlađenje lista pile.

Rezanje po krivoj liniji

Sve preporuke treba slijediti kao u slučaju ravnog rezanja, ali koristite listove pile prilagođene za rezanje lukova. Imaju užu oštricu od listova pile s ravnim rezom i olakšavaju rezanje lukova.

Prilikom rezanja rupa označite oblik rupe koju želite rezati, a zatim izbušite rupu promjera većeg od širine oštrice na njezinu rubu. Zid izbušene rupe treba biti u kontaktu s linijom označene rupe koja će biti izrezana. Umetnite list ubodne pile u otvor i počnite rezati.

Dodatne napomene

Brusilica ne smije biti preopterećena, temperatura vanjskih površina nikada ne može biti viša od 60°C.

Nakon završetka radova isključite ubodnu pilu, izvucite utikač iz utičnice i izvršite održavanje i vizualni pregled.

Upozorenje! Treba odrediti sigurnosne mjere za zaštitu operatera koje se temelje na procjeni izloženosti u stvarnim radnim uvjetima (uključujući sve dijelove radnog ciklusa, kao što je vrijeme kada je alat isključen ili u praznom hodu i vrijeme aktivacije).

ODRŽAVANJE I PREGLEDI

POZOR! Isključite utikač iz utičnice električne mreže prije izvođenja podešavanja, servisa ili održavanja. Nakon završetka rada provjerite tehničko stanje električnog alata vizualnim pregledom i procjenom: kućišta i ručke, električnog kabela s utikačem i zateznim rasterećenjem, rada električnog prekidača, prohodnosti ventilacijskih otvora, iskrenja četkica, razine buke ležajeva i zupčanici, pokretanje i nesmetan rad. Tijekom jamstvenog roka ne smije se rastavljati električni alat ili zamijeniti bilo koje komponente ili dijelove, jer će to poništiti jamstvena prava. Sve nepravilnosti uočene tijekom pregleda ili tijekom rada signal su za obavljanje popravka u ovlaštenom servisu proizvođača. Nakon završetka radova, kućište, ventilacijske otvore, prekidače, dodatnu ručku i poklopce treba očistiti, npr. mlazom zraka (s tlakom ne većim od 0,3 MPa), četkom ili suhom krpom bez uporabe kemikalija i tekućine za čišćenje. Očistite alate i ručke suhom, čistom krpom.

تقوم المروحة المثبتة في المحرك بإشطاء تيار هواء يمكن استخدامه لطرد الغبار الناتج أثناء التشغيل. يمكن استخدام هذه الوظيفة عندما لا يكون من الممكن توصيل الأداة بنظام خارجي لشفط الغبار. يقوم عدم الهواء الموجود في الجزء الأمامي من الأداة بنفخ الغبار بعيداً عن أسفل الشفرة، مما يجعل عملية القطع أسهل. يسمح لك المفكاح الموجود على جانب الهيكل بتشغيل تدفق الهواء (III). لتشغيل عدم الهواء الموجود في الجزء الأمامي من الأداة، أدر المفكاح إلى وضع التشغيل - I. يسمح عدم الهواء الموجود في الجزء الخلفي من الأداة بشفط الغبار عبر نظام شفط الغبار الخارجي الذي يجب توصيله بالوصلة الموجودة في الجزء الخلفي من الأداة: في حالة استخدام نظام شفط غبار خارجي، راجع المعلومات المرفقة معه. تنبيه! عند استخدام نظام شفط الغبار الخارجي، لا تقم بتشغيل عدم الهواء الموجود في الجزء الأمامي من الأداة. قبل العمل مع توصيل نظام شفط الغبار، تأكد من أن مفكاح عدم الهواء في وضع إيقاف التشغيل - O. يوصى باستخدام شفاط الغبار حيثما أمكن ذلك، فهو سيقبل من الغبار في مكان العمل ويجعله أكثر أماناً.

تركيب واستبدال شفرة المنشار (IV)
تأكد من أن الشفرة المثبتة غير تالفة أو مشققة أو أسنان القطع مكسورة وما إلى ذلك. إذا تم العثور على أي ضرر، فاستبدل الشفرة بشفرة جديدة. يتم توفير شفرة المنشار لقطع الخشب مع المنشار. يجب تثبيت شفرة المنشار بحيث تكون الأسنان متجهة للأمام. يجب وضع شفرة المنشار في فتحة المغزل بحيث يستقر الجزء الخلفي على الشقوق الموجودة في الأسطوانة. تنبيه! عند تركيب شفرة المنشار، قم بإرتداء النظارات الواقية. سوف يقلل هذا من خطر الإصابة. ارفع واقي الشفرة. أدر مشبك المغزل وأدخل حامل شفرة المنشار في فتحة المغزل. أدر المشبك في الاتجاه المعاكس وتأكد من تثبيت الشفرة بشكل صحيح: عودة المشبك إلى موضعه الأصلي، ولا يمكن سحب شفرة المنشار من المغزل. قم بخفض واقي الشفرة. قم بتفكيك شفرة المنشار بالترتيب العكسي.

ضبط تذبذب الشفرة (V)
تم تجهيز المنشار بتعديل تذبذب الشفرة متعدد المراحل. الضبط ممكن بواسطة الرافعة. كلما انخفض الإعداد الرقمي، قل تذبذب الشفرة. عند الضبط على «0»، يتم تعطيل تذبذب الشفرة. إن تذبذب الشفرة يسهل عملية القطع، ويتيح اختيار درجتها بشكل تجريبي، على سبيل المثال عن طريق قطع الفضلات. ومع ذلك، يرجى اتباع هذه الإرشادات: للحصول على حافة القطع الأكثر سلاسة، اضبط درجة التذبذب على أدنى مستوى ممكن أو حتى قم بإيقاف تشغيلها.
- عند قطع المادة على شكل قوس، قم بإيقاف التذبذبات،
- عند قطع المواد الرقيقة (مثل الصفائح المعدنية)، يجب إيقاف التذبذبات،
- عند قطع المواد الصلبة (مثل الفولاذ والألومنيوم)، اضبط مستوى التذبذب على مستوى منخفض أو قم بإيقاف تشغيله،
- عند قطع المواد متوسطة الصلابة (مثل الخشب)، يجب ضبط درجة التذبذب في نطاق III - I،
- عند قطع المواد الناعمة، اضبط الحد الأقصى لدرجة التذبذب.

ضبط سرعة الشفرة (VI)
تم تجهيز المنشار بقياس الجهد الذي يسمح لك بضبط سرعة شفرة المنشار. من خلال تنوير حلقة مقياس الجهد، يمكنك تحديد سرعة الشفرة المناسبة لهذه المهمة. كلما انخفض إعداد الرقم، انخفضت سرعة الشفرة. وينبغي اختيار السرعة تجريبياً، على سبيل المثال عن طريق قطع فضلات المواد. استخدم سرعة أقل عند قطع البلاستيك أو الألومنيوم. قم بتقليل السرعة أيضاً إذا انحشرت شفرة المنشار أثناء القطع.

تحديد زاوية القطع (VII)
يتيح لك المنشار ضبط زاوية المقاطع في حدود 0° إلى 5° درجة، والميل يمكن إلى اليسار واليمين. إذا لزم الأمر، قم بإزالة وصلة شفط الغبار قبل إجراء التعديلات. قم بفك البراغي التي تثبت قاعدة المنشار، لكن لا تقم بإزالتها بالكامل. ثم حرك القاعدة للخلف أو للأمام وقم بإمالتها لضبط زاوية القطع المطلوبة. قد تحتوي القاعدة على مشابك أو مقياس لتسهيل ضبط زوايا القطع الأكثر شيوعاً. بعد الإعداد، قم بربط براغي القاعدة وتأكد من أن القاعدة لن تغير الزاوية المحددة من تلقاء نفسها أثناء التشغيل.

إزالة غطاء القاعدة (VIII)
تم تجهيز الأداة بغطاء واقي مصنوع من البلاستيك متصل بقاعدة المنشار. تم تصميم التراكب لتقليل خطر خدش الأسطح الحساسة (مثل الأسطح المصنفة) أثناء القطع. إذا كانت الأسطح المقطوعة لا تتطلب العمل مع الطبقة الواقية، فيجب إزالتها. لإزالة الغطاء، اسحب المزالج التي تثبت الجزء الخلفي منه حتى يتم فك الجزء الخلفي، ثم قم بتحريك الجزء الأمامي من الغطاء خارج قاعدة المنشار. يجب أن يتم إعادة تجميع الغطاء بالترتيب العكسي للتفكيك.

تجميع السكة (IX)
عند القطع في خط مستقيم، استخدم سكة تسمح لك بتوجيه المنشار على طول حافة المادة المراد قطعها. في حالة القطع في خط مستقيم، تجنب استخدام بديك فقط لتوجيه المنشار، وحيثما أمكن، استخدم سكة أو أجهزة أخرى تسمح لك بتوجيه الأداة. يجب إدخال السكة في فتحات القاعدة وتثبيتها في مكانها باستخدام براغي التثبيت. قم دائماً بإدخال سكة التوجيه في كلا الفتحتين الموجودتين في القاعدة، فهذه هي الطريقة الوحيدة للتأكد من أن قاعدة سكة التوجيه موازية لقاعدة المنشار.

استخدام الأداة

قبل البدء في العمل، تأكد من تثبيت واقي الشفرة بشكل صحيح وفي موضعه السفلي. قم بإرتداء وسائل حماية العين وحماية السمع وفتحات العمل. قم بتثبيت قطعة العمل في محطة العمل، على سبيل المثال، باستخدام المشابك أو المزممة، وما إلى ذلك. لا تمسك أبداً بالمادة المراد قطعها بينيك أو بأجزاء أخرى من الجسم فقط. عند القطع، قم بدعم المادة عند الحواف والقرن من خط القطع. يجب وضع الدعامات التي جانب خط القطع حتى لا تتعرض شفرة المنشار في المادة المقطوعة عند القطع. عند القطع، يجب أن تركز القاعدة على المادة التي يتم قطعها بسطحها بالكامل. قم بتوصيل نظام شفط الغبار بمنفذ وصلة شفط الغبار.

تشغيل وإيقاف تشغيل المنشار
في موقع العمل، تأكد من أن الأرض مستوية ومستقرة وخالية من التلوث.

اتخاذ موضعاً ثابتاً ومستقرً.
أمسك الأداة من المقبض. لا تضع أجزاء العمل الخاصة بالأداة على أي جسم أو شيء.

اضغط على المفتاح بصابعك واستمر في الضغط عليه. تأكد من أن شفرة المنشار تتحرك بحرية وأن الأداة لا تهتز بشكل مريب أو مفرط. ولا يوجد دخان أو رائحة مشبوهة تبتعث منه. إذا لاحظت أي انحرافات عن التشغيل الصحيح، فأوقف تشغيل المنشار، وافصل القابس من مصدر التيار الكهربائي واصطحبه إلى نقطة إصلاح معتمدة.
المفتاح مزود بقلع يمكن استخدامه أثناء القطع لفترات طويلة. أثناء الضغط على زر الطاقة، قم بتحريك زر القفل إلى اليسار أو اليمين. يتم تحرير القفل بعد الضغط على المفتاح. يتم إيقاف تشغيل الأداة بعد إلغاء القفل وتحرير الضغط على المفتاح. بعد إيقاف التشغيل، تستمر شفرة المنشار في التحرك لبعض الوقت.

القطع في خط مستقيم
قبل القطع، يوصى بوضع علامة على خط القطع على المادة، على سبيل المثال بقلم رصاص. يجب عليك أيضاً التأكد من أن المادة المراد قطعها لا تحتوي على عناصر ذات صلابة مختلفة. على سبيل المثال، يجب ألا يحتوي الخشب المنشور على مسامير أو دبابيس أو عناصر معدنية أخرى. تجنب الأسلاك الكهربائية التي قد تكون مخفية في المادة التي يتم قطعها.
ضع الجزء الأمامي من قاعدة الأداة على المادة المراد قطعها بحيث لا تلمسها الشفرة.
قم بتشغيل الأداة وإترك شفرة المنشار تصل إلى السرعة المحددة بالكامل.
أبدأ القطع عن طريق توجيه المنشار بكتنا يدك. عند القطع، اضغط على المنشار على الأرض، وفي الوقت نفسه، قم بتوجيهه بسلاسة على طول خط القطع. استخدم الحد الأدنى من الضغط الذي يسمح بالتشغيل السليم. تجنب إمالة المنشار وضرب المادة التي يتم قطعها بشفرة المنشار وتغيير اتجاه القطع. قد يؤدي عدم الالتزام بالتعليمات المذكورة أعلاه إلى انحسار شفرة المنشار في المادة المقطوعة، أو تلف أو تدمير (تكسير) شفرة المنشار أو المادة المقطوعة، بالإضافة إلى تلف المنشار نفسه.
عند قطع المعادن الصلبة مثل الفولاذ، خذ فترات راحة متكررة لتبريد الشفرة.

القطع في خط منحنى
اتبع جميع التعليمات الخاصة بالقطع بخط المستقيم، ولكن استخدم شفرات المنشار المنحنية. تتميز بشفرة أضيق من الشفرات المصممة للقطع المستقيم وتسهل عملية قطع المنحنيات.
عند قطع الثقب، ضع علامة على شكل الثقب المراد قطعه، ثم احفر ثقباً عند حافته بقطر أكبر من عرض نصل المنشار. يجب أن يلامس جدار الثقب المحفور خط الثقب المحدد المراد قطعه. أدخل شفرة المنشار في الحفرة وأبدأ في القطع.

ملاحظات إضافية

يجب عدم تحميل الأداة بشكل زائد، ويجب ألا تتجاوز درجة حرارة الأسطح الخارجية ٠٦ درجة مئوية.
بعد الانتهاء من العمل، قم بإيقاف تشغيل المنشار وإزالة القابس من مقبس التيار الكهربائي وإجراء الصيانة والفحص.
تنبيه! يجب تحديد تدابير السلامة لحماية المشغل والتي تعتمد على تقييم التعرض في الظروف الحقيقية للاستخدام (بما في ذلك جميع أجزاء دورة العمل، مثلًا عندما يتم إيقاف تشغيل الأداة أو الحمول وقت التشغيل).

الصيانة والفحص

تنبيه! قم بإزالة القابس من مأخذ الطاقة قبل إجراء التعديلات أو التصليح أو الصيانة. بعد الانتهاء من العمل، تحقق من الحالة الفنية للأداة الكهربائية عن طريق الفحص البصري وتقييم الهيكل والمقبض، والسلك الكهربائي مع المقبس والنهائية، وعمل مفتاح التشغيل، وصلاحية فتحات التهوية، وشرر الفرش، ومستوى الضوضاء في المحامل والتروس وبدء التشغيل والتشغيل السلس. خلال فترة الضمان، لا يجوز للمستخدم تجميع الأدوات الكهربائية أو استبدال أي مجموعات فرعية أو مكونات، حيث سيؤدي ذلك إلى إبطال الضمان. أي مخالفات تمت ملاحظتها أثناء الفحص أو أثناء التشغيل هي إشارة لإجراء الإصلاح في مركز الخدمة المعتمد من قبل الشركة المصنعة. بعد الانتهاء من العمل، يجب تنظيف الهيكل وفتحات التهوية والمفاتيح والمقبض الإضافي والأغطية، على سبيل المثال بتيار من الهواء (بضغط لا يزيد عن ٣,٠ ميجاباسكال)، أو فرشاة أو قطعة قماش جافة دون استخدام المواد الكيميائية ووسائل التنظيف. قم بتنظيف الأداة والمقابض بقطعة قماش جافة ونظيفة.

TOYA S.A.
ul. Sołtysowicka 13 - 15
51 - 168 Wrocław
tel.: 071 32 46 200
fax: 071 32 46 373
e-mail: biuro@yato.pl

ODDZIAŁ WARSZAWSKI
Teren ProLogis Park Nadarzyn
al. Kasztanowa 160
05 - 831 Mlochów k. Nadarzyna
tel.: 022 73 82 800
fax: 022 73 82 828

TOYA ROMANIA SA
Soseaua Odai 109-123
Sector 1, Bucuresti
www.yato.ro
office@yato.ro
tel: 031 710 8692
fax 0317104008

DEKLARACJA ZGODNOŚCI DECLARATION OF CONFORMITY DECLARAȚIE DE CONFORMITATE

1025/YT-82267/EC/2025

Deklarujemy z pełną odpowiedzialnością, że niżej wymienione wyroby:
We declare and guarantee with full responsibility that the following products:
Declarăm și garantăm pe proprie răspundere că produsele următoare:

Wyrzynarka | Jig saw | Ferăstrău pt. traforaj
230-240 V~; 50 Hz; 750 W; 600-2800 min⁻¹; 10/150 mm; nr kat. | item no. | cod articol. YT-82267

do których odnosi się niniejsza deklaracja, są zgodne z poniższymi normami:
meet requirements of the following European Standards / Technical Specifications:
satisfac cerințele Standardelor europene / Specificațiilor tehnice următoare:

EN 62841-1:2015 + A11:2022
EN 62841-2-11:2016 + A1:2020 + A11:2024
EN IEC 55014-1:2021
EN IEC 55014-2:2021
EN IEC 61000-3-2:2019 + A1:2021
EN 61000-3-3:2013 + A1:2019 + A2:2021

i spełniają wymagania dyrektyw:
and fulfill requirements of the following European Directives:
și satisfac cerințele Directivelor europene următoare:

2006/42/EC	Maszyny i urządzenia bezpieczeństwa Machinery and safety elements Directiva pentru utilaje și dispozitive de siguranță (H.G. nr. 1029/2008)
2014/30/EU	Kompatybilność elektromagnetyczna Electromagnetic compatibility (EMC) Directive Directiva privind compatibilitatea electromagnetică (EMC) (H.G. nr. 487/2016)
2011/65/EU	Substancje niebezpieczne w sprzęcie elektrycznym Restriction of the Use of Certain Hazardous Substances Restricția utilizării unor substanțe periculoase (H.G. nr. 322/2013)

Numer seryjny: dotyczy wszystkich numerów seryjnych urządzeń wymienionych w deklaracji
Serial number: concern all serials numbers of item(s) mentioned in this declaration
Număr de serie: se referă la toate numere de serie ale articolelor specificate în această declarație

Nazwisko i adres osoby upoważnionej do przygotowania dokumentacji technicznej:
The person authorized to compile the technical file:
Persoana autorizată să întocmească dosarul tehnic:
Agnieszka Rędziaż
TOYA S.A., ul. Sołtysowicka 13 - 15, 51-168 Wrocław, Polska | Poland | Polonia

V-CE PREZES ZARZĄDU

JAN SZMIDT

(nazwisko i podpis osoby upoważnionej)

Wrocław, 2025.10.23

(miejsce i data wystawienia)

