

# 99510

PL GRILL

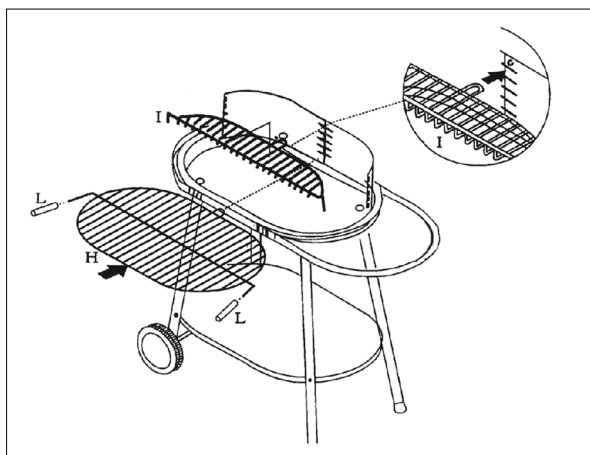
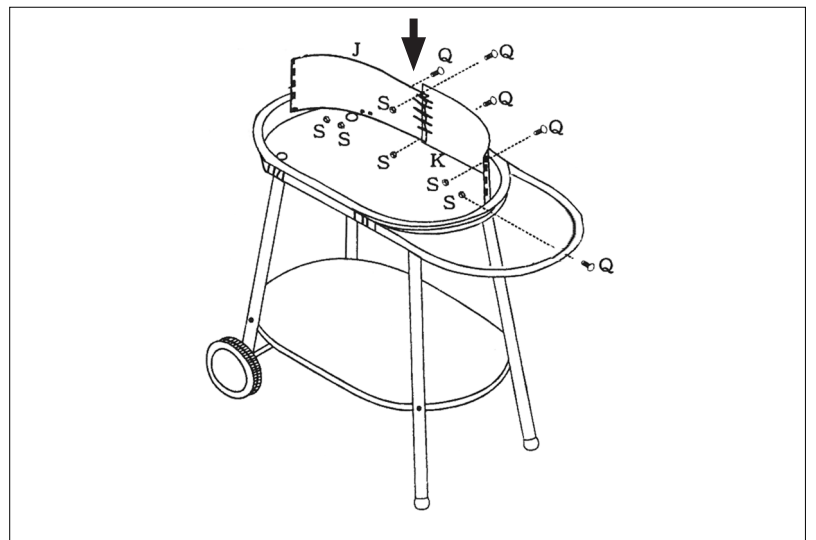
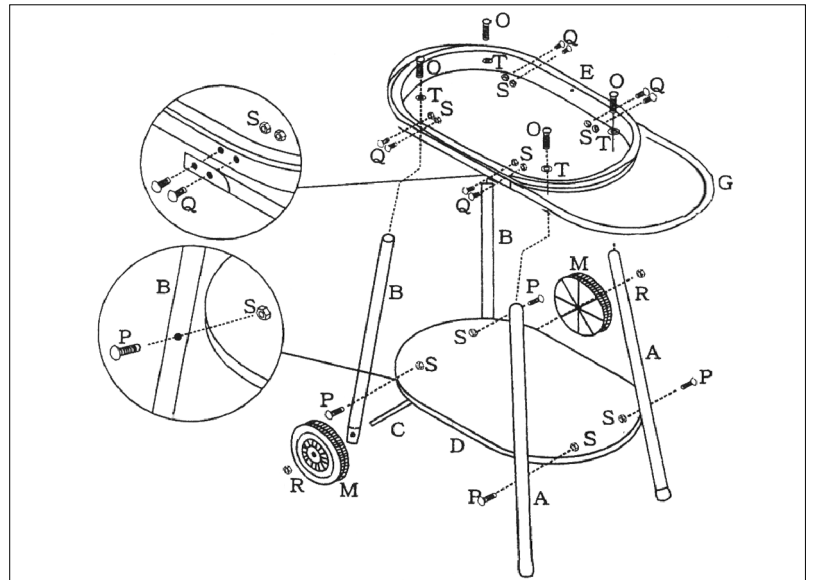
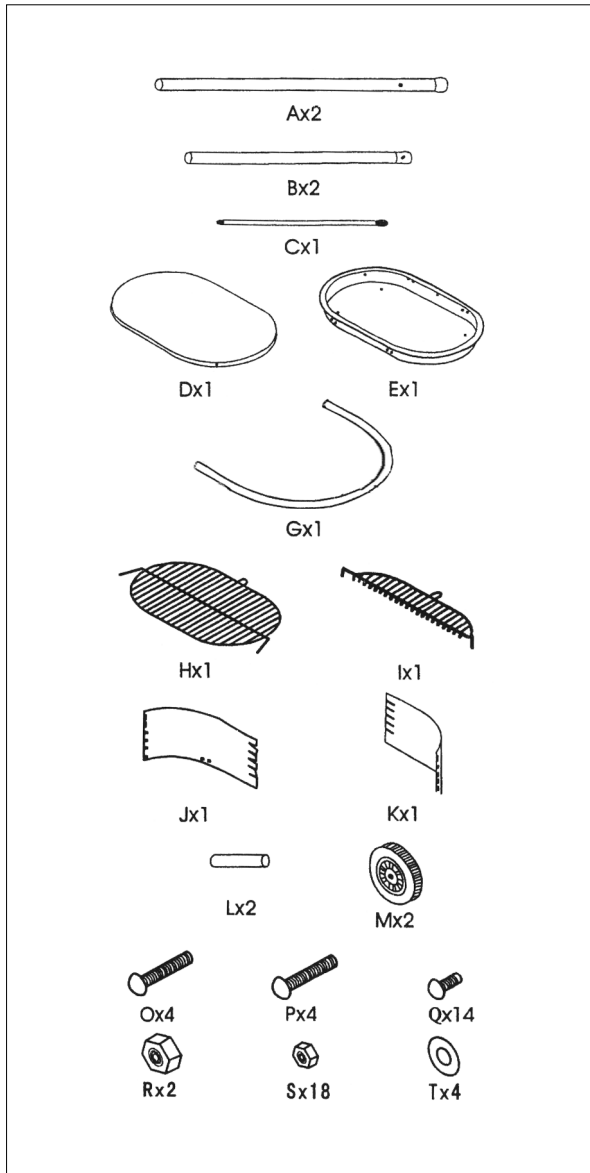

## WYKAZ CZĘŚCI

A. noga  
B. noga  
C. oś  
D. półka dolna  
E. misa paleniska  
G. uchwyt  
H. ruszt  
I. półka  
J. wiatrochron  
K. wiatrochron  
L. uchwyt drewniany  
M. kółko  
N. kołpak  
O, P, Q, R, S, T. zestaw śrub, nakrętek i podkładek do montażu grilla

## MONTAŻ

Ze względu na ryzyko skaleczenia należy zachować ostrożność podczas montażu grilla. Stosować rękawice ochronne.

Przykręcić śrubami nogi i do misy paleniska.

Przymocować półkę dolną do nóg.

Przez otwory w nogach przełożyć oś, założyć kółka i przykręcić nakrętki zabezpieczające kółka przed spadnięciem z osi.

Przymocować kołpaki do kółek.

Przymocować uchwyt do odpowiednich otworów w misie paleniska. Uchwyt powinien być zamontowany po przeciwnej stronie kółek.

Połączyć obie części wiatrochronu tylko jedną śrubą (miejsce łączenia oznaczone strzałką).

Przykręcić zmontowany wiatrochron do misy paleniska.

Na zakończenia rusztu zamontować drewniane uchwyty. Ruszt zamontować w odpowiednich otworach wiatrochronu.

## INSTRUKCJA UŻYTKOWANIA GRILLA

**UWAGA! Grill może być bardzo gorący, nie przesuwaj podczas pracy!**

**Nie używać wewnątrz pomieszczeń!**

**UWAGA! Nie używać spirytusu ani benzyny do rozpalania oraz ponownego zapalania po zgaśnięciu! Używać wyłącznie podpałek zgodnych z EN 1860-3!**

**OSTRZEŻENIE! Chronić przed dostępem dzieci i zwierząt domowych!**

Ze względów bezpieczeństwa ruszt do pieczenia należy zawsze przesuwać za pomocą dwóch uchwytów.

Używając grilla po raz pierwszy, po rozpaleniu należy odczekać ok. 30 min. zanim rozpocznie się grillowanie.

Pozostawienie żaru w palenisku grozi pożarem!

Mocno i pewnie skręcony śrubami grill ustawić na poziomym, równym i stabilnym podłożu.

Maksymalne obciążenie rusztu: 2 kg.

Maksymalne obciążenie różni: 1,5 kg.

Wymiary grilla: 68 x 42 x 88 [cm]

Nie wolno zmieniać położenia rusztu, jeżeli na ruszcie znajduje się żywność!

Uchwyt rozgrzanego rusztu chwytać przez rękawice ochronną, nigdy nie chwytać nieosłoniętą dłonią.

Po zakończeniu grillowania żar ugasić wodą lub zakopać w ziemi.

Pozostawienie żaru w palenisku grozi pożarem!

Przy pierwszym użyciu grill powinien być rozgrzany, a paliwo utrzymywane w formie rozżarzonej, przez co najmniej 30 minut przed przyrządzaniem potraw na grillu.

Jako paliwo stosować węgiel drzewny lub brykiety węgla drzewnego. Maksymalna ilość paliwa nie może być większa niż pojemność misy paleniska. Paliwo nie może wystawać ponad górną krawędź misy paleniska.

Rozpalać używając specjalnych podpałek stałych. Na podpałce ułożyć kilka brykietów węgla i podpalić podpałkę. Gdy paliwo zajmie się ogniem dosypać paliwo do pożądanej ilości.

Nie przyrządzać potraw zanim paliwo nie pokryje się powłoką popiołu.

TOYA S.A. ul. Sołtysowicka 13-15, 51-168 Wrocław, Polska; Importator: TOYA ROMANIA S.A., Șoseaua Odăii nr 109-123, București, Sector 1